

# iTero Element™ 2 iTero Element™ Flex iTero Element™ 2 Plus

Skannery wewnątrzustne

Instrukcja  
obsługi



it starts with **iTero™**



## Copyright

© 2022 Align Technology, Inc. Wszelkie prawa zastrzeżone.

Informacje zawarte w niniejszej instrukcji mogą zostać zmienione bez powiadomienia.

Sprzęt oraz oprogramowanie opisane w niniejszej instrukcji są dostarczane w ramach umowy sprzedaży i usług i mogą być używane wyłącznie zgodnie z warunkami niniejszej umowy.

Żadna część niniejszej instrukcji nie może być powielana, kopiowana, przechowywana w systemie odzyskiwania danych ani przesyłana w jakikolwiek sposób (elektroniczny lub mechaniczny) do celów innych niż normalne użytkowanie klienta, bez uprzedniej pisemnej zgody Align Technology.

Polska wersja językowa

PN 219903 Rev. A  
Zaktualizowano w październiku 2022 r.

## Patenty

[www.aligntech.com/patents](http://www.aligntech.com/patents)

## Znaki towarowe

Align, Invisalign, ClinCheck, iTero i inne są znakami towarowymi i/lub znakami usługowymi firmy Align Technology, Inc. lub jednej z jej spółek zależnych lub stowarzyszonych i mogą być zarejestrowane w Stanach Zjednoczonych i/lub w innych krajach.

Wszelkie inne znaki towarowe lub zarejestrowane znaki towarowe występujące w niniejszej instrukcji należą do ich właścicieli.

## Światowa siedziba główna



### Align Technology, Inc.

410 North Scottsdale Road,  
Suite 1300, Tempe,  
Arizona 85281,  
USA

[www.aligntech.com](http://www.aligntech.com)

Tel.: +1 (408) 470-1000  
Faks: +1 (408) 470-1010

### Obsługa Klienta

Tel.: +1 (800) 577-8767  
E-mail: [iterosupport@aligntech.com](mailto:iterosupport@aligntech.com)

### Align Technology Ltd.

1 Yitzhak Rabin Rd.,  
Petach Tikva, 4925110,  
Izrael

Tel.: +972 (3) 634-1441  
Faks: +972 (3) 634-1440



### Align Technology B.V.

Herikerbergweg 312  
1101 CT, Amsterdam  
Holandia

## Przeciwwskazania

W przypadku osób, u których zdiagnozowano padaczkę, istnieje ryzyko wystąpienia napadu padaczkowego z powodu migającego światła skanera iTero. Osoby te powinny unikać kontaktu wzrokowego z migającym światłem, występującym w trakcie pracy systemu.

## Zgodność z przepisami

### Zgodność lasera klasy 1

Urządzenie jest zgodne z 21 CFR 1040.10 i IEC 60825-1.



### Zgodność z CSA

Urządzenie jest zgodne z następującą normą CSA dla Kanady i Stanów Zjednoczonych: UL Std No. 60601-1 – Medyczne urządzenia elektryczne Część 1: Ogólne wymagania bezpieczeństwa.



### Zgodność z FCC

Urządzenie zgodne z paragrafem 15 przepisów FCC, a jego działanie podlega następującym dwóm warunkom:

1. Urządzenie nie może powodować szkodliwych zakłóceń.
2. Urządzenie musi odbierać wszelkie zakłócenia, w tym zakłócenia, które mogą powodować nieprawidłowe działanie.



### Ostrzeżenie FCC

Modyfikacje, które nie zostały wyraźnie zatwierdzone przez producenta, mogą unieważnić prawo użytkownika do korzystania z urządzenia, zgodnie z przepisami FCC.

### Zgodność z przepisami bezpieczeństwa

Urządzenie jest zgodne z następującą normą bezpieczeństwa:

IEC 60601-1 Medyczne urządzenia elektryczne – Część 1: Wymogi ogólne dotyczące podstawowego bezpieczeństwa i zasadniczych parametrów funkcjonalnych.

### Zgodność z EMC

Urządzenie jest zgodne z następującą normą EMC:

IEC 60601-1-2 Medyczne urządzenia elektryczne - Część 1-2: Wymogi ogólne dotyczące podstawowego bezpieczeństwa i zasadniczych parametrów funkcjonalnych - Norma uzupełniająca: Kompatybilność elektromagnetyczna - Wymogi i badania.

### Zgodność z ANATEL

Urządzenie jest zgodne z rozporządzeniem ANATEL nr 242/2000 pod numerem ANATEL 02563-15-06534.

### Zgodność z CE

Urządzenie jest zgodne z rozporządzeniem Rady (EU) 2017/745 dotyczącym wyrobów medycznych.



## Charakter emitowanego promieniowania przez skaner

- **Promieniowanie elektromagnetyczne (EMR)** - w przypadku użytkowania zgodnego z zaleceniami, poziom promieniowania elektromagnetycznego skanera iTero jest podobny do poziomu promieniowania komputera osobistego i jest zgodny z międzynarodową normą IEC 60601-1-2.
- **Promieniowanie laserowe i LED** - w przypadku użytkowania zgodnego z zaleceniami, poziom promieniowania laserowego i LED skanera iTero nie jest w stanie powodować uszkodzenia oczu ani też innych tkanek i jest zgodny z międzynarodowymi normami IEC 62471 i IEC 60825-1.

## Symbole

Następujące symbole mogą pojawić się na iTero Element 2 i iTero Element 2 Plus komponentach sprzętowych oraz w tym dokumencie i innej literaturze dotyczącej iTero Element.



Postępuj zgodnie z instrukcją użytkowania.



Zastosowana część typu BF.



Wymagana jest oddzielna zbiórka odpadów elektrycznych i sprzętu elektronicznego. Zgodnie z Dyrektywą Unii Europejskiej dotyczącą zużytego sprzętu elektrycznego i elektronicznego (WEEE), tego produktu nie należy wyrzucać wraz z odpadami gospodarstwa domowego lub komunalnymi. To urządzenie zawiera materiały WEEE.

Prosimy o kontakt z usługą EARN.

Link do formularza online: <http://b2btool.earn-service.com/aligntech/select>



**Uwaga** - jeżeli gdziekolwiek na urządzeniu pojawi się ten symbol, należy koniecznie odwołać się do informacji związanych z bezpieczeństwem, zawartych w niniejszym dokumencie.

## "Rx only"

**OSTRZEŻENIE:** Prawo federalne Stanów Zjednoczonych dopuszcza sprzedaż tego urządzenia wyłącznie przez lub na zamówienie licencjonowanego stomatologa lub ortodonta. Ten system służy jako urządzenie medyczne i powinien być obsługiwany wyłącznie przez wykwalifikowanych pracowników służby zdrowia.



Producent urządzeń medycznych.



Numer katalogowy.



Numer seryjny.



Prąd przemienny.



Chronić przed wilgocią.



Nie używać ponownie.



Numer partii.



Ograniczenie ciśnienia atmosferycznego.



Ograniczenie wilgotności.



Delikatne, obchodzić się ostrożnie



Tą stroną do góry.



IEC 60417-5031: Prąd stały.



Główica (jednostka skanująca).



Unikalny identyfikator urządzenia.



Kraj produkcji (wraz z datą produkcji).



Temperatura graniczna.



Urządzenie medyczne.



Należy zapoznać się z instrukcją użytkowania w formie elektronicznej.



Złącze USB.



Akumulator elektryczny.



IEC 60417-5009: TRYB CZUWANIA.



Wchodzenie zabronione



Autoryzowany przedstawiciel we Wspólnocie Europejskiej.



Zgodność z RoHS dla Chin.



Znak CE

## Instrukcje bezpieczeństwa

Przed rozpoczęciem pracy z systemem, wszyscy użytkownicy muszą przeczytać instrukcje bezpieczeństwa.

### Zasilanie

Zasilanie dostarczane jest do systemu za pośrednictwem zasilacza klasy medycznej. W skanerach wózkowych iTero Element 2 Plus zasilacz jest umieszczony w podstawie stojaka na kółkach. W skanerach mobilnych iTero Element 2 Plus zasilacz jest zewnętrzny.

### Moc akumulatora

- Ładowanie – akumulator skanera zostanie w pełni naładowany w ciągu 2 godzin (iTero Element 2) lub 2.5 godziny (iTero Element 2 Plus) od chwili podłączenia do źródła zasilania.
- Dzięki w pełni naładowanemu akumulatorowi można skanować do 30 minut za pomocą skanera-stojaka na kółkach lub wózkowego, lub 10 minut za pomocą skanera mobilnego.

**Ostrzeżenie:** Skanery wózkowe są wyposażone w dwa akumulatory litowo-jonowe, a skanery-stojaki na kółkach i skanery mobilne są wyposażone w jeden pakiet akumulatorów. Uszkodzenie ekranu stwarza niebezpieczeństwo wybuchu akumulatora. Nie używaj skanera, jeśli został on upuszczony lub jeśli zauważysz jakiegokolwiek uszkodzenia. Skontaktuj się z biurem obsługi klienta.

- Do ładowania akumulatorów należy używać wyłącznie oryginalnego zasilacza AC/DC podłączonego do systemu.
- **Ostrzeżenie:** Wadliwy akumulator litowo-jonowy zaczyna syczeć, wyrzucać się i pojawiają się wyciekające elektrolity. Elektrolity składają się z soli litu w rozpuszczalniku organicznym (heksafluorofosforan litu), który jest wysoce łatwopalny. Palące się elektrolity mogą doprowadzić do zapłonu materiałów łatwopalnych w bliskiej odległości.  
Należy pamiętać, że z tą sytuacją wiąże się ryzyko poparzenia.
- Ekran należy przechowywać i obsługiwać zgodnie z warunkami środowiskowymi opisanymi w niniejszej instrukcji. Skanera nie należy wystawiać na działanie silnych źródeł ciepła, takich jak kaloryfery i kominki.
- Nie wolno używać urządzenia bez akumulatora! Nie należy wykorzystywać akumulatora do jakichkolwiek innych celów niż planowane zastosowanie produktu. Zużyte akumulatory należy utylizować zgodnie z instrukcjami producenta i lokalnymi wymogami.
- Należy wymieniać akumulatory tylko na produkty tego samego typu dostarczane przez firmę Align.

### Ostrzeżenia dotyczące elektryczności

- Nie należy zdejmować zewnętrznych paneli i pokryw ani wyjmować akumulatorów, aby uniknąć porażenia prądem. Wewnątrz urządzenia nie ma żadnych części, które użytkownik mógłby naprawić samodzielnie. Pokrywę panelu diagnostycznego iTero Element 2 Plus skanera można otworzyć w przypadku awarii systemu, tylko wtedy, gdy jest to wymagane przez Obsługę Klienta.
- Nie należy podłączać skanera do zasilania sieciowego bez uziemienia ochronnego, aby uniknąć ryzyka porażenia prądem.

**iTerO Element Flex:**

- Skaner iTero Element Flex został wyposażony w koncentrator zawierający zasilacz do głowicy. Nie umieszczaj systemu na mokrej powierzchni ani nie stawaj na nim, aby uniknąć ryzyka uszkodzenia systemu i porażenia prądem.
  - Nigdy nie podłączaj koncentratora do laptopa, który nie jest zatwierdzony zgodnie z IEC 60950-1 lub IEC 62368-1, stosownie do przypadku. Laptop i wszystkie jego akcesoria powinny znajdować się w odległości co najmniej 1,5 m od pacjenta. W trakcie skanowania pacjenta nie należy dotykać laptopa ani żadnych jego akcesoriów. Nieprzestrzeganie tych instrukcji może spowodować porażenie prądem.
- Środki ostrożności dotyczące elektryczności**
- Do gniazd USB z tyłu ekranu dotykowego nie należy podłączać kamery niezatwierdzonej przez firmę Align, aby uniknąć ryzyka porażenia prądem.
  - Do złącz USB w koncentratorze można podłączać wyłącznie głowicę iTero.
  - Do systemu nie należy podłączać kabla niezatwierdzonego przez firmę Align Technology, aby uniknąć ryzyka porażenia prądem.
- Bezprzewodowa sieć LAN**
- System jest wyposażony w moduł bezprzewodowej sieci LAN.
  - Podczas korzystania z produktu należy zachować odległość co najmniej 20cm między tabletem a ciałami wszystkich obecnych osób, aby zapewnić zgodność z wymogami dotyczącymi ekspozycji na fale radiowe.
- Klasyfikacje bezpieczeństwa**
- Rodzaj zabezpieczenia przed porażeniem prądem elektrycznym: Klasa 1.
  - Stopień ochrony przed porażeniem prądem elektrycznym: Typ BF.
  - Stopień ochrony przed wnikaniem wody: Zwykły.
  - Sprzęt nie nadaje się do użytkowania w obecności łatwopalnych mieszanin środków znieczulających.
  - Tryb pracy: Ciągły.
- Urządzenie medyczne na zlecenie lekarza**
- Ten system służy jako urządzenie medyczne i powinien być obsługiwany wyłącznie przez wykwalifikowanych pracowników służby zdrowia.
- Środki ostrożności dotyczące skanera**
- Głowica emituje czerwone światło lasera (680nm Klasa 1) a także białe światło LED. Normalne użytkowanie głowicy nie stanowi żadnego zagrożenia dla ludzkiego oka. Należy unikać kierowania światła głowicy bezpośrednio w oczy pacjenta.
  - Kabla głowicy i przewodu zasilania nie należy skręcać, wiązać, ciągnąć ani deptać.
  - Gdy system nie jest używany, głowicę należy umieścić w uchwycie z sondą skierowaną w stronę ekranu dotykowego, aby uniknąć kontaktu z wiązką lasera lub migoczącą białą diodą LED. Kontakt z oczami może spowodować uszkodzenie wzroku.
  - Nie należy aktywować głowicy, gdy jej końcówka znajduje się poza ustami pacjenta, aby uniknąć uszkodzenia oczu.
  - Nie należy umieszczać głowicy w uchwycie, gdy proces skanowania jest nadal aktywny, aby uniknąć uszkodzenia oczu.
  - Nie należy korzystać ze sprzętu w przypadku wystąpienia awarii skanera lub zaobserwowania uszkodzenia fizycznego, aby uniknąć porażenia prądem. Zadzwoń do Obsługi Klienta.



## Czyszczenie i dezynfekcja

Aby uniknąć zanieczyszczenia krzyżowego, należy obowiązkowo:

- Wyczyścić i zdezynfekować głowicę, tak jak opisano w rozdziale [Czyszczenie i dezynfekcja głowicy](#), a także wymienić nakładki głowicy, zgodnie z [Zakładanie nakładki głowicy](#), przed każdą sesją z pacjentem.
- Zdjąć i wymienić rękawiczki po każdej sesji z pacjentem.
- Wyrzucić rękawiczki, które są podarte, zanieczyszczone lub zostały zdjęte z jakiegokolwiek powodu.
- Należy wymienić nakładki głowicy pomiędzy sesjami z pacjentami. Brak wymiany nakładki głowicy pomiędzy sesjami z pacjentami może spowodować nieumyślne przeniesienie drobnoustrojów i innych zanieczyszczeń z jednego pacjenta na drugiego.
- Należy pozbywać się nakładki głowicy zgodnie ze standardowymi procedurami operacyjnymi lub lokalnymi przepisami dotyczącymi usuwania skażonych odpadów medycznych.

## Rozpakowywanie i instalacja

System należy rozpakować i zainstalować zgodnie z instrukcjami Align Technology, opisanymi w [Instrukcje montażu](#).

**Uwaga:** Skontaktuj się z Działem Obsługi Klienta, jeśli skrzynka skanera jest uszkodzona lub jeśli wskaźnik ShockDot na skrzynce został aktywowany.

## Środowisko pracy

- Aby uniknąć uszkodzeń, między pomieszczeniami system należy przenosić z najwyższą ostrożnością.
- Nie należy blokować otworów wentylacyjnych głowicy i ekranu.
- System jest przeznaczony wyłącznie do użytku w pomieszczeniach. Nie należy go wystawiać na bezpośrednie działanie promieni słonecznych, nadmiernego ciepła lub wilgoci.
- iTero Element Flex Tylko: Jeśli system przeniesiono do gabinetu z gorącego, zimnego lub wilgotnego otoczenia, należy go odstawić i poczekać do momentu, aż dostosuje się do temperatury pokojowej, aby uniknąć wewnętrznej kondensacji.

## Środki ostrożności dotyczące zakłóceń elektromagnetycznych

Niniejsze urządzenie zostało przetestowane i spełnia wymogi dotyczące urządzeń medycznych zgodnie z normą IEC60601-1-2. Norma ta została opracowana w celu zapewnienia odpowiedniej ochrony przed szkodliwymi zakłóceniami w typowych systemach urządzeń medycznych.

Urządzenia nie należy umieszczać w pobliżu sprzętów emitujących fale radiowe oraz innych źródeł zakłóceń elektrycznych i elektromagnetycznych (np. telefonów komórkowych, przenośnych radiów dwukierunkowych, urządzeń elektrycznych, RFID). Wysoki poziom interferencji, spowodowany bliskością lub mocą danego źródła, może doprowadzić do zakłóceń w działaniu urządzenia. W takim przypadku urządzenie można przywrócić do normalnego trybu pracy po interwencji użytkownika lub dzięki funkcji automatycznego wznowienia pracy.

## Zasady ogólne

### Uwagi:

- Nie wolno dokonywać żadnych modyfikacji w tym urządzeniu.
- Nie wyjmuj jednostki obliczeniowej ze stojaka po montażu.

**Powiadomienie o  
incydencie**

Wszelkie poważne incydenty związane z urządzeniem iTero należy zgłaszać firmie Align Technology Ltd. i właściwemu organowi państwa członkowskiego, w którym użytkownik i pacjent mają swoją siedzibę.

## Spis treści

<b>1</b>	<b>Wprowadzenie do iTero Element 2, iTero Element Flex, i iTero Element 2 Plus skanerów wewnętrznych</b>	<b>1</b>
1.1	Przeznaczenie	2
1.2	Wskazania do stosowania	2
1.3	Przeciwwskazania	2
1.4	Pacjenci docelowi	2
1.5	Użytkownicy docelowi	2
1.6	Środowisko użytkowania	2
1.7	Korzyści kliniczne	3
1.8	Osprzęt iTero Element 2 i iTero Element 2 Plus	3
1.8.1	iTero Element 2 konfiguracja stojaka na kółkach	4
1.8.2	iTero Element Flex	5
1.8.3	iTero Element 2 Pluskonfiguracja wózka	6
1.8.4	iTero Element 2 Pluskonfiguracja mobilna	7
1.8.5	Głowica iTero Element	8
1.9	O tej instrukcji	9
<b>2</b>	<b>Instrukcje montażu</b>	<b>10</b>
2.1	Montaż skanera iTero Element 2	11
2.2	Montaż iTero Element Flex skanera	15
2.2.1	Instalacja oprogramowania iTero Element Flex	15
2.3	Montaż skanera iTero Element 2 Plus – konfiguracja wózka	17
2.4	Montaż iTero Element 2 Plus – wersja mobilna	22
2.4.1	Montaż wstępny	23
2.4.2	Przenoszenie skanera w klinice	25
2.4.3	Wykorzystywanie walizki do transportu	25
2.4.4	Opcjonalna osłona ochronna wózka	28
2.4.5	Mocowanie VESA	28
<b>3</b>	<b>Pierwsze kroki</b>	<b>31</b>
3.1	Pierwsze logowanie do skanera	31
3.2	Rejestracja skanera - Proces Make It Mine	31
<b>4</b>	<b>Praca ze skanerem</b>	<b>38</b>
4.1	Logowanie do skanera	38
4.1.1	Resetowanie hasła	42

4.1.2	Instalowanie aktualizacji zabezpieczeń systemu Windows .....	44
4.2	Wylogowywanie się ze skanera .....	49
4.3	Wyłączanie skanera .....	50
4.4	Przenoszenie skanera .....	50
4.4.1	Przenoszenie skanera iTero Element 2 w wersji stojaka na kółkach .....	50
4.4.2	Transportowanie iTero Element Flex skaner wewnętrzny .....	50
4.4.3	Przenoszenie skanera iTero Element 2 Plus w wersji wózkowej .....	51
4.4.4	Przenoszenie skanera iTero Element 2 Plus w wersji mobilnej w obrębie kliniki .....	52
4.4.5	Przenoszenie skanera iTero Element 2 Plus w wersji mobilnej między klinikami .....	53
4.5	Interfejs użytkownika .....	54
4.5.1	Pasek narzędzi skanera .....	57
4.5.2	Gesty ekranu dotykowego .....	60
4.6	Określanie ustawień skanera .....	61
4.6.1	Definiowanie ustawień urządzenia .....	62
4.6.2	Definiowanie ustawień Użytkownika .....	66
4.6.3	Definiowanie ustawień systemu .....	72
<b>5</b>	<b>Rozpoczęcie nowego skanowania .....</b>	<b>78</b>
5.1	Zakładanie nakładki głowicy .....	78
5.2	Rozpoczęcie procesu skanowania .....	79
5.3	Wypełnianie formularza Rx .....	80
5.3.1	Wypełnianie formularza Rx dla procedur Study Model/iRecord .....	83
5.3.2	Wypełnianie formularza Rx dla procedur Invisalign .....	84
5.3.3	Wypełnianie formularza Rx dla stałych procedur uzupełniających .....	86
5.3.4	Wypełnianie Rx dla procedur Implant Planning (Planowania implantów) .....	99
5.3.5	Wypełnianie Rx dla procedur Proteza/Zdejmowalne .....	103
5.3.6	Wypełnianie procedur Rx for Appliance .....	106
5.4	Zarządzanie danymi pacjenta .....	107
5.4.1	Dodawanie nowych pacjentów .....	107
5.4.2	Wyszukiwanie istniejących pacjentów .....	108
5.4.3	Edycja danych pacjenta .....	110
5.4.4	Usuwanie danych pacjenta w oknie New Scan (Nowy skan) .....	112
5.5	Skanowanie pacjenta .....	113
5.5.1	Wskazówki dotyczące skanowania .....	114
5.5.2	Najlepsze praktyki w zakresie skanowania .....	115
5.5.3	Opcje skanowania .....	115

5.5.4	Edycja skanu .....	118
5.6	Przeglądanie skanu .....	119
5.6.1	Powiadomienia o brakującym segmencie skanu .....	120
5.6.2	Używanie timera w skanerze .....	122
5.7	Wysyłanie skanu .....	122
5.8	Praca z Przeglądarką .....	126
5.9	Usuwanie nakładki głowicy .....	129
<b>6</b>	<b>Praca z pacjentami .....</b>	<b>131</b>
6.1	Wyszukiwanie pacjentów .....	131
6.2	Przeglądanie danych pacjenta .....	133
6.3	Tworzenie nowego skanu dla konkretnego pacjenta .....	134
6.4	Przeglądanie formularza Rx .....	136
6.5	Przeglądanie poprzednich skanów w Przeglądarce .....	137
<b>7</b>	<b>Praca z zamówieniami .....</b>	<b>139</b>
7.1	Praca ze zwróconymi zamówieniami .....	142
<b>8</b>	<b>Przeglądanie wiadomości .....</b>	<b>143</b>
<b>9</b>	<b>Praca z MyiTero .....</b>	<b>144</b>
<b>10</b>	<b>Funkcje i narzędzia skanera iTero .....</b>	<b>145</b>
10.1	Porównywanie wcześniejszych skanów przy użyciu technologii iTero TimeLapse .....	145
10.2	Invisalign Outcome Simulator Pro .....	149
10.3	Symulator rezultatów Invisalign .....	149
10.4	Ocena postępów Invisalign .....	150
10.5	System Invisalign Go .....	150
10.6	Narzędzia edycji .....	151
10.6.1	Usuwanie segmentu .....	151
10.6.2	Usuwanie zaznaczenia .....	153
10.6.3	Uzupełnianie brakującego elementu anatomicznego .....	155
10.6.4	Wyłączanie automatycznego czyszczenia .....	156
10.7	Praca z narzędziem Gumka .....	158
10.8	Praca z narzędziem Przestrzeń okluzyjna .....	160
10.9	Praca z narzędziem Edge Trimming (Narzędzie do przycinania krawędzi) .....	164
10.10	Praca z narzędziem Separacja matrycy .....	166
10.11	Praca z narzędziem Linia marginesu .....	170
10.11.1	Automatyczne określanie linii marginesu .....	170
10.11.2	Ręczne określanie linii marginesu .....	172

10.12	Praca z narzędziem Zrzut ekranu .....	172
<b>11</b>	<b>Obsługa i konserwacja .....</b>	<b>178</b>
11.1	Obsługa głowicy i kabla .....	178
11.2	Czyszczenie i dezynfekcja głowicy .....	178
11.2.1	Przygotowanie przed czyszczeniem i dezynfekcją .....	179
11.2.2	Czyszczenie i dezynfekcja głowicy .....	180
11.2.3	Suszenie – korpus głowicy .....	181
11.2.4	Przechowywanie i konserwacja .....	181
11.3	Czyszczenie i dezynfekcja uchwytu .....	182
11.3.1	Przygotowanie przed czyszczeniem i dezynfekcją .....	182
11.3.2	Czyszczenie i dezynfekcja uchwytu .....	183
11.3.3	Suszenie – uchwyt .....	184
11.3.4	Przechowywanie i konserwacja .....	185
11.4	Czyszczenie i dezynfekcja ekranu dotykowego skanera oraz uchwytu stojaka na kółkach .....	185
11.5	Czyszczenie ogólne .....	185
11.6	Zatwierdzone środki czyszczące i dezynfekujące .....	186
<b>A</b>	<b>Kliniczne wytyczne dotyczące sieci LAN .....</b>	<b>187</b>
A.1	Wprowadzenie .....	187
A.2	Przygotowania .....	187
A.3	Wskazówki dotyczące routera .....	188
A.4	Wskazówki dotyczące połączenia z Internetem .....	188
A.5	Zapora sieciowa .....	188
A.6	Wskazówki dotyczące Wi-Fi .....	188
A.7	Rekomendacje dotyczące nazwy hosta Align .....	189
<b>B</b>	<b>Deklaracje EMC .....</b>	<b>190</b>
B.1	Deklaracja EMC – iTero Element 2 oraz iTero Element Flex .....	190
B.2	Deklaracja EMC – iTero Element 2 Plus .....	193
<b>C</b>	<b>Dokumentacja dotycząca bezpieczeństwa produktu iTero Element .....</b>	<b>197</b>
<b>D</b>	<b>Specyfikacja systemu .....</b>	<b>201</b>
D.1	iTero Element 2 specyfikacja systemu .....	202
D.2	Specyfikacje systemu iTero Element Flex5D .....	203
D.3	iTero Element 2 Plus specyfikacje systemu .....	204

## Spis rysunków

Rysunek 1: Widok z przodu skaner wewnętrzny iTero Element 2 .....	4
Rysunek 2: Widok z tyłu skaner wewnętrzny iTero Element 2 .....	5
Rysunek 3: iTero Element Flex skaner wewnętrzny .....	5
Rysunek 4: Widok z przodu skanera wewnętrznego iTero Element 2 Plus w konfiguracji wózka .....	6
Rysunek 5: Widok z tyłu iTero Element 2 Plus skanera wewnętrznego w konfiguracji wózka .....	7
Rysunek 6: Widok z przodu skanera wewnętrznego iTero Element 2 Plus w konfiguracji mobilnej .....	7
Rysunek 7: Widok z tyłu skanera wewnętrznego iTero Element 2 Plus w konfiguracji mobilnej .....	8
Rysunek 8: Głowica iTero Element .....	8
Rysunek 9: Nakładka ochronna .....	9
Rysunek 10: Nakładka jednorazowa .....	9
Rysunek 11: Wyjmowanie głowicy z uchwytu .....	21
Rysunek 12: Przenoszenie skanera .....	21
Rysunek 13: Nie podnoś skanera za główny uchwyt .....	21
Rysunek 14: Nie należy pozwolić, aby zasilacz zwisał w powietrzu .....	30
Rysunek 15: Nigdy nie przechylaj ekranu o więcej niż 45 stopni .....	30
Rysunek 16: Ekran powitalny .....	31
Rysunek 17: Strona Połącz z listą dostępnych sieci .....	32
Rysunek 18: Wprowadzanie klucza zabezpieczeń .....	32
Rysunek 19: Skaner jest połączony z Internetem i w trybie online .....	33
Rysunek 20: Weryfikacja komunikacji z Align .....	33
Rysunek 21: Wybór strefy czasowej .....	34
Rysunek 22: Rejestracja systemu w celu dostosowania konfiguracji .....	34
Rysunek 23: Przykład pakietu subskrypcji iTero .....	35
Rysunek 24: Umowa licencyjna .....	35
Rysunek 25: Sprawdzanie dostępnych aktualizacji .....	36
Rysunek 26: System jest zarejestrowany i gotowy do użytku .....	36
Rysunek 27: Okno Login .....	38
Rysunek 28: Powiadomienie o nieoczekiwanym wyłączeniu .....	39
Rysunek 29: Hasło jest ukryte .....	40
Rysunek 30: Ekran główny iTero .....	41
Rysunek 31: Przycisk „Forgot Password” .....	42
Rysunek 32: Pole adresu e-mail dla zapomnianego hasła .....	42

Rysunek 33: Pole odpowiedzi na pytanie zabezpieczające .....	43
Rysunek 34: Okno Security Updates (Aktualizacje zabezpieczeń) - opcje planowania .....	44
Rysunek 35: Podłącz skaner do zasilania prądem zmiennym .....	45
Rysunek 36: Instalacja w toku .....	45
Rysunek 37: Instalacja zakończona pomyślnie .....	46
Rysunek 38: Security updates – liczba dni, przez które aktualizacje muszą zostać zainstalowane .....	46
Rysunek 39: Security updates – ostatni dzień .....	47
Rysunek 40: Powiadomienie o aktualizacjach zabezpieczeń – okno logowania .....	48
Rysunek 41: Powiadomienie o aktualizacjach zabezpieczeń – ekran główny .....	49
Rysunek 42: iTero Element Flex skaner wewnętrzny włączony futerałem .....	51
Rysunek 43: Przenoszenie skanera .....	52
Rysunek 44: Przenoszenie skanera między pomieszczeniami w klinice .....	53
Rysunek 45: Transport skanera między klinikami .....	53
Rysunek 46: Ekran główny iTero .....	54
Rysunek 47: Poziom naładowania akumulatora w procentach .....	55
Rysunek 48: Nakładka pomocy zawierająca przyciski e-manual i Customer Support .....	56
Rysunek 49: Pasek narzędzi skanera .....	57
Rysunek 50: Poziom naładowania akumulatora w procentach .....	58
Rysunek 51: Nakładka pomocy zawierająca przyciski e-manual i Customer Support .....	59
Rysunek 52: Okno ustawień .....	61
Rysunek 53: Ustawienia jasności .....	62
Rysunek 54: Ustawienia głośności .....	62
Rysunek 55: Lista dostępnych sieci Wi-Fi .....	63
Rysunek 56: Połączenie z siecią Wi-Fi kliniki .....	64
Rysunek 57: Rozłączanie się lub zapominanie sieci .....	64
Rysunek 58: Ustawienia strefy czasowej .....	65
Rysunek 59: Okno ustawień skanowania .....	66
Rysunek 60: Tylko zakres skanowania jest podświetlony .....	68
Rysunek 61: Okno ustawień Rx .....	69
Rysunek 62: Okno Ustawienia podpisu .....	71
Rysunek 63: Okno Ustawienia języka .....	72
Rysunek 64: Okno Login Settings .....	73
Rysunek 65: Okno Diagnostics .....	74
Rysunek 66: Okno Informacje o licencji .....	75
Rysunek 67: Okno System Information (Informacje o systemie) – iTero Element 2 Plus .....	76



Rysunek 68: Okno Export Settings – usuwanie wyeksportowanych plików .....	77
Rysunek 69: Delikatnie wsuń nową nakładkę na miejsce .....	78
Rysunek 70: Nowe okno skanowania pokazujące pusty formularz Rx i pasek narzędzi postępu .....	79
Rysunek 71: Okno Nowy skan .....	81
Rysunek 72: Wybór wymaganej procedury .....	82
Rysunek 73: Obszary Order (Zamówienie) i Scan Options (Opcje skanowania) – procedura Study Model/iRecord .....	84
Rysunek 74: Obszar zamówienia – Procedura Invisalign .....	85
Rysunek 75: Obszary Scan Options (Opcje skanowania) i Tooth Diagram (Diagram zębów) – procedura Fixed Restorative (Stała rekonstrukcja) .....	87
Rysunek 76: Lista opcji leczenia z zakresu stałych uzupełnień .....	88
Rysunek 77: Okno ustawień zabiegu – rekonstrukcja nakładki (onlay) .....	88
Rysunek 78: Wybrany ząb i obszar Treatment Information (informacji o leczeniu) – rekonstrukcja nakładki (onlay) .....	89
Rysunek 79: Okno ustawień zabiegu – rekonstrukcja korony .....	90
Rysunek 80: Obszar Additional information (Dodatkowe informacje) – Rekonstrukcja korony .....	91
Rysunek 81: Wybrany ząb i obszar Treatment Information (Informacji o leczeniu) – rekonstrukcja korony .....	92
Rysunek 82: Skopiuj ustawienia rekonstrukcji z zęba wymagającego tego samego rodzaju leczenia .....	92
Rysunek 83: Okno ustawień zabiegu – wypełnienie oparte na implancie .....	93
Rysunek 84: Obszar Rozszerzonego Typu Wypełnienia .....	94
Rysunek 85: Obszar Rozszerzonej Korony .....	94
Rysunek 86: Okno ustawień leczenia – odbudowa mostku .....	95
Rysunek 87: Należy uwzględnić zakres mostków i zęby .....	95
Rysunek 88: Wykaz opcji leczenia in-bridge .....	96
Rysunek 89: Mostek. odbudowa – ustawienia Pontic .....	96
Rysunek 90: Obszar Additional information (Dodatkowe informacje) – Odbudowa mostku .....	97
Rysunek 91: Opcje odbudowy mostku – oparte na implantach .....	98
Rysunek 92: Obszar Rozszerzonego Typu Wypełnienia .....	98
Rysunek 93: Obszar Rozszerzonej Korony .....	99
Rysunek 94: Rodzaje procedur Implant Planning (Planowania implantów) .....	100
Rysunek 95: Procedura Implant Planning (Planowanie implantu) – Schemat zęba obsługiwanego zęba prowadnicy chirurgicznej .....	101
Rysunek 96: Definiowanie zębów, które należy wszczepić .....	102
Rysunek 97: Okno Implant Position (Pozycja implantu) .....	102
Rysunek 98: Zęby pomocnicze i zęby, które mają być wszczepione, są wyświetlane w obszarze Tooth Diagram (Diagram zębów) i Treatment Information (Informacje o leczeniu) .....	103

Rysunek 99: Rodzaje zabiegów Proteza/Zdejmowalne .....	104
Rysunek 100: Definiowanie zębów, które mają być zawarte w protezie – Procedura oparta na implantacji pełnej protezy .....	105
Rysunek 101: Okno ustawień Implant Based (Na podstawie implantu) .....	105
Rysunek 102: Rodzaje procedur urządzenia .....	106
Rysunek 103: Dodawanie nowego pacjenta .....	107
Rysunek 104: Komunikat informujący, że istnieje już pacjent o tych samych danych .....	108
Rysunek 105: Obszar pacjenta w oknie New Scan (Nowy skan) – wyszukiwanie istniejącego pacjenta .....	108
Rysunek 106: Okno Search Patient (Wyszukaj pacjenta) z polem wyszukiwania .....	109
Rysunek 107: Kryteria wyszukiwania i lista pacjentów spełniających dane kryteria .....	109
Rysunek 108: Wybór odpowiedniego pacjenta .....	110
Rysunek 109: Wybrany pacjent jest wyświetlany w obszarze Patient (Pacjent) w oknie New Scan (Nowy skan) .....	110
Rysunek 110: Obszar pacjenta w oknie New Scan (Nowy skan) – edycja pacjenta .....	111
Rysunek 111: Okno Edytuj pacjenta i przycisk Aktualizuj .....	111
Rysunek 112: Komunikat informujący, że istnieje już pacjent o tych samych danych .....	112
Rysunek 113: Przycisk „Clear patient details” (Wyczyść dane pacjenta) .....	112
Rysunek 114: Wyczyść wiadomość potwierdzającą .....	113
Rysunek 115: Zalecana sekwencja skanowania – żuchwa .....	114
Rysunek 116: Wskazówki dotyczące głowicy .....	115
Rysunek 117: Obszary z brakującym elementem anatomicznym z dodatkowymi informacjami zwrotnymi ze skanowania i bez nich – tryb monochromatyczny .....	116
Rysunek 118: Obszary z brakującym elementem anatomicznym z dodatkowymi informacjami zwrotnymi ze skanowania i bez nich – tryb kolorowy .....	116
Rysunek 119: Model wyświetlany w trybie kolorowym i monochromatycznym .....	117
Rysunek 120: Stuknij na przeciwległy łuk lub strzałki w celu zaznaczenia .....	118
Rysunek 121: Narzędzia edycji .....	119
Rysunek 122: Brak wiadomości skanowania i brakujące segmenty podświetlone na czerwono .....	121
Rysunek 123: Przycisk timera w skanerze na pasku narzędzi i czas skanowania .....	122
Rysunek 124: Powiadomienie o braku informacji o leczeniu .....	123
Rysunek 125: Brakujące pola podświetlone na czerwono w obszarze informacji o leczeniu .....	123
Rysunek 126: Okno Send Confirmation (Wyślij potwierdzenie) .....	124
Rysunek 127: Postęp Invisalign Outcome Simulator Pro pokazany w Viewier (Przeglądarce) .....	125
Rysunek 128: Postęp Invisalign Outcome Simulator Pro pokazany na stronie profilu pacjenta .....	125
Rysunek 129: Opcja Przeglądarki w panelu Poprzednie zamówienia, na stronie Zamówienia .....	126
Rysunek 130: Opcja przeglądarki na stronie profilu pacjenta .....	126

Rysunek 131: Model w widoku 1 okna .....	127
Rysunek 132: Model w widoku 2 okien .....	128
Rysunek 133: Model w widoku 5 okien .....	128
Rysunek 134: Zdejmowanie nakładki głowicy .....	129
Rysunek 135: Powierzchnia optyczna głowicy .....	130
Rysunek 136: Delikatnie wsuń nową nakładkę na miejsce .....	130
Rysunek 137: Strona Pacjenci .....	131
Rysunek 138: Wyszukiwanie pacjentów .....	132
Rysunek 139: Wyświetlani są pacjenci spełniający kryteria wyszukiwania .....	132
Rysunek 140: Strona profilu pacjenta .....	133
Rysunek 141: Strona profilu pacjenta – opcja New Scan .....	134
Rysunek 142: Okno Nowy skan z wypełnionymi danymi pacjenta .....	135
Rysunek 143: Strona profilu pacjenta – opcja View Rx .....	136
Rysunek 144: Okno ze szczegółowymi danymi Rx .....	137
Rysunek 145: Strona profilu pacjenta - opcja Przeglądarka .....	138
Rysunek 146: Skan wyświetlony w Viewer .....	138
Rysunek 147: Strona z zamówieniami .....	140
Rysunek 148: Panel W trakcie realizacji – opcje .....	140
Rysunek 149: Panel Past Orders – opcje .....	141
Rysunek 150: Przycisk Orders (Zamówienia) informujący o zwrocie zamówienia .....	142
Rysunek 151: Zwrócone zamówienie w panelu In Progress (W trakcie) .....	142
Rysunek 152: Strona Messages .....	143
Rysunek 153: iTero TimeLapse – wybór skanów do porównania .....	146
Rysunek 154: Okno iTero TimeLapse ukazujące podświetlone zmiany między skanami .....	146
Rysunek 155: Obszar zainteresowania z pierwszego skanu wyświetlony w oknie animacji .....	147
Rysunek 156: Obszar zainteresowania z drugiego skanu wyświetlony w oknie animacji .....	148
Rysunek 157: Opcje skali iTero TimeLapse .....	148
Rysunek 158: Okno oceny postępów .....	150
Rysunek 159: Narzędzia edycji .....	151
Rysunek 160: Narzędzie Delete Segment .....	152
Rysunek 161: Narzędzie Delete Selection (Do usuwania zaznaczenia) .....	153
Rysunek 162: Rozwinięte narzędzie Delete Selection .....	154
Rysunek 163: Wybrany element anatomiczny zostaje usunięty .....	154
Rysunek 164: Narzędzie Fill .....	155
Rysunek 165: Obszary wymagające skanowania są podświetlone na czerwono – Narzędzie Fill .....	156

Rysunek 166: Narzędzie do automatycznego czyszczenia .....	157
Rysunek 167: Skan wyświetlany z widocznym nadmiarem materiału .....	157
Rysunek 168: Narzędzie Eraser (Gumka) .....	158
Rysunek 169: Opcje narzędzia Gumka .....	158
Rysunek 170: Zaznacz obszar do modyfikacji .....	159
Rysunek 171: Wybrany obszar został usunięty, a skaner włączony .....	159
Rysunek 172: Usunięty obszar zaznaczony na czerwono .....	160
Rysunek 173: Przestrzeń okluzyjna między przeciwległymi zębami .....	161
Rysunek 174: Opcje zakresu przestrzeni okluzyjnej .....	162
Rysunek 175: Narzędzie Occlusal Clearance i legenda wyświetlane w Viewer .....	163
Rysunek 176: Narzędzie Edge Trimming (Narzędzie do przycinania krawędzi) .....	164
Rysunek 177: Opcje narzędzia Edge Trimming .....	164
Rysunek 178: Zaznacz obszar do przycięcia .....	165
Rysunek 179: Wybrany obszar jest podświetlony, a ikona potwierdzenia jest włączona .....	165
Rysunek 180: Wybrany obszar został usunięty .....	166
Rysunek 181: Zielony punkt wskazujący wyśrodkowany na przygotowanym zębie .....	167
Rysunek 182: Separacja matrycy jest wyświetlana w wysokiej rozdzielczości .....	167
Rysunek 183: Opcje narzędzia Separacja matrycy .....	168
Rysunek 184: Skan jest wyświetlany w niskiej rozdzielczości .....	168
Rysunek 185: Przed wyborem separacji matrycy .....	169
Rysunek 186: Przygotowany ząb jest wyświetlany w wysokiej rozdzielczości .....	169
Rysunek 187: Widok modelu przechodzi do perspektywy okluzyjnej i przybliża przygotowany ząb .....	170
Rysunek 188: Opcje narzędzia Linia marginesu .....	171
Rysunek 189: Linia marginesu jest zaznaczona na przygotowanym zębie .....	171
Rysunek 190: Opcje narzędzia Linia marginesu .....	172
Rysunek 191: Tryb widoku – z narzędziem Zrzut ekranu .....	173
Rysunek 192: Miniatura zrzutu ekranu wyświetla się po przechwyceniu obrazu .....	173
Rysunek 193: Zrzut ekranu z paskiem narzędzi adnotacji .....	174
Rysunek 194: Pasek narzędzi adnotacji .....	174
Rysunek 195: Dodawanie tekstu do zrzutu ekranu .....	175
Rysunek 196: Zrzut ekranu z adnotacjami .....	175
Rysunek 197: Powiadomienie, że zrzuty ekranu i adnotacje zostaną przesłane do MyiTero .....	176
Rysunek 198: Potwierdzenie odrzucenia adnotacji .....	176
Rysunek 199: Powiadomienie, że zrzuty ekranu zostaną przesłane do MyiTero .....	177
Rysunek 200: Opcja pobierania zrzutów ekranu ze strony Zamówienia w MyiTero .....	177

Rysunek 201: Głowica bez nakładki .....	179
Rysunek 202: Usuń większe zanieczyszczenia za pomocą chusteczki CaviWipes1 .....	180
Rysunek 203: Usuń plamy i zabrudzenia za pomocą szczoteczki o miękkim włosiu .....	180
Rysunek 204: Przetrzyj powierzchnię optyczną głowicy alkoholem izopropylowym IPA .....	181
Rysunek 205: Wycieranie iTero Element 2 uchwytu .....	183
Rysunek 206: Wycieranie iTero Element Flex uchwytu .....	183
Rysunek 207: Wycieranie uchwytu iTero Element 2 Plus konfiguracji wózka .....	183
Rysunek 208: Wycieranie uchwytu iTero Element 2 Plus konfiguracji mobilnej .....	183
Rysunek 209: Szczotkowanie uchwytu iTero Element 2 .....	184
Rysunek 210: Szczotkowanie uchwytu iTero Element Flex .....	184
Rysunek 211: Szczotkowanie uchwytu iTero Element 2 Plus konfiguracji wózka .....	184
Rysunek 212: Szczotkowanie uchwytu iTero Element 2 Plus konfiguracji mobilnej .....	184



# 1 Wprowadzenie do iTero Element 2, iTero Element Flex, i iTero Element 2 Plus skanerów wewnątrzustnych

skanery wewnątrzustne iTero Element 2 są dostępne w dwóch konfiguracjach – stojak na kółkach i laptop (iTero Element Flex).

iTero Element 2 to skaner w konfiguracji stojaka na kółkach zapewnia wielofunkcyjny system dostępny na monitorze wyposażonym w interaktywny ekran dotykowy i łatwą w użyciu głowicę. Podczas skanowania lekarz może zobaczyć topografię zębów pacjenta, a po zakończeniu skanowania może przeanalizować stopień zaawansowania wady zgryzu.

iTero Element Flex to konfiguracja głowicy z dowolnym laptopem, który spełnia nasze minimalne wymagania systemowe, zapewniając maksymalną mobilność i swobodę świadczenia dedykowanej opieki wszędzie tam, gdzie zdecydujesz się na wizytę u pacjenta.

iTero Element 2 Plus Rodzina systemów obrazowania to najnowsza generacja skanerów wewnątrzustnych firmy Align Technology, które występują w dwóch konfiguracjach – wózkowej i mobilnej.

Jasny ekran dotykowy full HD z szerokimi kątami wizualizacji gwarantuje niezapomniane wrażenia, a potężna moc obliczeniowa zapewnia płynniejsze i bardziej intuicyjne skanowanie. Ergonomiczna i elegancka wersja wózkowa sprawi, że praca stanie się płynniejsza i znacząco poprawi wizerunek Twojej firmy. W wersji mobilnej, dedykowany wózek umożliwi profesjonalne i wygodne przenoszenie systemu między gabinetami.

Ten kompleksowy system został zaprojektowany z myślą o przeniesieniu wrażeń pacjenta i Twojej produktywności na zupełnie nowy wyższy poziom, pomagając Ci rozwijać firmę i ułatwiając jej prowadzenie.

Zapraszamy do odwiedzenia naszej strony internetowej <http://www.itero.com>, aby dowiedzieć się w jaki sposób usługa iTero może usprawnić działalność Państwa firmy poprzez zwiększenie zadowolenia pacjentów, poprawienie wyników klinicznych oraz podniesienie efektywności pracy.

## 1.1 Przeznaczenie

Systemy iTero Element 2, iTero Element Flex i iTero Element 2 Plus to skanery wewnętrzne o następujących cechach i przeznaczeniu:

- Funkcja optycznego obrazowania (CAD/CAM) w skanerze jest przeznaczona/wskazana do stosowania w celu rejestracji obrazów topograficznych zębów i tkanki jamy ustnej. Z danych generowanych przez iTero można korzystać w połączeniu z produkcją urządzeń dentystycznych (np. aparatów ortodontycznych stałych i ruchomych, pozycjonerów itp.) oraz akcesoriów.
- Oprogramowanie iTero używane jest ze skanerem iTero do tworzenia cyfrowych wycisków 3D zębów, tkanek miękkich, struktur jamy ustnej oraz zgryzu. Oprogramowanie kontroluje przetwarzanie danych, ułatwia integrację zebranych danych oraz ich eksport w celu wykonania uzupełnień protetycznych, aparatów ortodontycznych, łączników implantologicznych i akcesoriów w technologii CAD/CAM. Oprócz danych skanowania, do celów symulacji można importować/eksportować lub wykorzystywać również inne informacje dotyczące pacjenta i jego przypadku. Pozostałe funkcje pozwalają na weryfikację i obsługę systemu, a także służą jako narzędzie do zarządzania zamówieniami.

## 1.2 Wskazania do stosowania

Skanery iTero Element są przeznaczone do stosowania w planowaniu i obserwacji leczenia ortodontycznego, planowaniu leczenia naprawczego i/lub rutynowej ocenie stomatologicznej.

## 1.3 Przeciwwskazania

W przypadku osób, u których zdiagnozowano padaczkę, istnieje ryzyko wystąpienia napadu padaczkowego z powodu migającego światła skanera iTero. Osoby te powinny unikać kontaktu wzrokowego z migającym światłem, występującym w trakcie pracy systemu.

## 1.4 Pacjenci docelowi

System może być stosowany u pacjentów zaklasyfikowanych jako osoby przed osiągnięciem wieku dojrzewania, młodzież i osoby dorosłe

## 1.5 Użytkownicy docelowi

System służy jako urządzenie medyczne i może być obsługiwany wyłącznie przez wykwalifikowanych pracowników opieki zdrowotnej.

## 1.6 Środowisko użytkowania

Placówki profesjonalnej opieki zdrowotnej i domowej opieki zdrowotnej.



## 1.7 Korzyści kliniczne

Cyfrowe wrażenia poprawiają komfort pacjenta i szybkość procesu w porównaniu z konwencjonalnymi wrażeniami.

## 1.8 Osprzęt iTero Element 2 i iTero Element 2 Plus

Skaner iTero Element 2 dostępny jest w dwóch wersjach:

- [iTero Element 2 konfiguracja stojaka na kółkach](#)
- [iTero Element Flex](#)

Skaner iTero Element 2 Plus jest dostępny jest w dwóch wersjach:

- [iTero Element 2 Plus konfiguracja wózka](#)
- [iTero Element 2 Plus konfiguracja mobilna](#)

### 1.8.1 iTero Element 2 konfiguracja stojaka na kółkach

Widok systemu z przodu



- A Ekran dotykowy Full HD
- B Przycisk zasilania
- C Wskaźnik LED zasilania
- D Głowica
- E Uchwyt
- F Podstawa na kółkach

Rysunek 1: Widok z przodu skaner wewnątrzustny iTero Element 2

### Widok systemu z tyłu



- A Złącze głowicy
- B Kabel głowicy
- C Przewód zasilający ekranu

Rysunek 2: Widok z tyłu skaner wewnątrzustny iTero Element 2

### 1.8.2 iTero Element Flex



- A Ekran dotykowy laptopa
- B Koncentrator iTero Element Flex
- C Głowica i uchwyt

Rysunek 3: iTero Element Flex skaner wewnątrzustny

### 1.8.3 iTero Element 2 Plus konfiguracja wózka

Widok z przodu



- A Ekran dotykowy Full HD
- B Przycisk zasilania
- C Główny uchwyt
- D Głowica
- E Uchwyt
- F Stojak na kółkach

Rysunek 4: Widok z przodu skanera wewnętrznego iTero Element 2 Plus w konfiguracji wózka

### Widok z tyłu

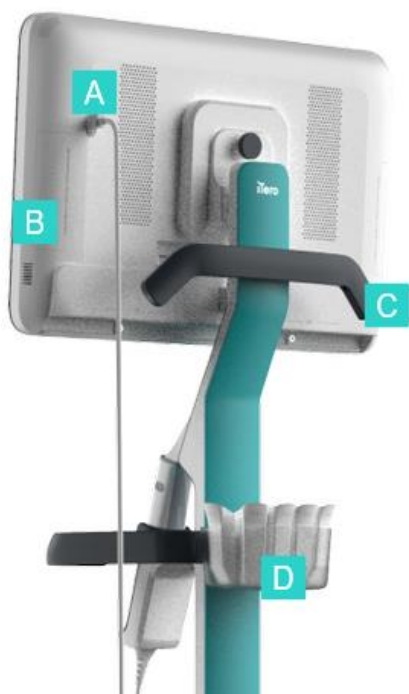

- A Złącze głowicy
- B Panel diagnostyczny (wyłącznie do celów wsparcia technicznego)
- C Górny uchwyt
- D Kosz na nową nakładkę

Rysunek 5: Widok z tyłu iTero Element 2 Plus skanera wewnętrznego w konfiguracji wózka

## 1.8.4 iTero Element 2 Plus konfiguracja mobilna

### Widok z przodu



- A Tablet z ekranem dotykowym Full HD
- B Głowica
- C Uchwyt

Rysunek 6: Widok z przodu skanera wewnętrznego iTero Element 2 Plus w konfiguracji mobilnej

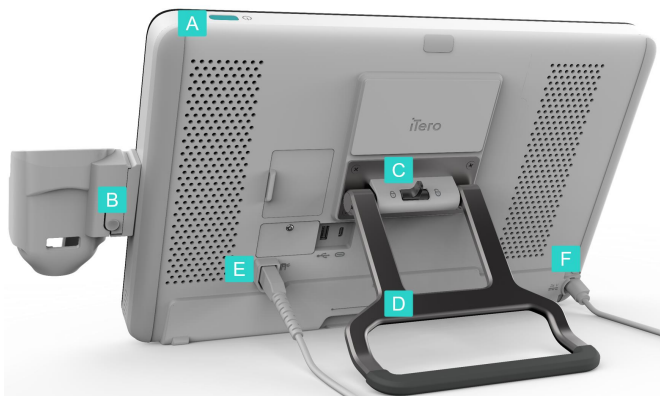
**Widok z tyłu**

- A** Przycisk zasilania
- B** Przycisk zwalniania uchwytu
- C** Zatrzask blokujący
- D** Rączka do przenoszenia/stojak
- E** Kabel głowicy
- F** Przewód zasilający

Rysunek 7: Widok z tyłu skanera wewnętrznego iTero Element 2 Plus w konfiguracji mobilnej

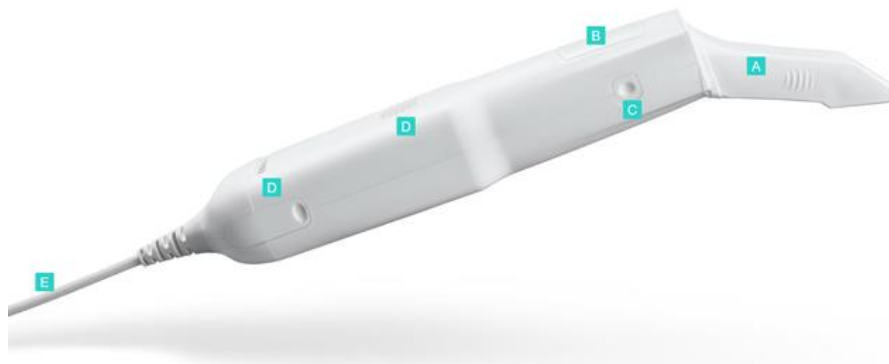
**1.8.5 Głowica iTero Element**

- A** Nakładka jednorazowa
- B** Panel dotykowy
- C** Przyciski boczne: skanowanie, włączanie/wyłączanie, aktywacja panelu dotykowego
- D** Otwory wentylacyjne
- E** Odłączany kabel głowicy ze złączem USB

Rysunek 8: Głowica iTero Element

### 1.8.5.1 Nakładki głowicy

Dostępne są dwa rodzaje nakładek na głowicę:

- **Tuleja ochronna (niebieska)** używana, gdy skaner nie jest używany, w celu ochrony powierzchni optycznej głowicy.
- **Jednorazowy rękaw:** używany podczas skanowania. Przed zeskanowaniem pacjenta należy założyć nową jednorazową nakładkę, jak opisano w rozdziale [Zakładanie nakładki głowicy](#).

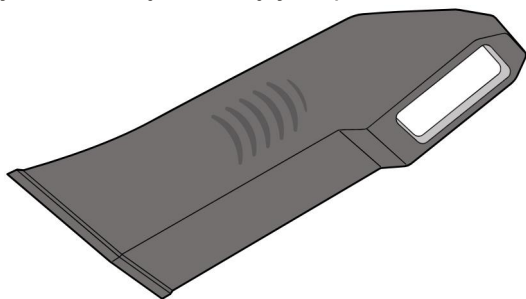

Rysunek 9: Nakładka ochronna

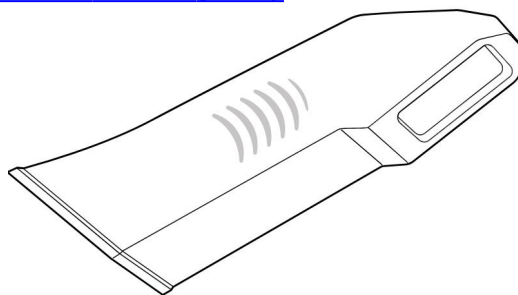

Rysunek 10: Nakładka jednorazowa

## 1.9 O tej instrukcji

Niniejsza instrukcja zawiera informacje ogólne i przegląd iTero Element 2, iTero Element Flex, i iTero Element 2 Plus systemów obrazowania i oprogramowania.

Ponadto niniejsza instrukcja opisuje, jak zmontować system, zainstalować oprogramowanie w systemach iTero Element Flex, uruchomić i zamknąć system, a także określa procedury czyszczenia i dezynfekcji urządzenia oraz wymiany nakładek między pacjentami.

## 2 Instrukcje montażu

Ten rozdział opisuje jak należy zmontować Państwa nowy skaner.

- [Montaż skanera iTero Element 2](#)
- [Montaż iTero Element Flex skanera](#)
- [Montaż skanera iTero Element 2 Plus – konfiguracja wózka](#)
- [Montaż iTero Element 2 Plus – wersja mobilna](#)



## 2.1 Montaż skanera iTero Element 2

Postępuj zgodnie z poniższymi instrukcjami, aby zmontować skaner iTero Element 2 konfiguracji stojaka na kółkach.



Zasilanie prądem zmiennym (AC)



Akumulator



Kliknij



Zasilanie prądem stałym (DC)



Przycisk zasilania



Głowica



Do instalacji wymagana jest obecność 2 osób

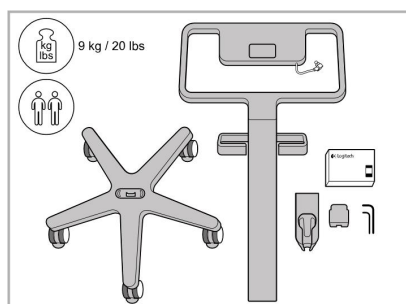
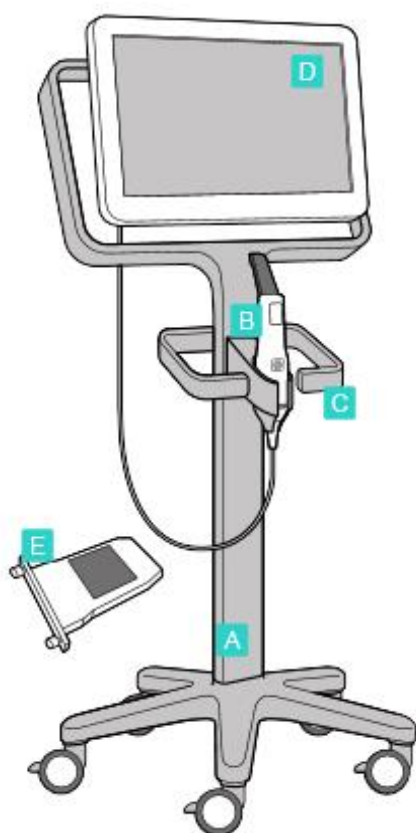

1. Sprawdź zawartość opakowań.

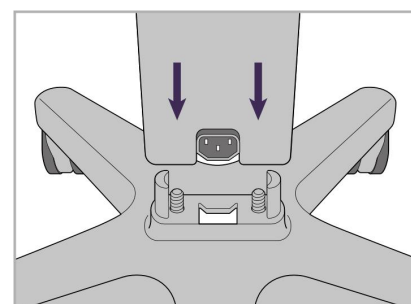

2. Połącz słupek z podstawą na kółkach.

- A Stojak na kółkach
- B Głowica z kablem
- C Uchwyt głowicy
- D Ekran dotykowy HD
- E Zewnętrzny akumulator

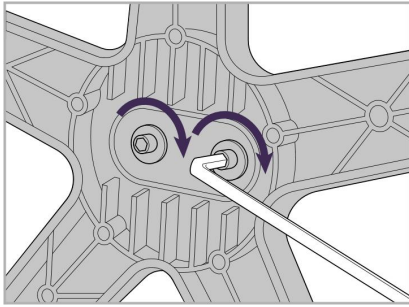

3. Dokręć dwie śruby imbusowe za pomocą większego klucza imbusowego.

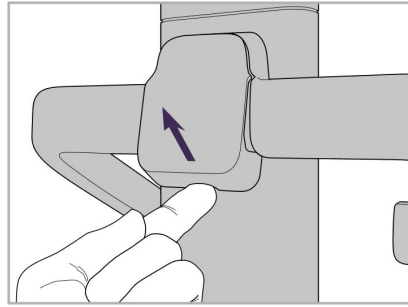

4. Zdejmij osłonę z tylnej części uchwyty.

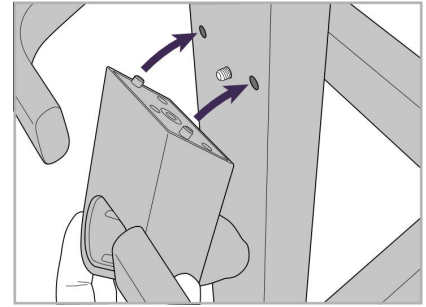

5. Przymocuj uchwyt głowicy do przedniej części stojaka.

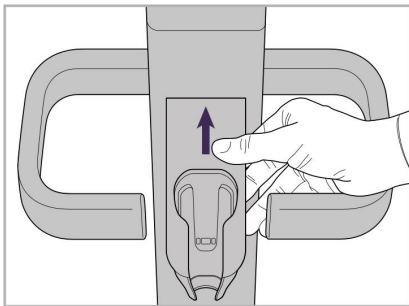

6. Przytrzymaj uchwyt.

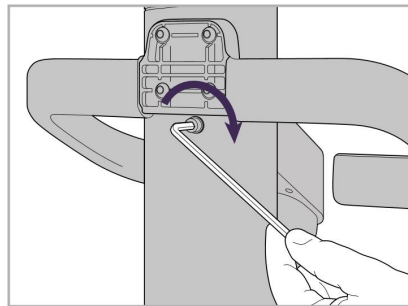

7. Dokręć tylną część uchwyty za pomocą śruby imbusowej, używając mniejszego klucza imbusowego.

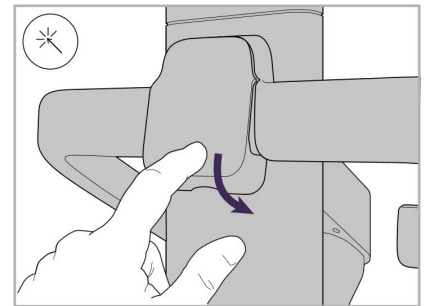

8. Ponownie załóż osłonę za uchwytem.

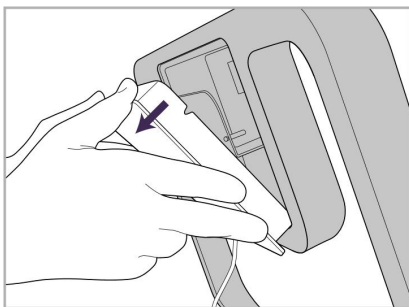

9. Zdejmij osłonę magnetyczną z tylnej części rama stojaka na kółkach.

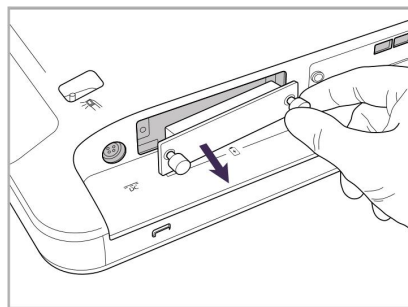

10. Poluzuj śruby radełkowane i zdejmij 11. Wsuń akumulator do komory i dokręć śruby radełkowane.

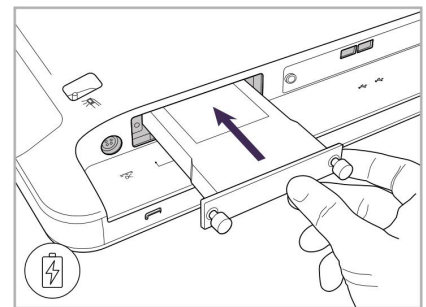

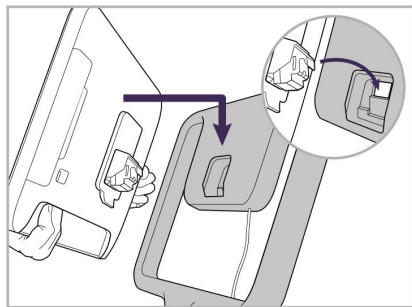

12. Podnieś ekran dotykowy, aby go zamontować.

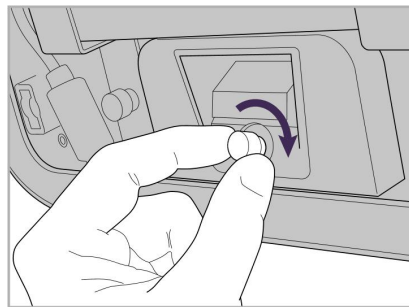

13. Odwróć skaner i dokręć śrubę radełkową w celu zabezpieczenia ekranu.

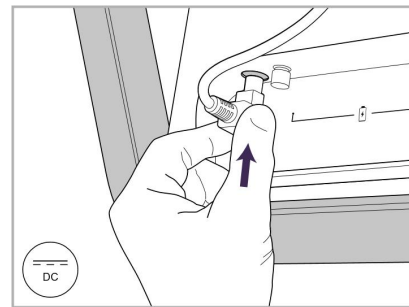

14. Podłącz kabel zasilający do portu oznaczonego prądem stałym (DC), tak jak pokazano na następnym obrazku.

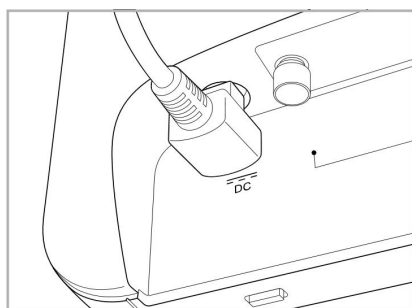

Przewód zasilający jest podłączony.



15. Przymocuj tylną osłonę magnetyczną.

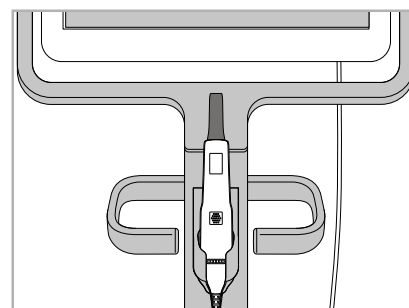

16. Umieść głowicę w uchwycie.

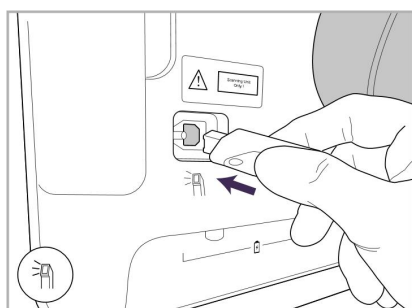

17. Podłącz kabel głowicy z tyłu ekranu dotykowego.

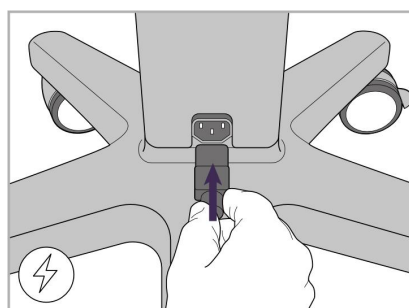

18. Podłącz przewód zasilający w dolnej części stojaka.

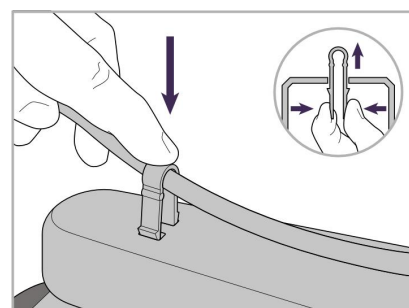

19. Za pomocą klipsa przymocuj kabel do dolnej części stojaka.

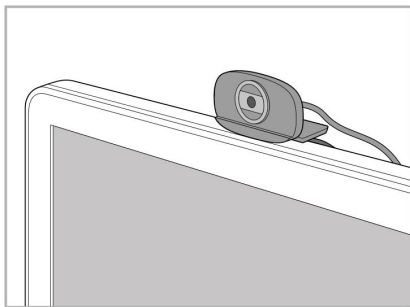

20. Ustaw kamerę internetową na ekranie dotykowym, aby odbywać zdalne szkolenia lub sesje wsparcia technicznego.

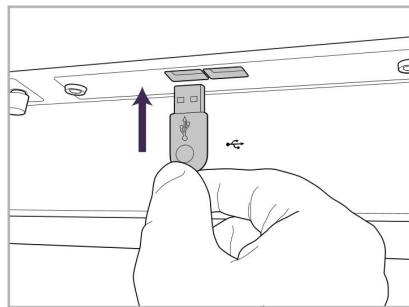

21. Podłącz kamerę internetową do portu USB w dolnej części ekranu dotykowego.

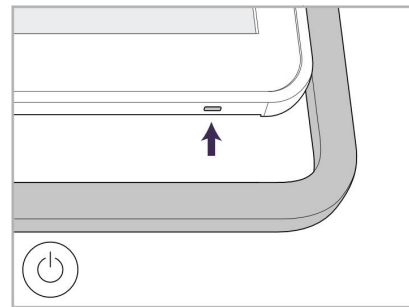

22. Podłącz przewód zasilający do gniazdka elektrycznego, a następnie naciśnij przycisk Power, aby uruchomić skaner.

## 2.2 Montaż iTero Element Flex skanera

Postępuj zgodnie z poniższymi instrukcjami, aby złożyć iTero Element Flex skaner.

- A Koncentrator i kabel zasilający koncentratora
- B Uchwyt
- C Głowica i kabel głowicy
- D Kabel USB do podłączenia laptopa i koncentratora

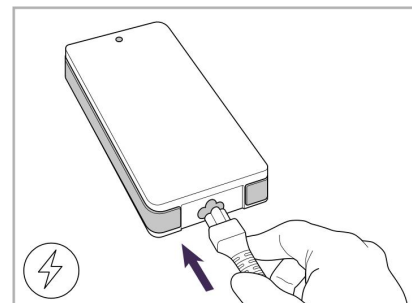
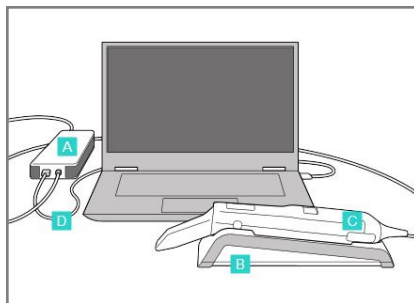

1. Umieść głowicę w uchwycie.

2. Podłącz kabel zasilający do koncentratora.

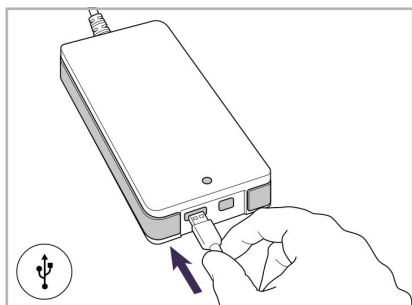

3. Podłącz kabel USB do koncentratora.

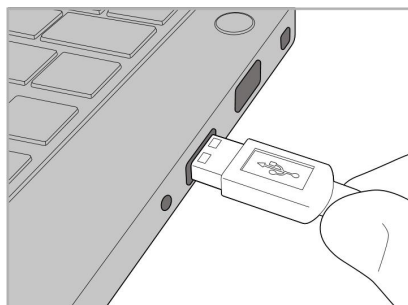

4. Podłącz kabel USB do laptopa.

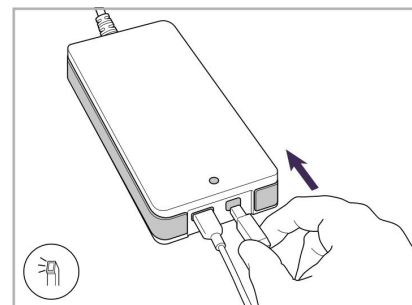

5. Podłącz kabel głowicy do koncentratora.

6. Podłącz zasilacz koncentratora do gniazda zasilania sieciowego AC.

### Uwagi:

- Koncentrator musi być zawsze podłączony do gniazda ściennego AC.
- W trakcie skanowania wewnętrzznego, laptop powinien być podłączony do gniazda ściennego AC.

### 2.2.1 Instalacja oprogramowania iTero Element Flex

Nowe systemy iTero Element 2 są dostarczane z zainstalowanym oprogramowaniem, ale użytkownik musi pobrać i zainstalować oprogramowanie na systemach iTero Element Flex.

### Uwagi:

- Przed instalacją oprogramowania iTero należy zainstalować wszystkie dostępne aktualizacje systemu Windows. Komputery z nową wersją systemu Windows powinny automatycznie instalować aktualizacje.

- Należy upewnić się, że zainstalowano jeden z następujących programów antywirusowych: Norton, McAfee lub ESET.

W celu zapewnienie prawidłowej instalacji oprogramowania i konfiguracji systemu iTero Element Flex upewnij się, że:

- Głowica jest zabezpieczona w uchwycie i podłączona do koncentratora
- Koncentrator jest podłączony do laptopa
- Laptop jest podłączony do gniazda sieciowego AC przez cały czas trwania instalacji

#### **Aby zainstalować oprogramowanie iTero:**

1. Zainstaluj wszystkie dostępne aktualizacje systemu Windows.
  - a. W celu sprawdzenia dostępnych aktualizacji systemu Windows otwórz zakładkę *Ustawienia Windows* (klawisz Windows + I) i kliknij **Aktualizacje i zabezpieczenia**.
  - b. Kliknij **Aktualizacje Windows**.
  - c. Kliknij **Sprawdź aktualizacje**, aby wyświetlić nowe dostępne aktualizacje.
2. W skrzynce odbiorczej konta podanego podczas rejestracji znajdź wiadomość o tytule „Your iTero was shipped”, zawierającą instrukcje pobierania.
3. Kliknij w podany link, aby przejść do strony pobierania lub wyszukaj następujący adres [download.itero.com](https://download.itero.com).
4. Na stronie kliknij przycisk „**Get Started**”. Zostanie pobrany plik **FirstTimeInstaller.exe**.
5. Aby zakończyć instalację oprogramowania iTero, uruchom pobrany plik instalacyjny i postępuj zgodnie z instrukcjami wyświetlanymi na ekranie.

Pojawi się ekran *powitalny*. Postępuj zgodnie z opisem w [Rejestracja skanera - Proces Make It Mine](#).

## 2.3 Montaż skanera iTero Element 2 Plus – konfiguracja wózka

Komplet został zaprojektowany w sposób zapewniający prosty i łatwy montaż.

Postępuj zgodnie z poniższymi instrukcjami, aby złożyć skaner.

Skontaktuj się z obsługą klienta iTero w celu uzyskania dodatkowej pomocy.

- A 2x klucz imbusowy  
(w białej piance na górze słupka)
- B Słupek
- C Podstawa na kółkach
- D Główny uchwyt  
(w pudełku z akcesoriami)
- E Koszyk na nową nakładkę  
(w pudełku z akcesoriami)
- F Górny uchwyt  
(w pudełku z akcesoriami)
- G Tablet z ekranem dotykowym Full HD
- H Uchwyt
- I Głowica
- J Przewód zasilający
- K Kamera internetowa
- L Przycisk zasilania

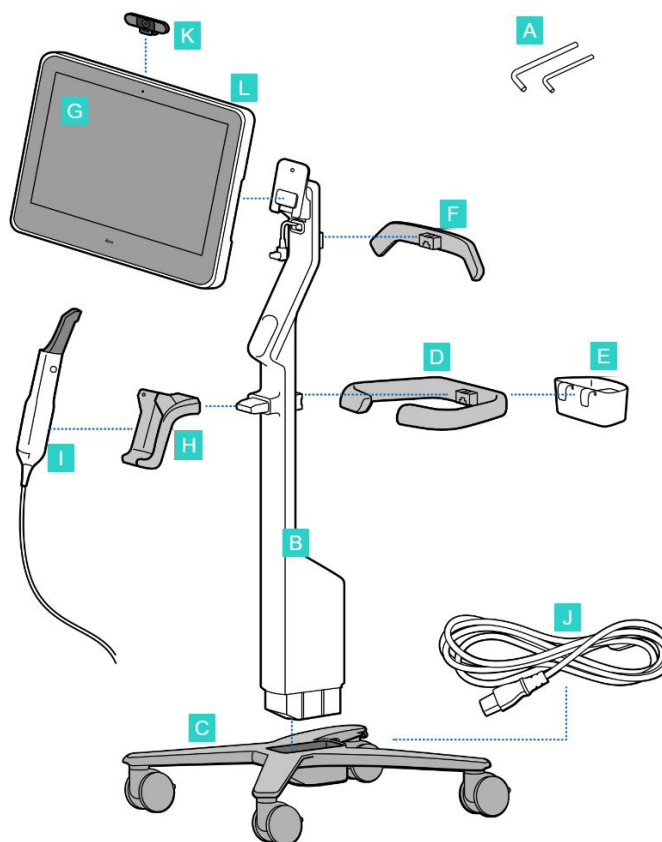

**Uwaga:** W przypadku stwierdzenia uszkodzenia systemu lub akcesoriów, nie montować ani nie używać skanera i skontaktować się z pomocą techniczną iTero.

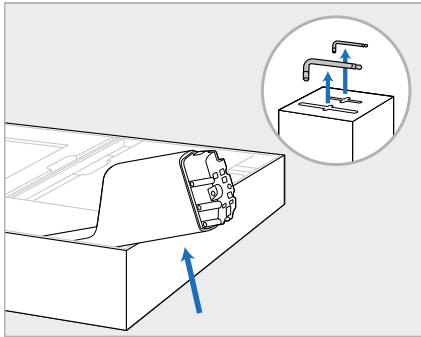

1. Usuń wszystkie pokrycia styropianowe z pudełka.  
**Uwaga:** Dwa klucze imbusowe (A) znajdują się na górze styropianu pokrywającego słupek (B).
2. Podnieś słupek (B), wyciągnąc go lekko i oprzyj na boku pudełka.

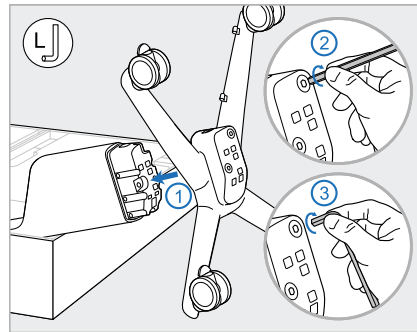

3. Przymocuj rozstaw osi (C) do końca słupka (B) i dokręć najpierw dłuższą stroną dużego klucza imbusowego, a następnie krótszą stroną.

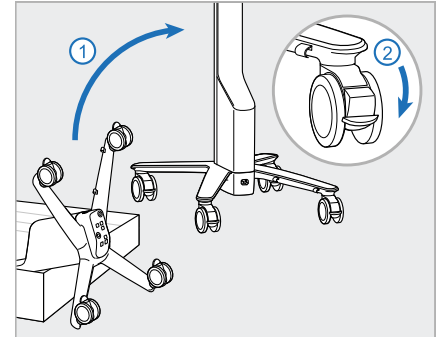

4. Ustaw stojak w pozycji pionowej i zablokować co najmniej dwa koła.

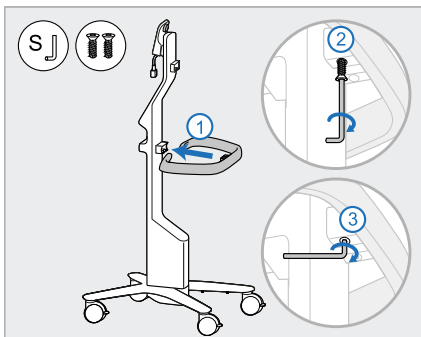

5. Wykręć uchwyt główny (D) i wykręć dwa wkręty ze skrzynki z akcesoriami. Przymocuj uchwyt główny i dokręć używając najpierw dłuższego boku małego klucza imbusowego, a następnie krótszego boku.

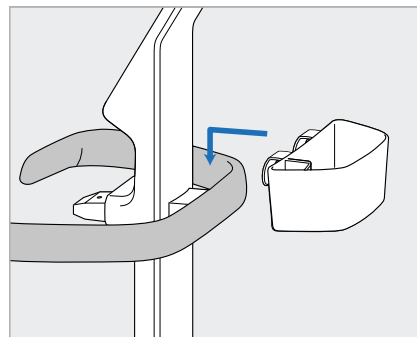

6. Wymontuj koszyk z tuleją (E) ze skrzynki z akcesoriami i umieść go z tyłu uchwytu głównego (D).

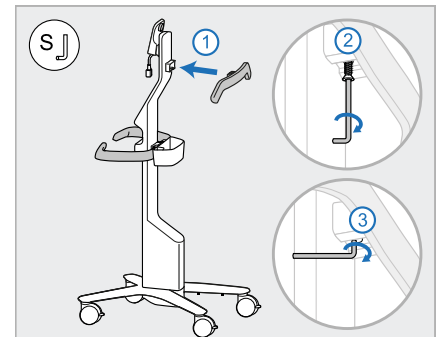

7. Zdejmij górny uchwyt (F) ze skrzynki z akcesoriami i zdejmij zatrzask, aby uzyskać dostęp do wkrętu.
8. Przymocuj górny uchwyt (F) do słupka (B) i dokręć najpierw dłuższą stroną małego klucza imbusowego, a następnie krótszą stroną.



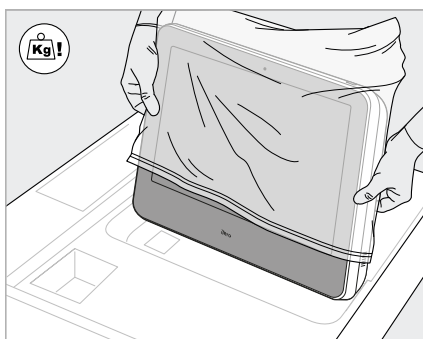

9. Ostrożnie wyjmij jednostkę obliczeniową (G) z opakowania ochronnego.  
**Uwaga:** Tablet jest ciężki, więc należy go podnosić ostrożnie.

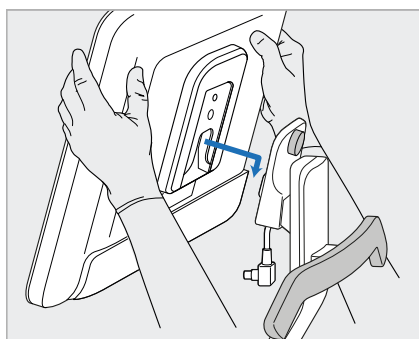

10. Stojąc za stojakiem na kółkach, zamontuj jednostkę obliczeniową (G) na metalowym zawiasie i dociśnij.  
**Uwaga:** Upewnij się, że jednostka obliczeniowa nie naciska na kabel ekranu. Jeśli tak, przesunij kabel na bok.

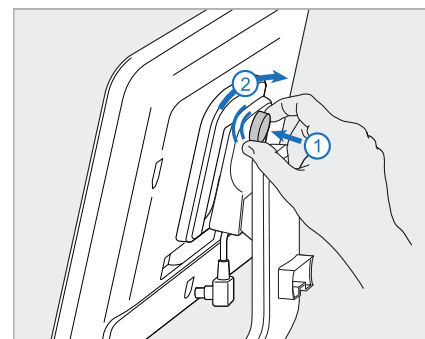

11. Przymocuj jednostkę obliczeniową (G), wciskając i dokręcając śrubę.

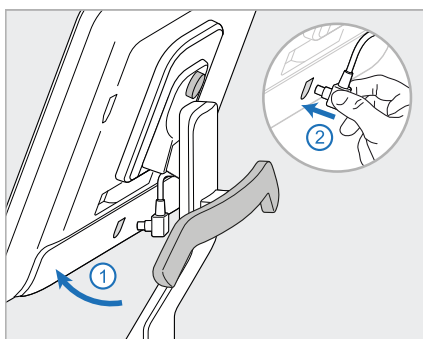

12. Jeśli złącze kablowe jest zakryte, zdejmij pokrywę.  
Przechyl ekran do góry i podłącz kabel ekranu

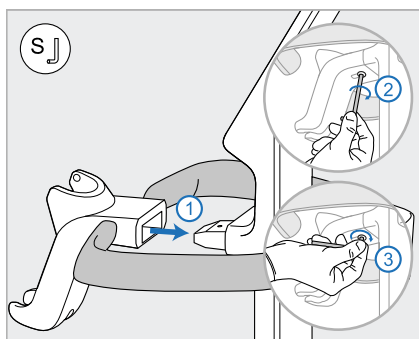

13. Przymocuj uchwyt na głowicę do słupka (B) i dokręć najpierw dłuższą stroną małego klucza imbusowego, a następnie krótszą stroną.

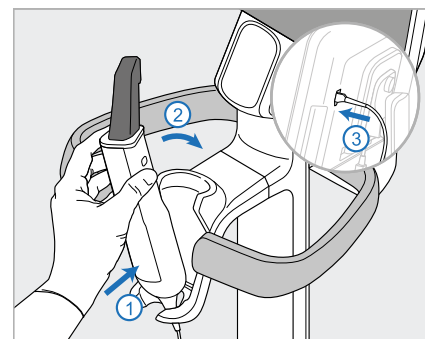

14. Włóż podstawę głowicy (I) do uchwytu (H), a następnie delikatnie dociśnij, aby upewnić się, że głowica jest całkowicie włożona i zamocowana w uchwycie.  
15. Podłącz kabel głowicy do tylnej części ekranu (G).

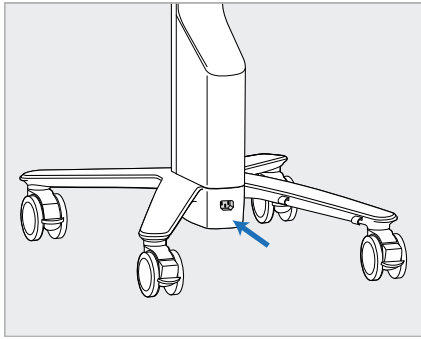

16. Podłącz przewód zasilający (J) w dolnej części stojaka na kółkach.

**Ostrzeżenie:** Używaj tylko dostarczonego kabla zasilającego, który ma uziemienie ochronne.

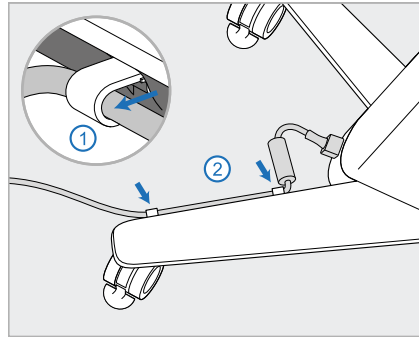

17. Przymocuj przewód zasilający (J) za pomocą dwóch zacisków, upewniając się, że jest prawidłowo włożony.

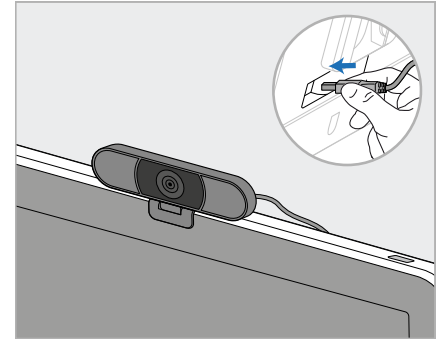

18. W przypadku zdalnego szkolenia lub sesji wsparcia technicznego przymocuj kamerę (K) do ekranu, a następnie podłącz ją do portu USB z tyłu urządzenia.  
**Uwaga:** Kamerę należy odłączyć po każdym szkoleniu lub sesji pomocy technicznej.

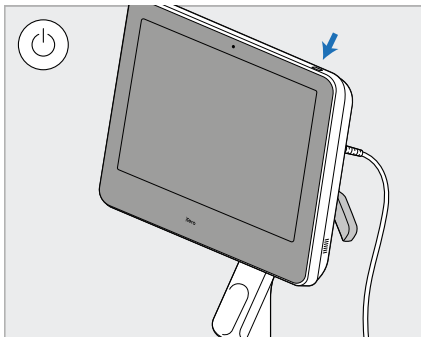

19. Podłącz przewód zasilający (J) do gniazdka elektrycznego, a następnie naciśnij przycisk zasilania (L), aby włączyć skaner.

#### Uwagi:

- Głowicę należy umieścić z powrotem w uchwycie po każdym użyciu.
- Przed każdym pacjentem należy wyczyścić i zdezynfekować głowicę, łożę i inne elementy systemu, jak opisano w rozdziale [Obsługa i konserwacja](#).
- Upewnij się, że skaner jest ustawiony w miejscu, w którym można go łatwo odłączyć od gniazdka elektrycznego.

Aby wyjąć głowicę z uchwytu, najpierw pociągnij jej górną część do siebie, a następnie delikatnie wyjmij.

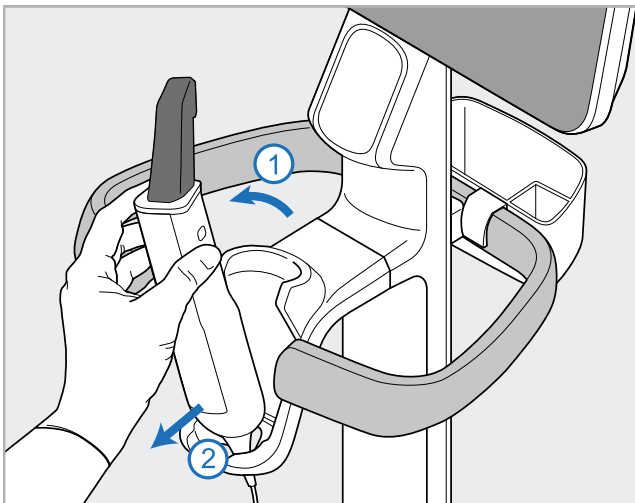

Rysunek 11: Wyjmowanie głowicy z uchwytu

Podczas przenoszenia skanera ostrożnie owiń przewód zasilający wokół górnego uchwytu, a następnie użyj górnego uchwytu, aby popchnąć skaner.

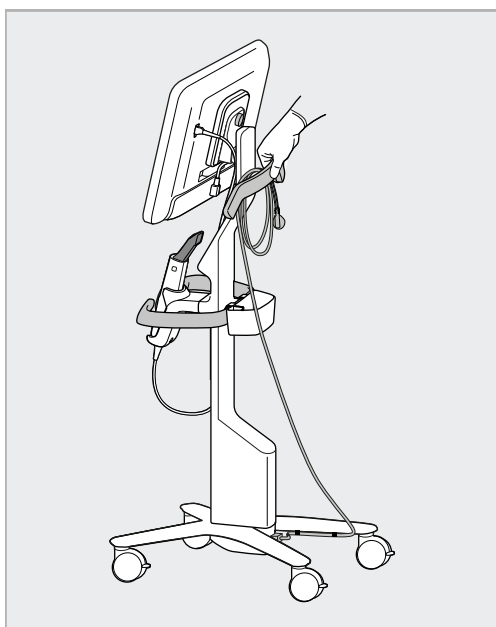

Rysunek 12: Przenoszenie skanera

Jeśli zajdzie potrzeba podniesienia skanera, zrób to za pomocą górnego uchwytu i słupka.

**Nie** używaj głównego uchwytu do podnoszenia skanera.

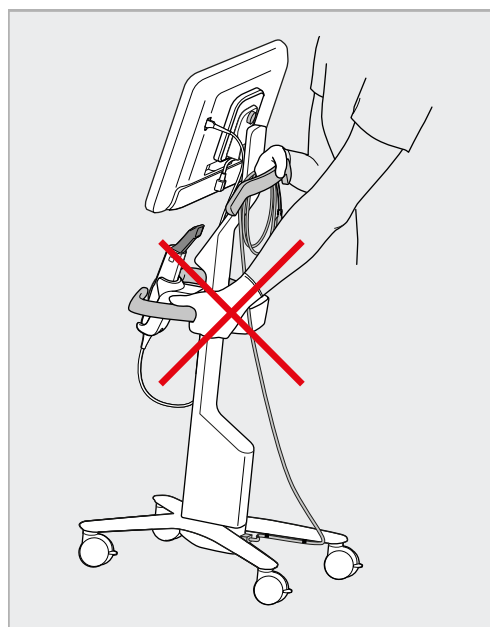

Rysunek 13: Nie podnos skanera za główny uchwyt

## 2.4 Montaż iTero Element 2 Plus – wersja mobilna

Komplet został zaprojektowany w sposób zapewniający prosty i łatwy montaż.

Postępuj zgodnie z poniższymi instrukcjami, aby złożyć skaner.

Skontaktuj się z obsługą klienta iTero w celu uzyskania dodatkowej pomocy.

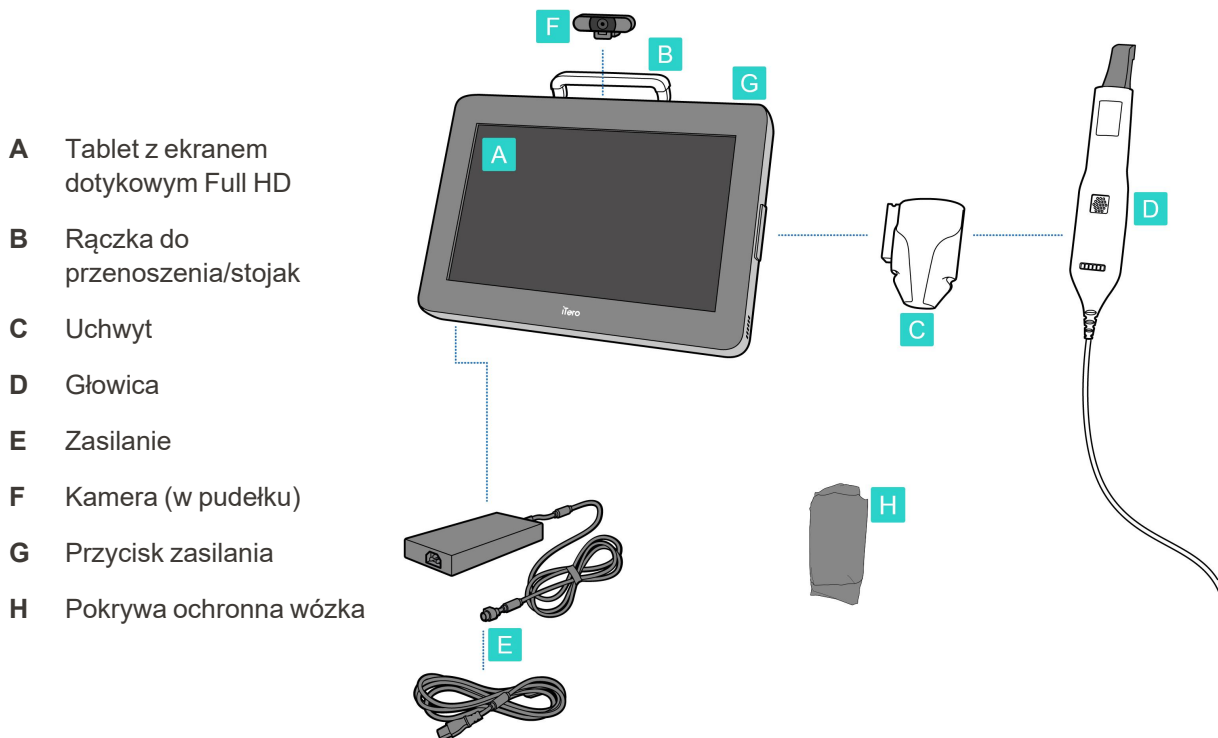

**Uwaga:** W przypadku stwierdzenia uszkodzenia systemu lub akcesoriów, nie montować ani nie używać skanera i skontaktować się z pomocą techniczną iTero.

Niniejszy rozdział opisuje:

- Należy dokonać montażu skanera, zgodnie z instrukcją w [Montaż wstępny](#)
- Przenoszenie skanera w obrębie kliniki, zgodnie z instrukcją w [Przenoszenie skanera w klinice](#)
- Pakowanie skanera do walizki przed transportem, zgodnie z [Wykorzystywanie walizki do transportu](#)
- Zabezpieczanie walizki opcjonalnym pokrowcem ochronnym, zgodnie z [Opcjonalna osłona ochronna wózka](#)
- Montaż skanera na uchwycie VESA, zgodnie z instrukcją w [Mocowanie VESA](#)

## 2.4.1 Montaż wstępny

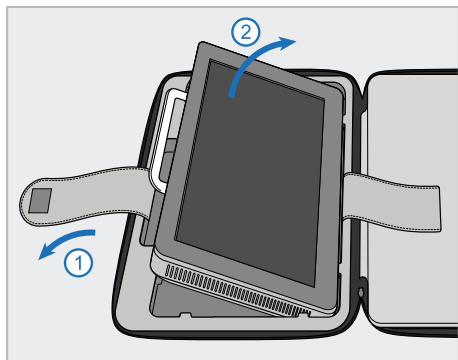

1. Odwinąć pasek mocujący jednostkę obliczeniową (A), a następnie wyjąć go za pomocą uchwytu (B).

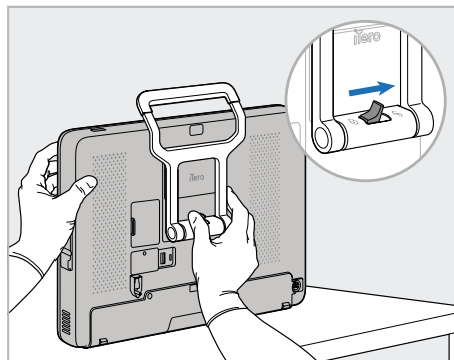

2. Połóż jednostkę obliczeniową (A) na gładkiej, płaskiej powierzchni i przytrzymaj ją jedną ręką.  
Przytrzymując jednostkę obliczeniową, przesunąć zatrzask blokujący w prawo, aż do wycucia kliknięcia, aby odblokować uchwyt (B).

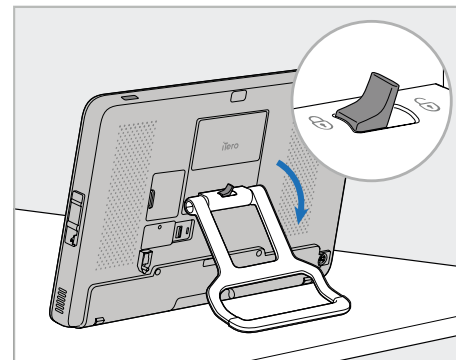

3. Przesuń uchwyt (B) w dół do pozycji stojącej. Upewnij się, że stojak jest bezpiecznie zablokowany, próbując pociągnąć go z powrotem do góry.

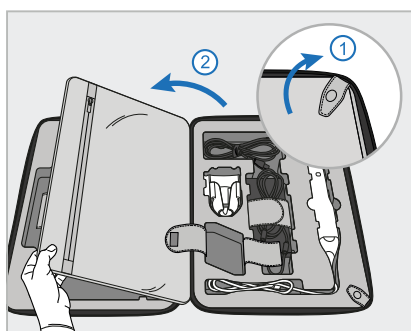

4. Zwolnij zatrzaski i otwórz klapkę, aby wyjąć pozostałe elementy skanera.

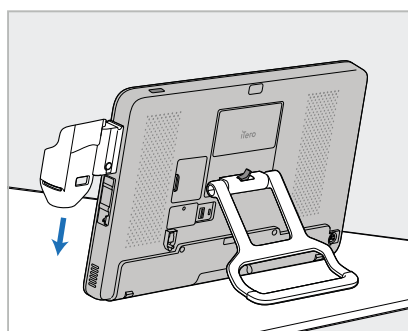

5. Przesuń w dół kołyskę (C) na suwaku z boku jednostki obliczeniowej (A), aż wskoczy na swoje miejsce. Upewnij się, że uchwyt jest bezpieczny i nie można go wyjąć.

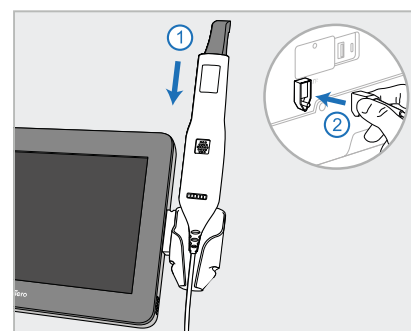

6. Umieść głowicę (D) w uchwycie (C) i podłączyć linkę głowicy do portu oznaczonego z (A) tyłu jednostki obliczeniowej (A).

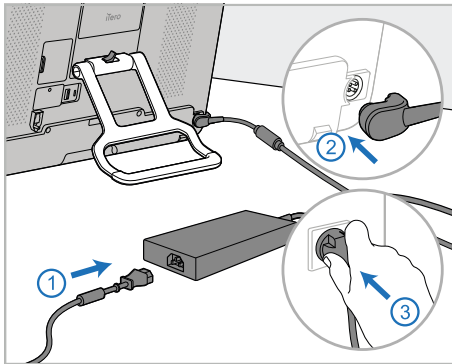

7. Podłącz przewód zasilający do źródła zasilania (E). Następnie podłącz jedną stronę kabla do tylnej części jednostki obliczeniowej (A), a drugą stronę do gniazdka elektrycznego.

**Ostrzeżenie:** Używaj tylko dostarczonego kabla zasilającego, który ma uziemienie ochronne.

**Uwaga:** Odłóż kabel w bezpieczny sposób, aby nikt nie mógł się o niego przypadkowo potknąć.

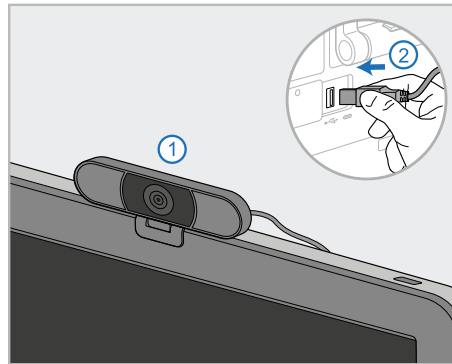

8. W przypadku sesji szkolenia zdalnego lub wsparcia technicznego należy umieścić kamerę internetową (F) na jednostce obliczeniowej (A), a następnie podłączyć ją do portu USB z tyłu jednostki obliczeniowej.  
**Uwaga:** Kamera jest zapakowana w pudełku ze skanerem.

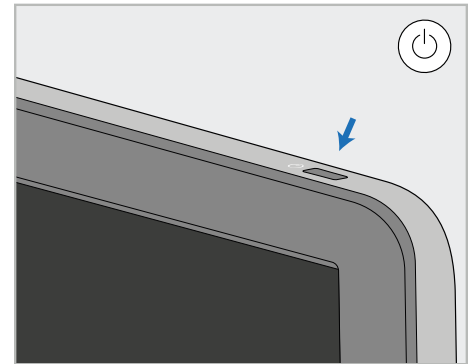

9. Naciśnij przycisk zasilania (G), aby włączyć skaner.

#### Uwagi:

- Kamerę należy odłączyć po każdym szkoleniu lub sesji pomocy technicznej.
- Głowicę należy umieścić z powrotem w uchwycie po każdym użyciu.
- Przed każdym pacjentem należy wyczyścić i zdezynfekować głowicę, łożę i inne elementy systemu, jak opisano w rozdziale [Obsługa i konserwacja](#).
- Upewnij się, że skaner jest ustawiony w miejscu, w którym można go łatwo odłączyć od gniazdka elektrycznego.

## 2.4.2 Przenoszenie skanera w klinice

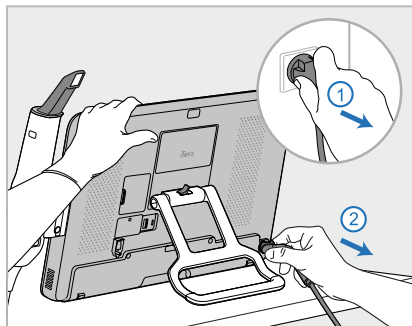

1. Upewnij się, że głowica (D) jest prawidłowo umieszczona w uchwycie (C).
2. Odłącz przewód zasilający (E) od sieci zasilającej, a następnie od tylnej części jednostki obliczeniowej (A).

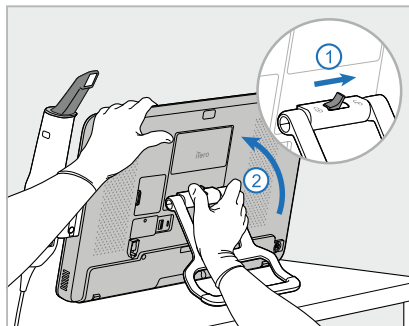

3. Przytrzymując jednostkę obliczeniową (A) jedną ręką, przesunąć zatrzask blokujący w prawo, aby odblokować uchwyt (B), a następnie przesunąć uchwyt do pozycji nośnej.

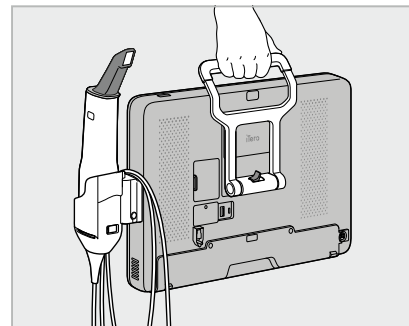

4. W celu zapewnienia łatwego i bezpiecznego przenoszenia kabel głowicy owiń luźno wokół uchwytu (C).

## 2.4.3 Wykorzystywanie walizki do transportu

Przed transportem skaner należy zapakować do walizki dołączonej do zestawu.

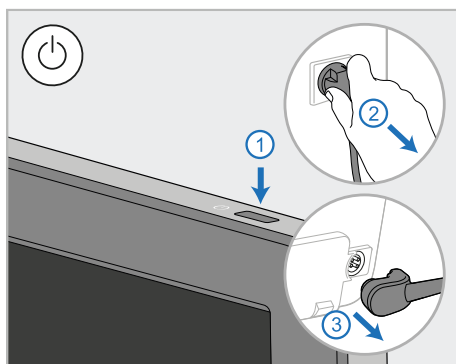

1. Wyłączyć skaner i odłączyć przewód zasilający (E) od sieci zasilającej, a następnie od tylnej części jednostki obliczeniowej (A).

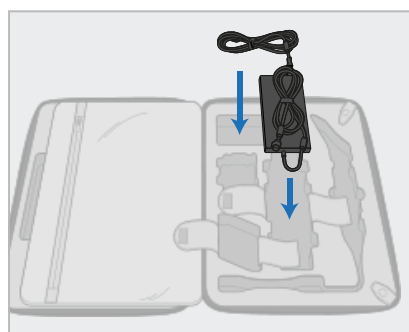

2. Aby ułatwić pakowanie, zacznij od umieszczenia zasilacza (E) w wyznaczonym przedziale w wózku. Cieńszą część kabla zwiń i połóż na zasilaczu, a grubszą zwiń i umieść w odpowiedniej przegrodzie walizki.

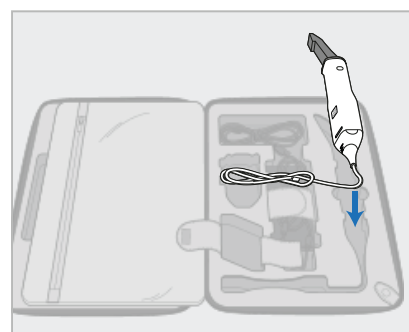

3. Odłącz głowicę (D) i umieść ją w przedziale wózka.

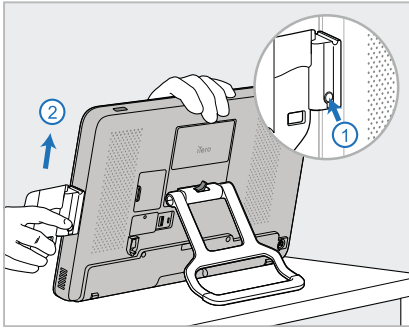

4. Przytrzymując jednostkę obliczeniową (A) jedną ręką, wymontować uchwyt (C), naciskając przycisk zwalniający i podnosząc uchwyt.

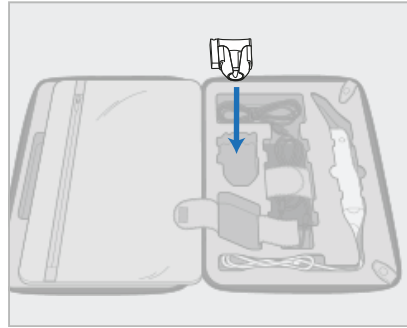

5. Umieść uchwyt (C) w wózku.

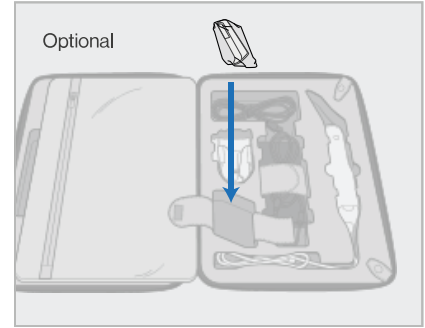

6. Opcjonalnie: umieść nowe tuleje w przedziale obok uchwyty (C), zamiast osłony wózka ochronnego (H).

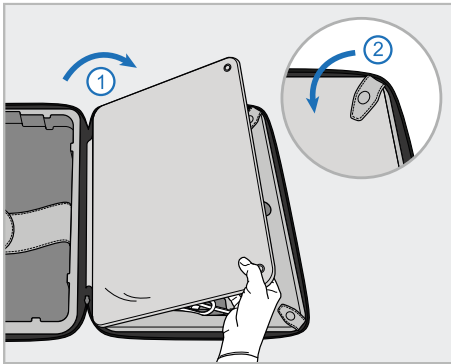

7. Zakryj klapę elementy skanera i zabezpiecz ją zatrzaskami.

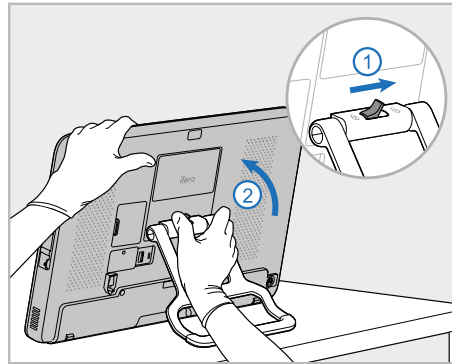

8. Przesuń zatrzask blokujący w prawo, aby odblokować stojak (B), a następnie przesuń go do pozycji nośnej.

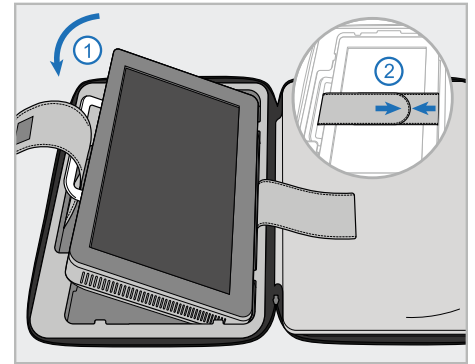

9. Umieść jednostkę obliczeniową (A) w przedziale wózka. Przeciągnij zewnętrzny pasek przez uchwyt (B) i zamknij paski, aby upewnić się, że są dobrze zamocowane.



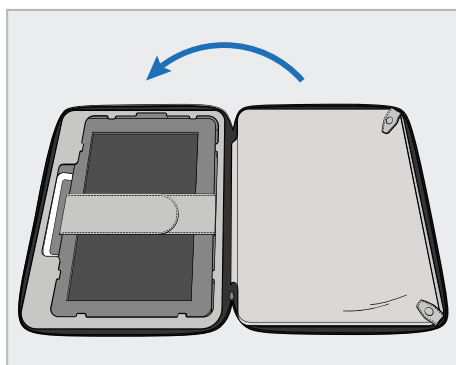

10. Zamknij walizkę, podnosząc bok z zapiętą klapą i zasuważąc zamek błyskawiczny.

Skaner jest teraz gotowy do transportu. W razie potrzeby można użyć opcjonalnego pokrowca ochronnego (H), jak opisano w rozdziale [Opcjonalna osłona ochronna wózka](#).

#### Uwagi:

- Z walizką należy obchodzić się ostrożnie.
- Unikaj pozostawiania walizki na słońcu, aby skaner nie osiągnął zbyt wysokiej temperatury.
- Upewnij się, że walizka jest sucha i chroń komponenty systemu przed wilgocią.
- Jeśli skaner przeniesiono do gabinetu z gorącego, zimnego lub wilgotnego otoczenia, należy go odstawić i poczekać do momentu, aż dostosuje się do temperatury pokojowej, aby uniknąć wewnętrznej kondensacji.
- Podczas podróży samolotem nie nadawaj walizki jako bagażu, aby zapobiec uszkodzeniu skanera, które może powstać w niekontrolowanych warunkach transportu.

#### 2.4.4 Opcjonalna osłona ochronna wózka

Do walizki został dołączony opcjonalny pokrowiec ochronny, który pomaga ją zabezpieczyć przed zużyciem i niekorzystnymi warunkami atmosferycznymi.

**Uwaga:** Pokrowiec zapewnia pewien poziom ochrony przed deszczem, ale nie jest wodoodporny.

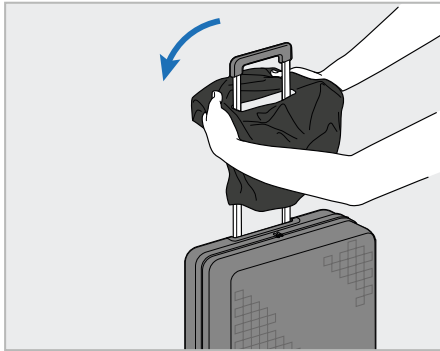

1. Otwórz klapę VELCRO® i wsuń pokrowiec ochronny (H) na uchwyt walizki.

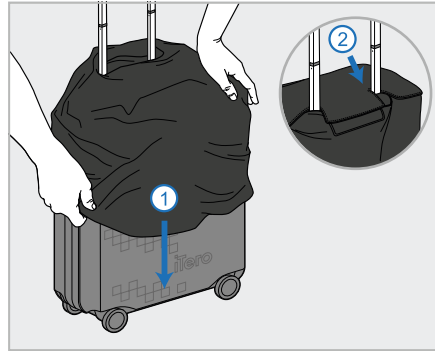

2. Pociągnij w dół, aby przykryć walizkę i zamknij klapę VELCRO®.

#### 2.4.5 Mocowanie VESA

Skaner został wyposażony w standardowy interfejs montażowy VESA 100 mm, kompatybilny z innymi systemami montażowymi opartymi na standardzie VESA od innych producentów.

**Uwagi:**

- **Upewnij się, że wybrane mocowanie VESA obsługuje następujące specyfikacje skanera:**
  - VESA 100mm
  - Minimalne obciążenie: 6 kg (w tym tablet, głowica i uchwyt).  
Zalecana waga: 9kg.
- Jeśli skaner został już złożony, odłącz kabel zasilający i zdejmij uchwyt, tak jak opisano w rozdziale [Wykorzystywanie walizki do transportu](#).
- Zalecamy, aby krok 3 z poniższej instrukcji, tj. przytwierdzenie mocowania VESA do tabletu, został wykonany przez dwie osoby.

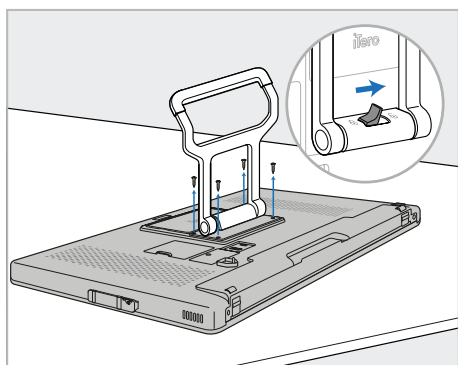

1. Połóż jednostkę obliczeniową (A) przodem do dołu na gładkiej, płaskiej powierzchni.

Wykręć 4 śruby śrubokrętem krzyżakowym, jednocześnie przytrzymując i przesuwając uchwyt (B), w razie potrzeby.

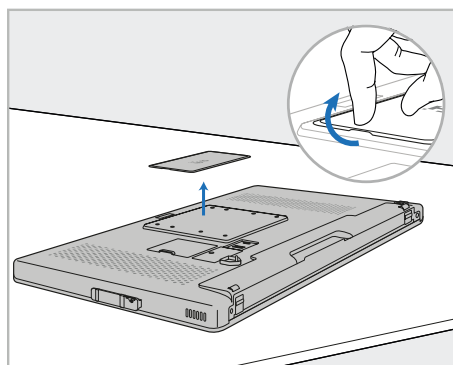

2. Zdejmij tylną pokrywę iTero, aby odsłonić otwory na śruby VESA. (Zaleca się przechowywanie pokrywki i śrub w walizce).

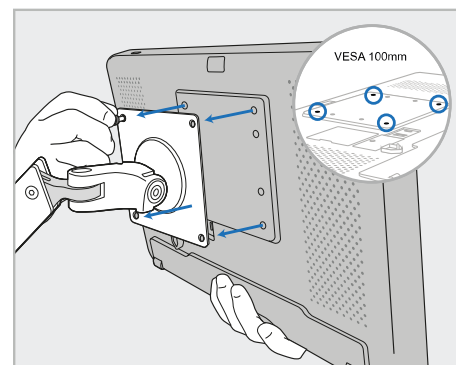

3. Podłącz jednostkę obliczeniową (A) do zewnętrznego mocowania VESA (VESA 100) za pomocą śrub dostarczonych z rozwiązaniem montażowym.

Opcjonalnie: w razie potrzeby można dokupić 3-metrowy kabel zasilający firmy Align.

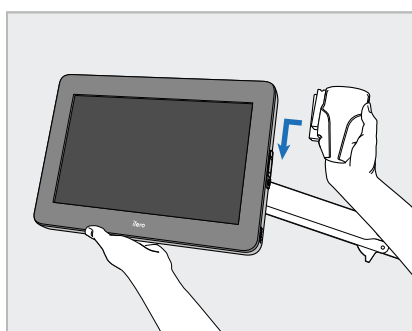

4. Podpierając jednostkę obliczeniową (A) jedną ręką, przesunij kołyskę (C) na suwaku z boku jednostki obliczeniowej, aż wskoczy na swoje miejsce.

Upewnij się, że uchwyt jest zabezpieczony i nie można go podnieść.

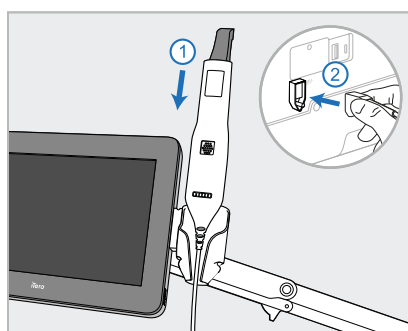

5. Umieść głowicę (D) w uchwycie (C) i podłącz linkę głowicy do portu oznaczonego z  tyłu jednostki obliczeniowej (A).

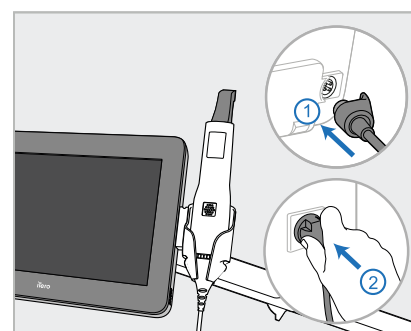

6. Podłącz przewód zasilający (E) do tylnej części jednostki obliczeniowej (A), a następnie do sieci zasilającej.

**Uwagi:**

- Upewnij się, że zasilacz leży na podłodze lub stole, a nie zwisa w powietrzu.

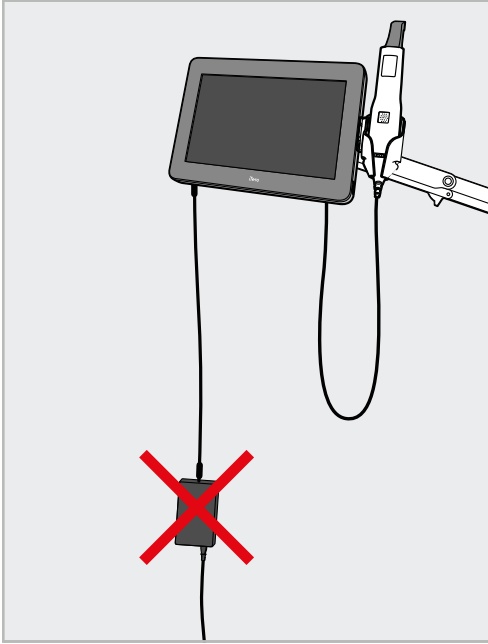

Rysunek 14: Nie należy pozwolić, aby zasilacz zwiisał w powietrzu

- Nigdy nie przechylaj ekranu o więcej niż 45 stopni, aby mieć pewność, że głowica nie wysunie się z uchwytu.

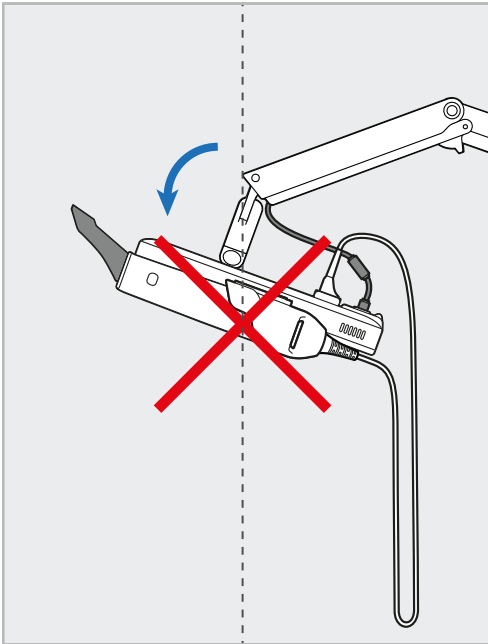

Rysunek 15: Nigdy nie przechylaj ekranu o więcej niż 45 stopni

## 3 Pierwsze kroki

### 3.1 Pierwsze logowanie do skanera

Przy pierwszym włączeniu skanera pojawi się ekran *powitalny*:

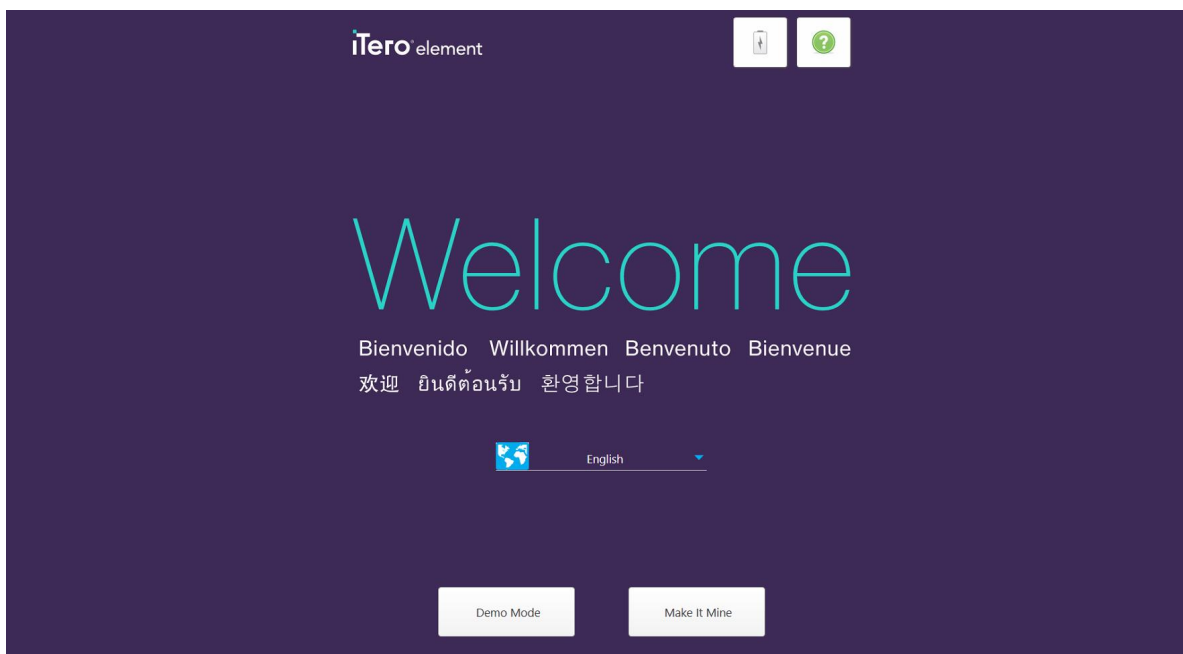

Rysunek 16: Ekran powitalny

Wybierz żądany język i opcję **Make It Mine**.

### 3.2 Rejestracja skanera - Proces Make It Mine

W celu ukończenia procesu rejestracji skanera potrzebne będą następujące dane:

- Nazwa użytkownika
- Hasło użytkownika
- Identyfikator firmy

Otrzymasz wiadomość e-mail od przedstawiciela iTero z danymi logowania oraz szczegółowymi informacjami na temat procesu **Make it Mine**.

**Aby zarejestrować skaner:**

1. Na stronie *powitalnej* wybierz preferowany język.

## 2. Stuknij **Make It Mine**.

Na ekranie pojawi się strona *Połącz*, zawierająca listę dostępnych sieci.

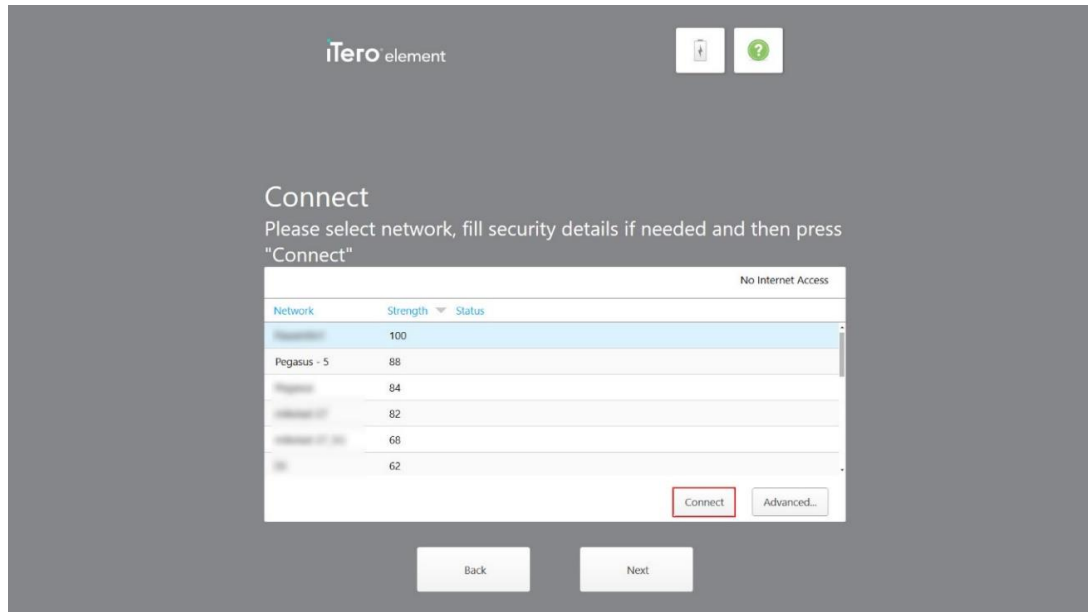

Rysunek 17: Strona Połącz z listą dostępnych sieci

## 3. Wybierz z listy sieć swojej kliniki, a następnie stuknij „**Connect**”.

Na ekranie pojawi się prośba o wprowadzenie klucza zabezpieczeń sieci

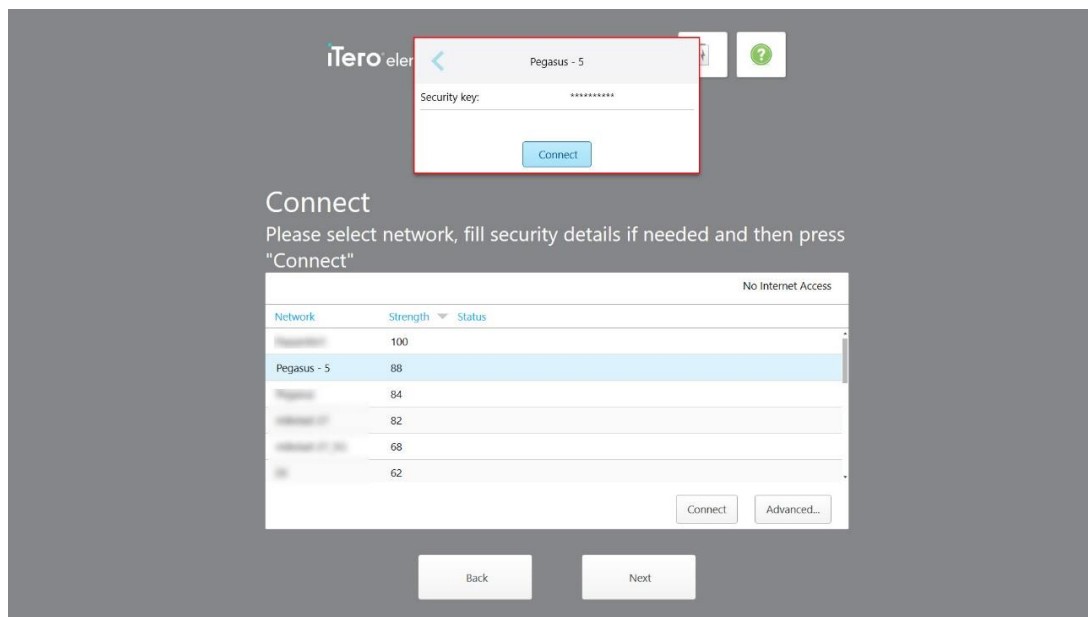

Rysunek 18: Wprowadzanie klucza zabezpieczeń

4. Wprowadź klucz zabezpieczeń, a następnie stuknij „**Connect**”.

Skaner jest teraz połączony z Internetem i w trybie online.

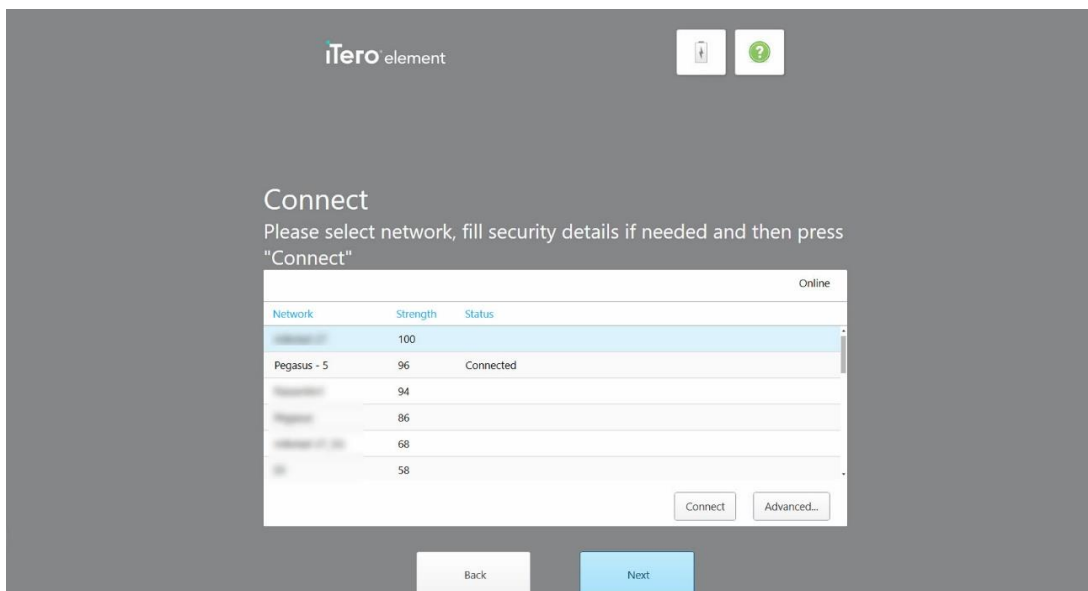

Rysunek 19: Skaner jest połączony z Internetem i w trybie online

5. Stuknij „**Next**”.

Komunikacja z Align jest weryfikowana.

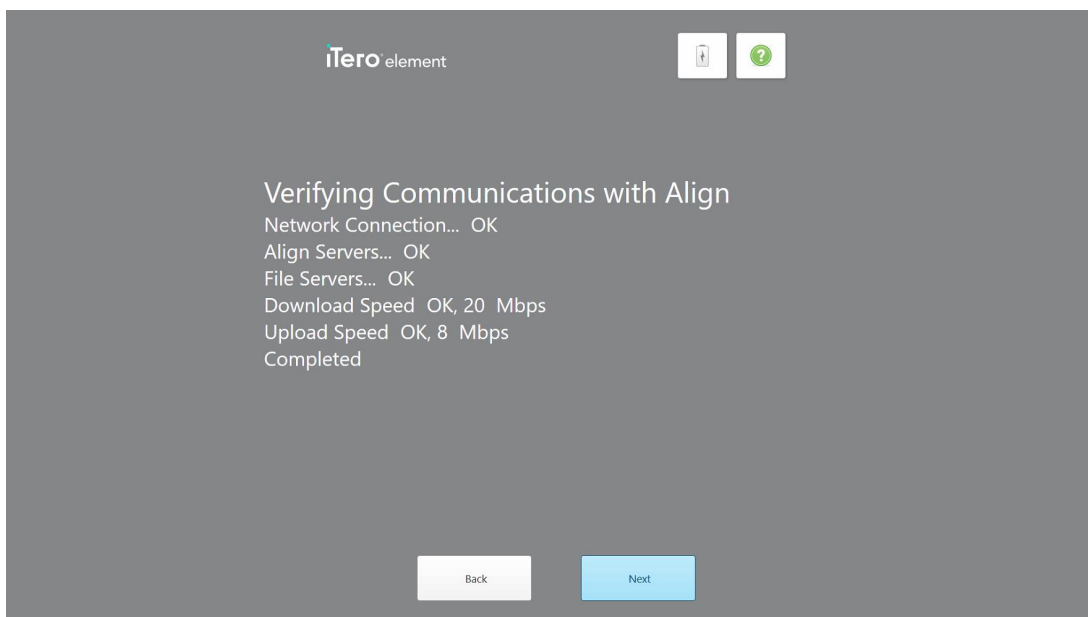

Rysunek 20: Weryfikacja komunikacji z Align

- Po zakończeniu weryfikacji stuknij „**Next**”.

Na ekranie pojawi się strona *stref czasowych*.

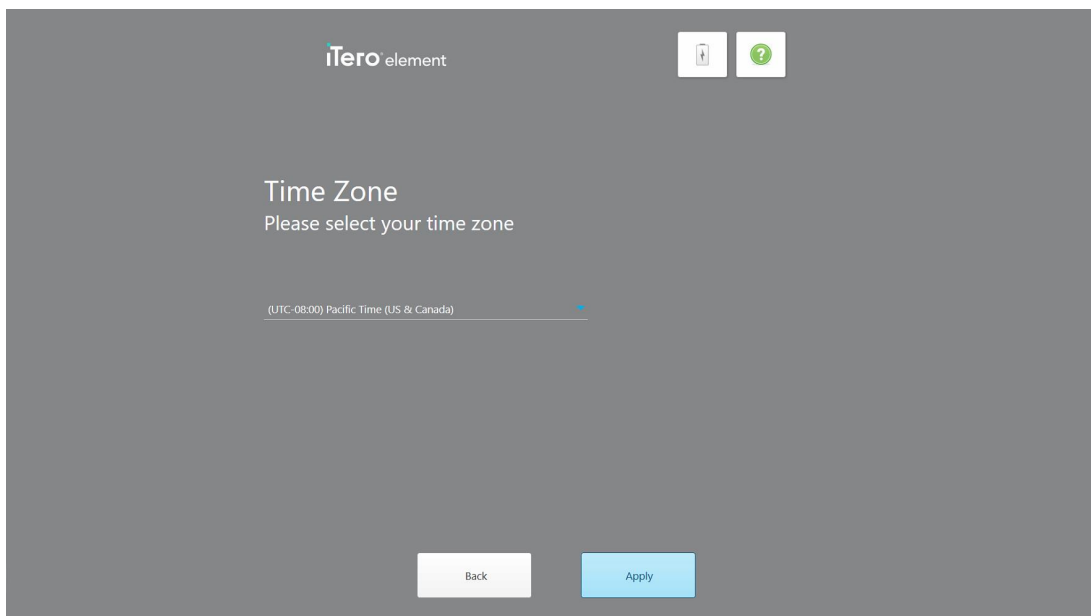

Rysunek 21: Wybór strefy czasowej

- Stuknij „**Next**”, jeśli domyślna strefa czasowa jest właściwa lub wybierz strefę czasową z rozwijanej listy, a następnie stuknij „**Apply**”.

Na ekranie pojawi się strona *Zarejestruj system*.

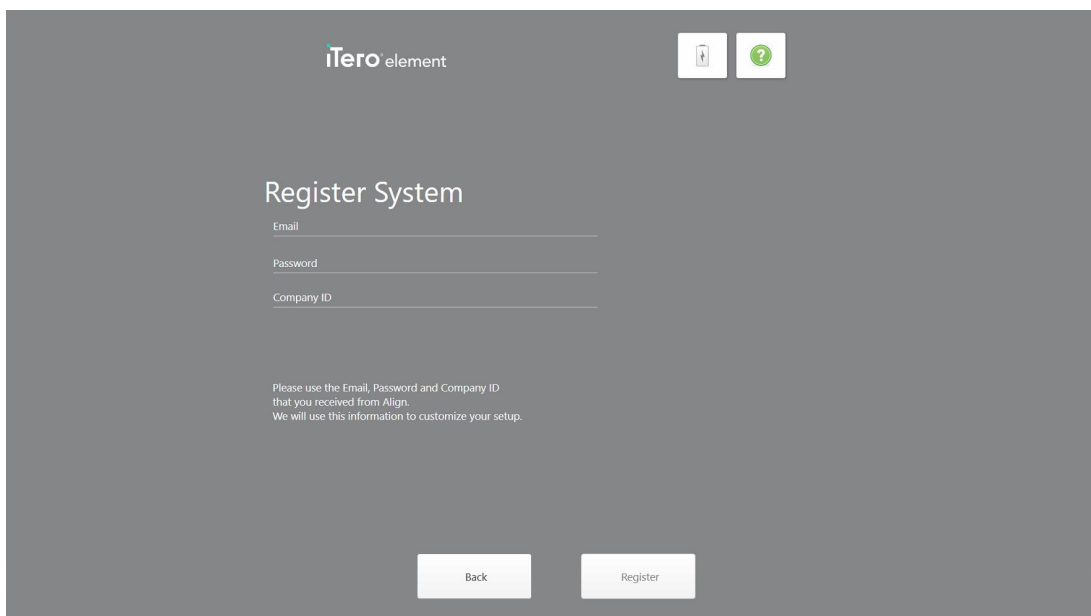

Rysunek 22: Rejestracja systemu w celu dostosowania konfiguracji

- Wprowadź swój adres e-mail, hasło oraz ID firmy w odpowiednich polach. Stuknij **Register** (Zarejestruj się), a następnie **Next** (Dalej) po zarejestrowaniu systemu.



Na ekranie pojawi się strona *Konfiguracja skanera* ze szczegółami dotyczącymi Twojego pakietu subskrypcji iTero.

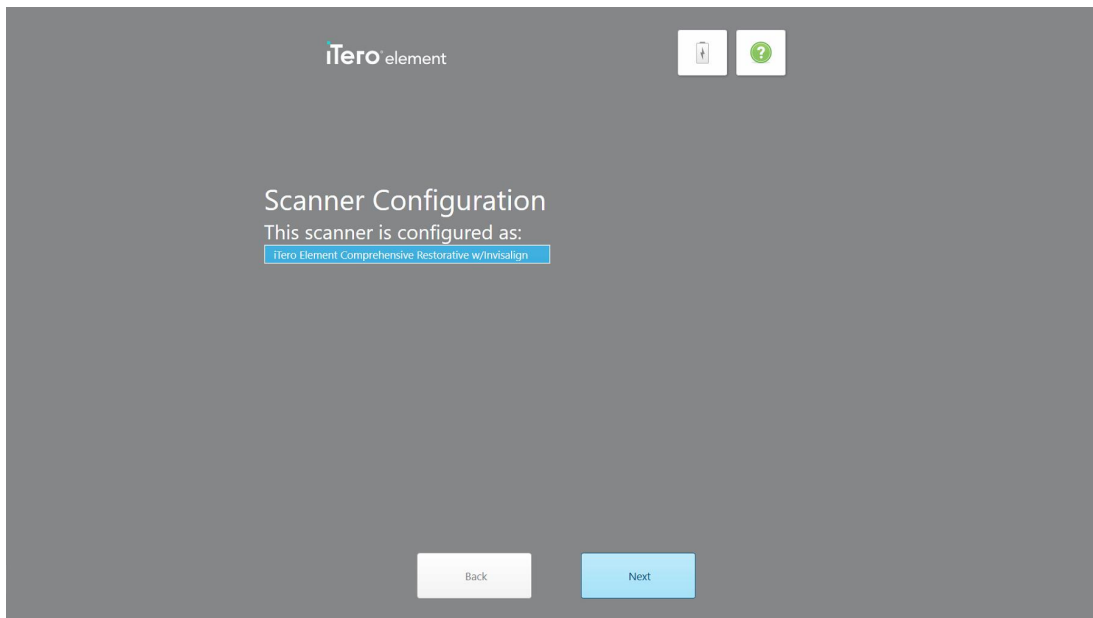

Rysunek 23: Przykład pakietu subskrypcji iTero

9. Stuknij „**Next**”.

Na ekranie pojawi się strona „*License Agreement*”.

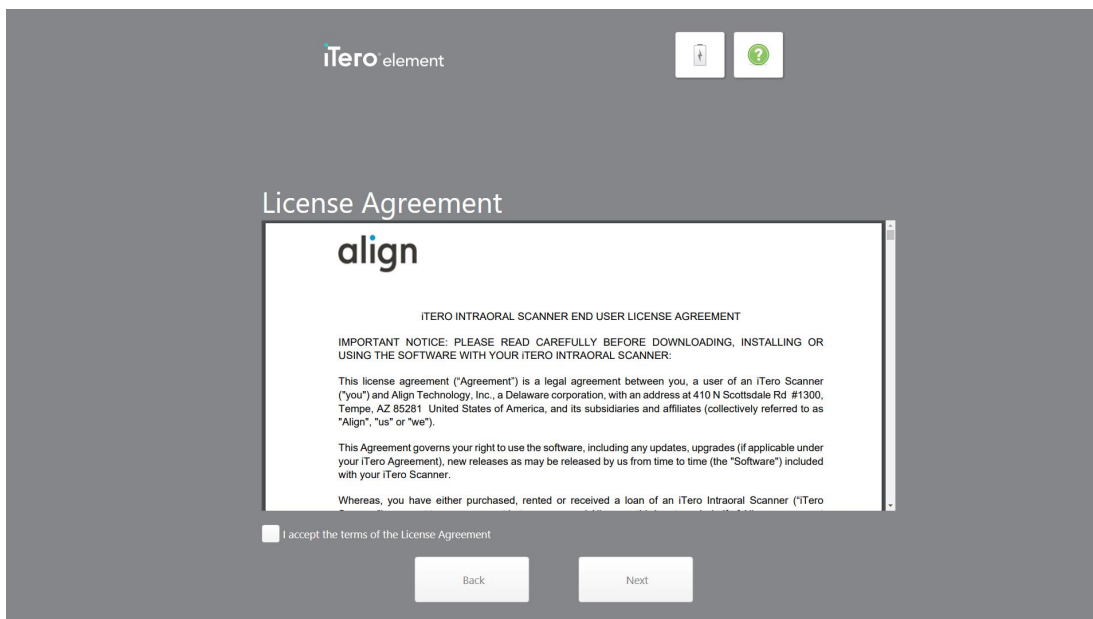

Rysunek 24: Umowa licencyjna

- Po zapoznaniu się z umową licencyjną zaznacz odpowiednie pole, aby zaakceptować warunki umowy, a następnie kliknij „**Next**”.

System sprawdza dostępność aktualizacji i w razie potrzeby zostaje zaktualizowany do najnowszej wersji.

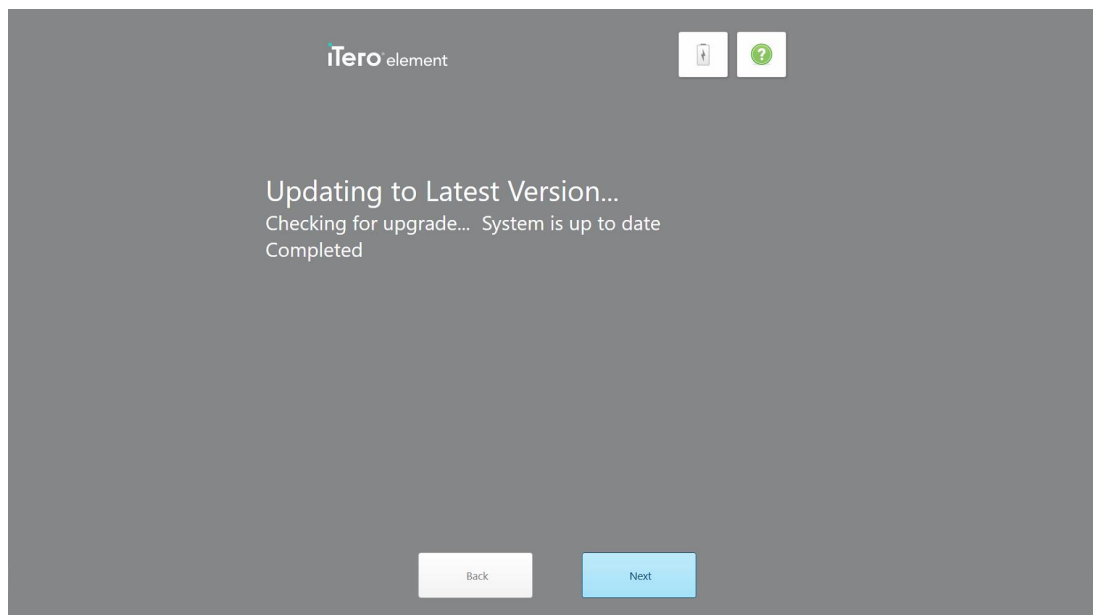

Rysunek 25: Sprawdzanie dostępnych aktualizacji

- Stuknij „**Next**”.

System został zarejestrowany i jest gotowy do użytku.

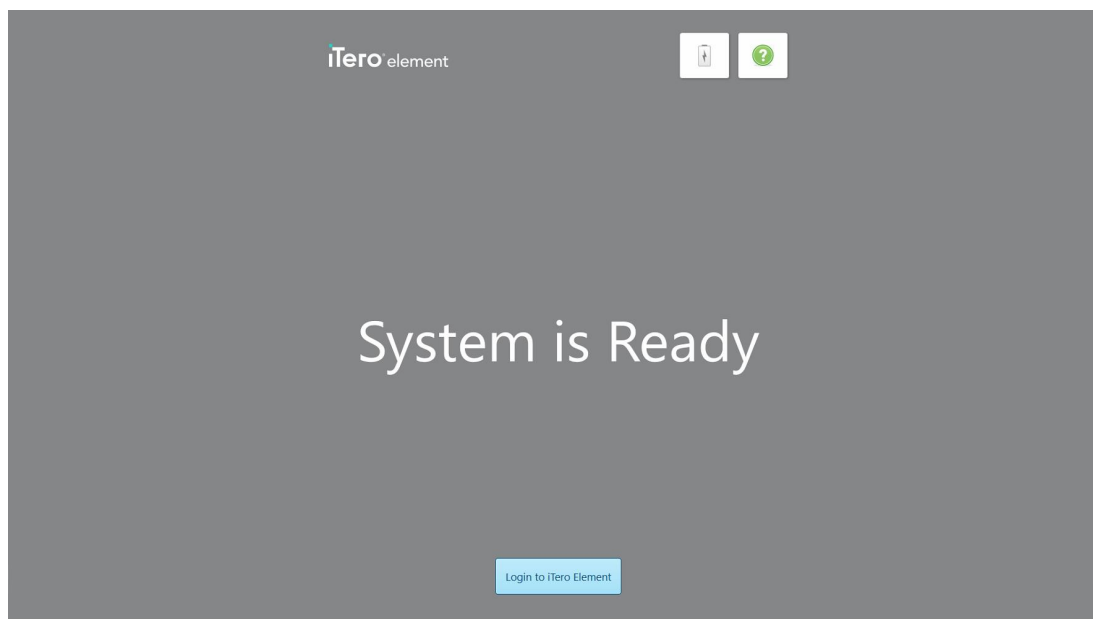

Rysunek 26: System jest zarejestrowany i gotowy do użytku

12. Dotknij **Login to iTero Element**, aby zalogować się do systemu.

Na ekranie pojawi się okno *logowania*. Więcej informacji na temat logowania do systemu znajduje się w [Logowanie do skanera](#).

## 4 Praca ze skanerem

### 4.1 Logowanie do skanera

Po włączeniu skanera na ekranie pojawi się okno „Login“.

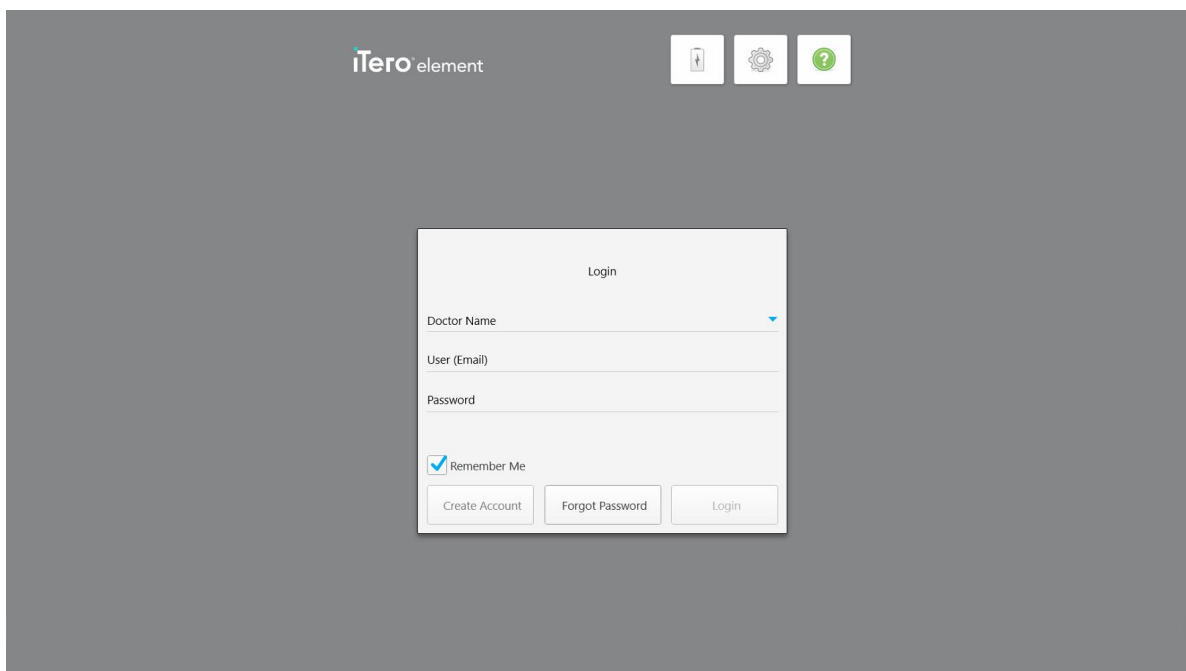

Rysunek 27: Okno Login

Przygotuj dane konta MyAligntech, aby zalogować się do skanera iTero. Potrzebna jest nazwa użytkownika, adres e-mail przypisany do konta oraz hasło. Wypełnij wszystkie niezbędne pola, a następnie stuknij przycisk „Login”.

#### Uwagi:

- **Uwaga:** Aby upewnić się, że wszystkie poprawki zabezpieczeń systemu Windows są aktualne, powiadomienie jest wyświetlane, gdy tylko aktualizacje zabezpieczeń są dostępne do instalacji. Więcej informacji na temat planowania instalacji tych aktualizacji zabezpieczeń można znaleźć w [Instalowanie aktualizacji zabezpieczeń systemu Windows](#).

- Jeśli skaner nie zostanie poprawnie wyłączony, przy następnym logowaniu na ekranie pojawi się komunikat informujący o tym fakcie i nie zniknie dopóki użytkownik nie kliknie **I UNDERSTAND**. Więcej informacji na temat wyłączenia skanera znajduje się w [Wyłączanie skanera](#).

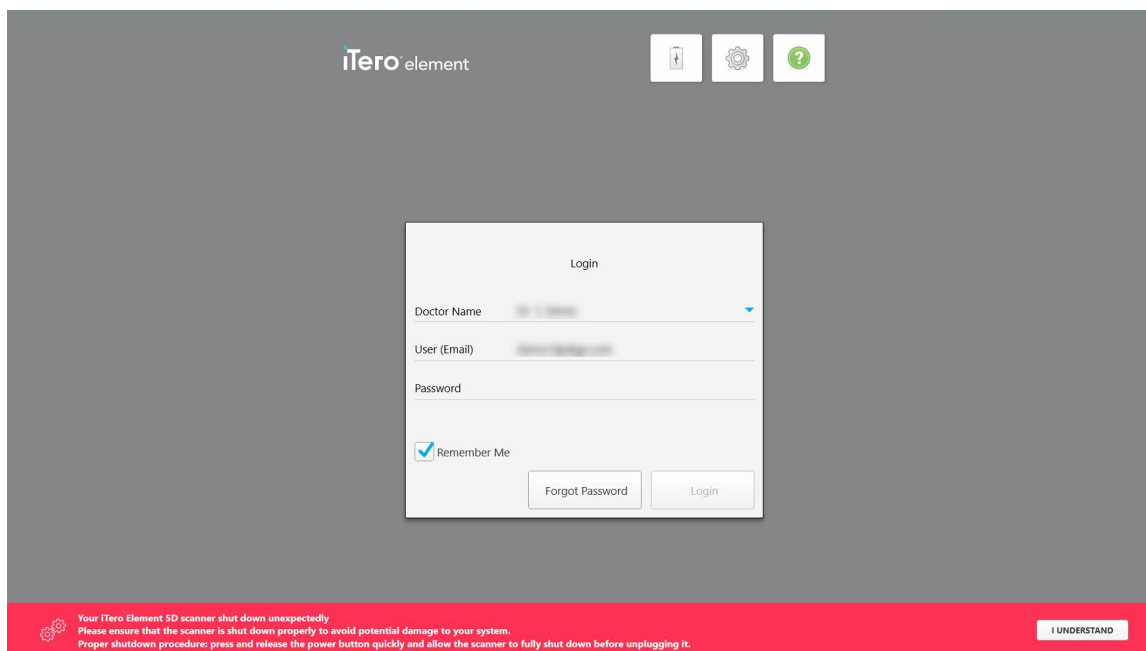

Rysunek 28: Powiadomienie o nieoczekiwanym wyłączeniu

### Aby zalogować się do skanera:

1. Wybierz swoją nazwę użytkownika z rozwijanej listy „**Doctor Name**”.
2. Wprowadź adres e-mail użyty podczas rejestracji na stronie myaligntech.com. Twój adres e-mail jest wyświetlany automatycznie, jeśli przy wcześniejszym logowaniu zaznaczono pole „**Remember Me**”.
3. Wprowadź swoje hasło.

Tekst jest ukryty pod gwiazdkami.

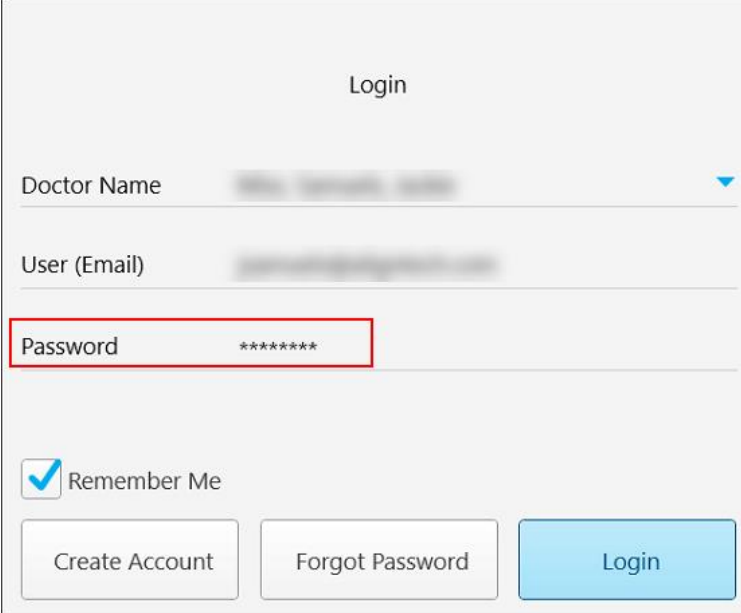

Doctor Name

User (Email)

Password

Remember Me

Create Account    Forgot Password    Login

Rysunek 29: Hasło jest ukryte

Jeśli nie pamiętasz hasła, możesz je zresetować zgodnie z opisem w [Resetowanie hasła](#).

4. Zaznacz pole „**Remember Me**”, aby system pamiętał Twój adres e-mail przy kolejnych sesjach logowania. Podanie hasła będzie nadal wymagane w celu uzyskania dostępu do skanera.
5. Stuknij „**Login**”.

Pojawi się ekran główny iTero.

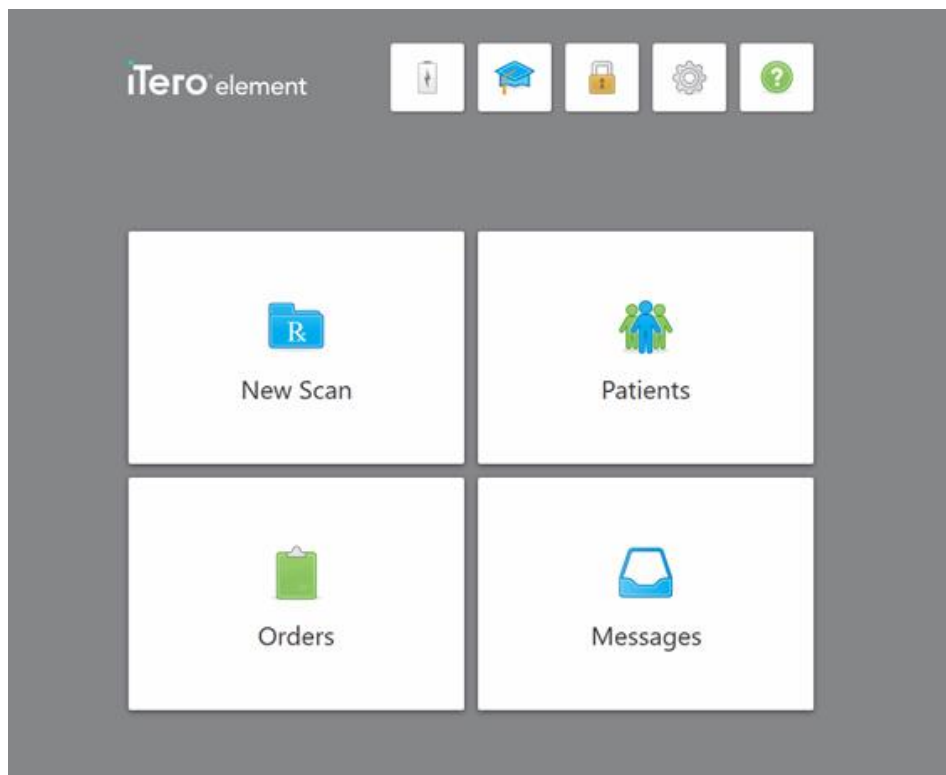

Rysunek 30: Ekran główny iTero

### 4.1.1 Resetowanie hasła

Jeśli zajdzie taka potrzeba, użytkownik może zresetować swoje hasło.

#### Aby zresetować hasło:

1. W oknie *logowania* kliknij „Forgot Password”.

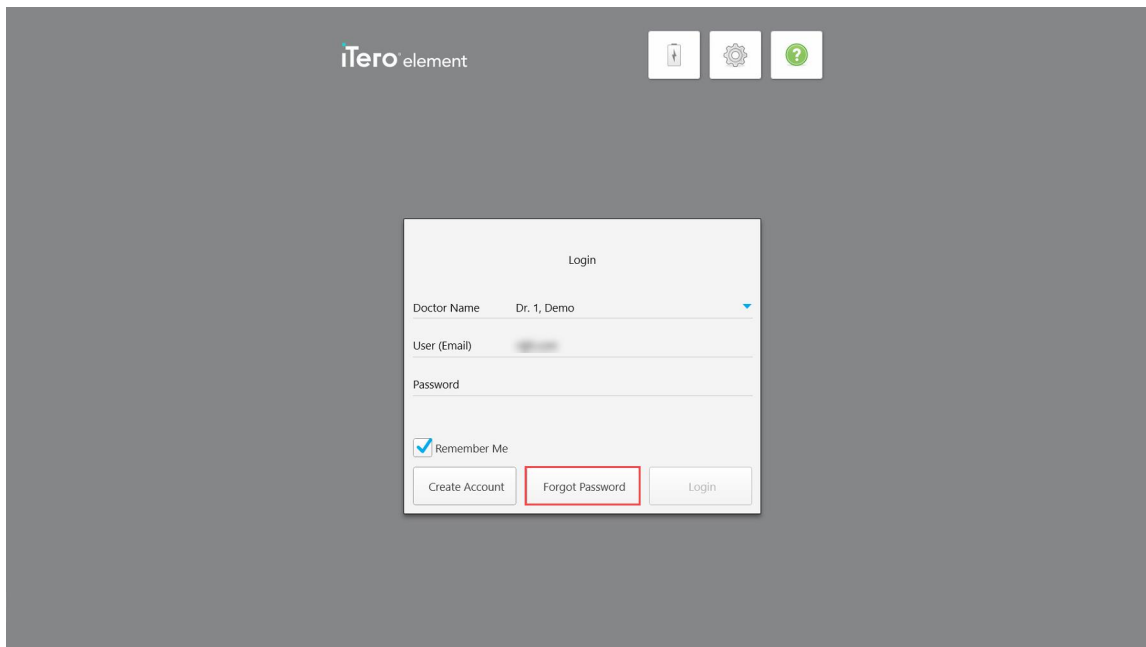

Rysunek 31: Przycisk „Forgot Password”

Na ekranie pojawi się okno z opisem dalszych czynności.

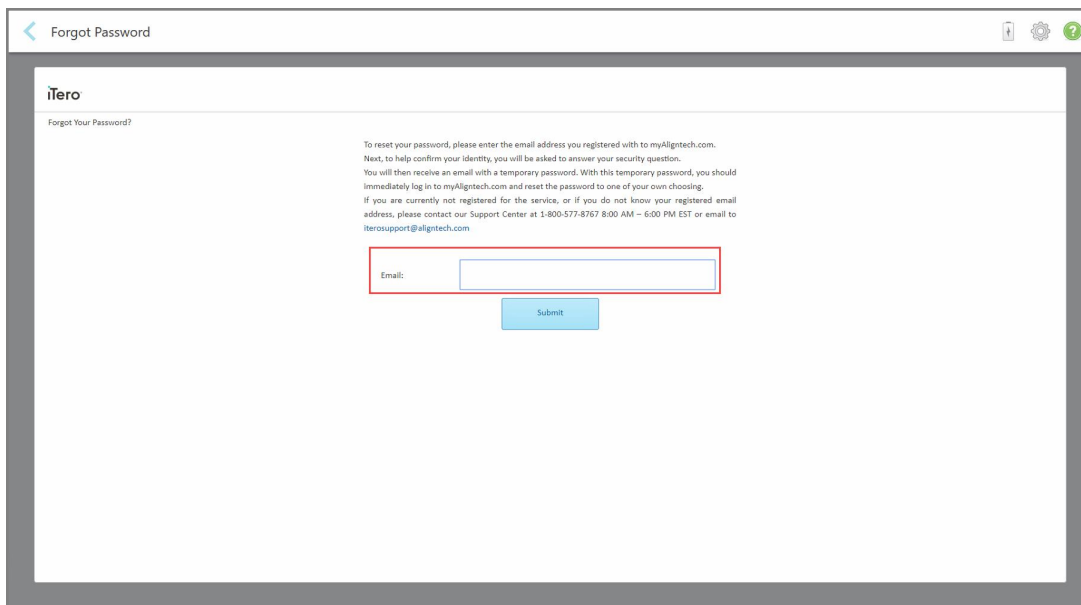

Rysunek 32: Pole adresu e-mail dla zapomnianego hasła



2. W polu **E-mail** wprowadź adres e-mail użyty do rejestracji w witrynie myaligntech.com.
3. Stuknij „**Submit**”.

Pojawi się wcześniej wybrane pytanie zabezpieczające.

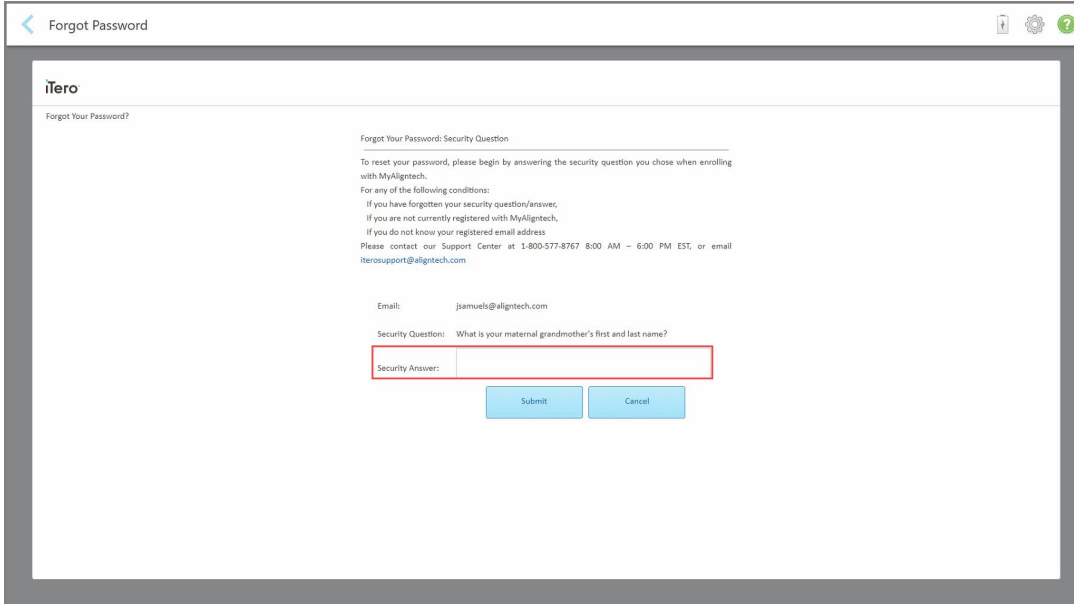

Rysunek 33: Pole odpowiedzi na pytanie zabezpieczające

4. Wpisz odpowiedź na pytanie zabezpieczające.  
Wyślemy do Ciebie hasło tymczasowe.
5. Użyj hasła tymczasowego, aby zalogować się na myaligntech.com, a następnie zresetuj hasło zgodnie z polityką haseł iTero opisaną w [Polityka haseł iTero](#).
6. Jeśli nie pamiętasz adresu e-mail użytego podczas rejestracji, skontaktuj się z Obsługą Klienta iTero.

#### 4.1.1.1 Polityka haseł iTero

Zmieniając hasło, upewnij się, że nowe hasło spełnia następujące kryteria:

- Co najmniej osiem znaków
- Bez spacji
- Co najmniej jedna wielka litera
- Co najmniej jedna mała litera
- Przynajmniej jedna cyfra
- Opcjonalnie: Hasła mogą zawierać znaki specjalne (na przykład: !, #, \$, %, ^)

## 4.1.2 Instalowanie aktualizacji zabezpieczeń systemu Windows

Aby zapewnić ciągłe bezpieczeństwo cybernetyczne skanera, za każdym razem, gdy oprogramowanie iTero jest aktualizowane, wszelkie istotne aktualizacje zabezpieczeń systemu Windows są pobierane do skanera i muszą zostać zainstalowane *w ciągu 7 dni*.

Po pobraniu aktualizacji zabezpieczeń systemu Windows, podczas logowania się do skanera zostanie wyświetlone okno *Security Updates* (Aktualizacje zabezpieczeń), informujące o tych aktualizacjach i umożliwiające zaplanowanie czasu, w którym aktualizacje powinny zostać zainstalowane – odraczane codziennie o maksymalnie 7 dni, natychmiast lub później tej samej nocy.

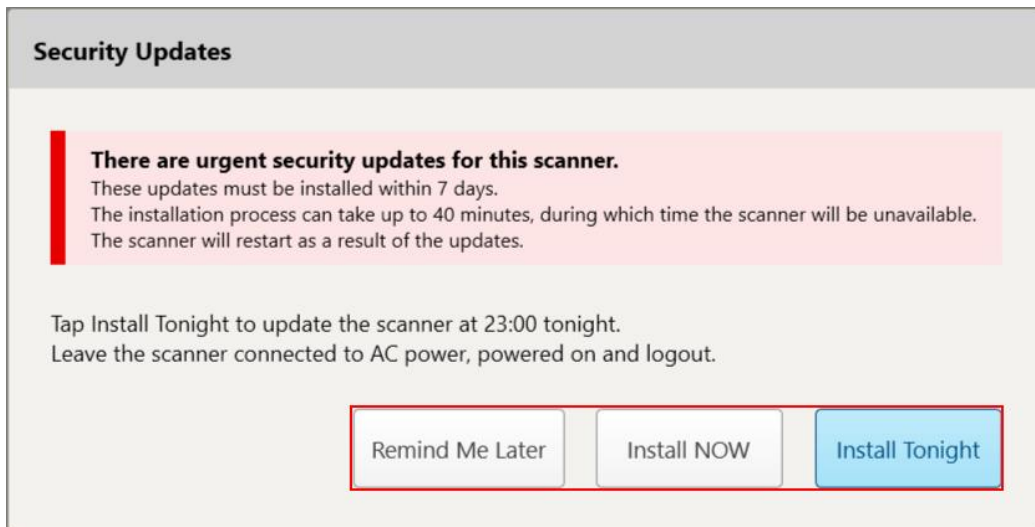

Rysunek 34: Okno Security Updates (Aktualizacje zabezpieczeń) - opcje planowania

Aby zainstalować aktualizacje zabezpieczeń, skaner musi być podłączony do zasilania AC i włączony, a Ty musisz się wylogować.

### Uwagi:

- Instalacja aktualizacji trwa zazwyczaj około 40 minut, w tym czasie nie można używać skanera.
- Po rozpoczęciu instalacji nie można jej wstrzymać ani anulować.
- Jeśli zignorujesz komunikat i nie zainstalujesz aktualizacji w ciągu 7 dni, zostaną one zainstalowane automatycznie przy następnym ponownym uruchomieniu skanera.

### Aby zaplanować instalację aktualizacji zabezpieczeń:

1. W oknie *Security Updates* (Aktualizacje zabezpieczeń) dotknij jednej z następujących opcji planowania:
  - **Remind Me Later** (Przypomnij mi później): Instalacja zostanie przełożona o maksymalnie 7 dni. Więcej informacji w [Remind Me Later – przełożenie instalacji aktualizacji oprogramowania](#).
  - **Install NOW** (Zainstaluj TERAZ): Aktualizacje oprogramowania są instalowane natychmiast.
  - **Install Tonight** (Zainstaluj dziś wieczorem): Aktualizacje oprogramowania zostaną zainstalowane o 23:00 tej nocy. Więcej informacji w [Install Tonight – instalowanie aktualizacji zabezpieczeń później tej nocy](#).
2. Przed rozpoczęciem instalacji upewnij się, że skaner jest podłączony do zasilania prądem zmiennym i włączony oraz że się wylogowałeś.

Jeśli skaner nie jest podłączony do zasilania prądem zmiennym, zostanie wyświetlony monit o jego podłączenie.



Rysunek 35: Podłącz skaner do zasilania prądem zmiennym

- Podłącz skaner, a następnie dotknij **Continue** (Kontynuuj).

Rozpoczyna się instalacja i wyświetlany jest komunikat pokazujący jej postęp.

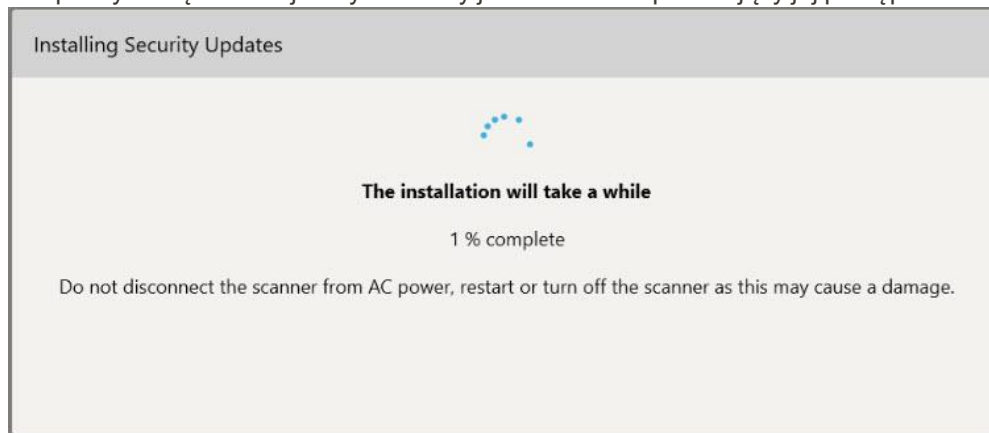

Rysunek 36: Instalacja w toku

**Uwaga:** Nie odłączaj, nie restartuj ani nie wyłączaj skanera podczas instalacji aktualizacji zabezpieczeń.

Po zainstalowaniu aktualizacji zabezpieczeń zostanie wyświetlone powiadomienie o sukcesie i skaner zostanie ponownie uruchomiony.

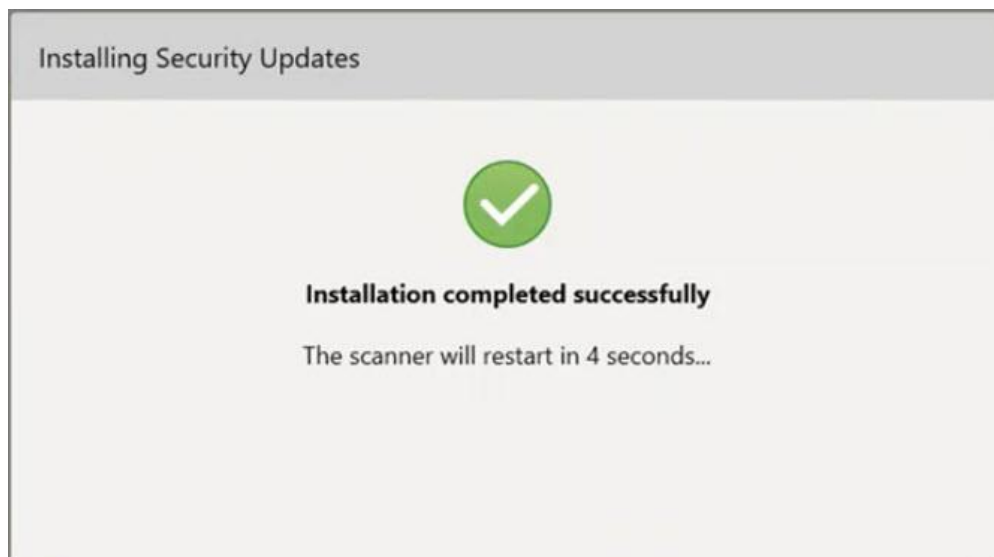

Rysunek 37: Instalacja zakończona pomyślnie

#### 4.1.2.1 Remind Me Later – przełożenie instalacji aktualizacji oprogramowania

Możesz przesunąć instalację aktualizacji zabezpieczeń o maksymalnie tydzień. Każdego dnia w powiadomieniu będzie wyświetlana liczba dni pozostałych do zainstalowania aktualizacji zabezpieczeń. Możesz odłożyć aktualizację, zainstalować je natychmiast lub zaplanować je na późniejszy termin tej nocy.

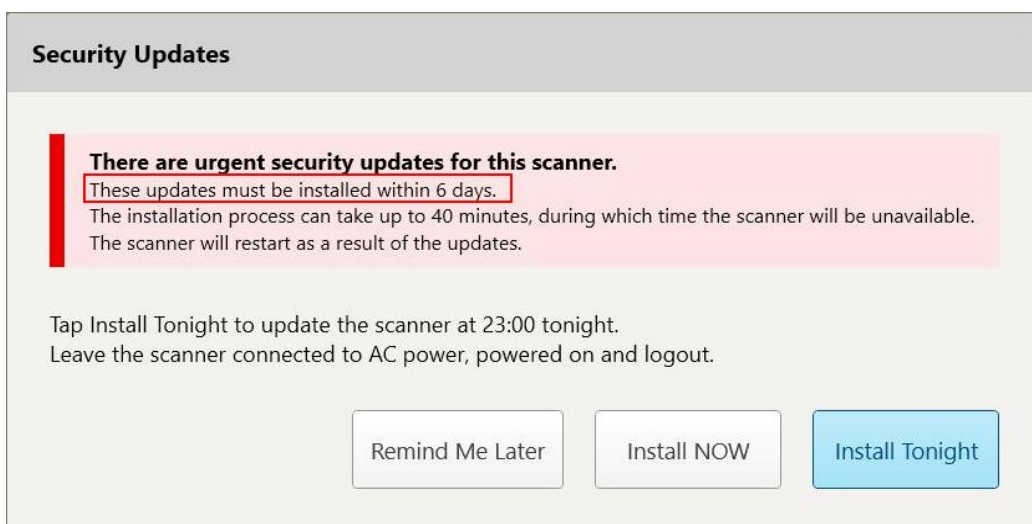

Rysunek 38: Security updates – liczba dni, przez które aktualizacje muszą zostać zainstalowane

Siódmego dnia należy zainstalować aktualizacje zabezpieczeń. Możesz wybrać, czy zainstalować je natychmiast, czy zaplanować instalację na późniejszą noc, jak opisano poniżej.

**Uwaga:** Jeśli powiadomienie zostanie zignorowane i użytkownik nie zainstaluje aktualizacji, proces instalacji rozpocznie się automatycznie przy następnym uruchomieniu skanera.

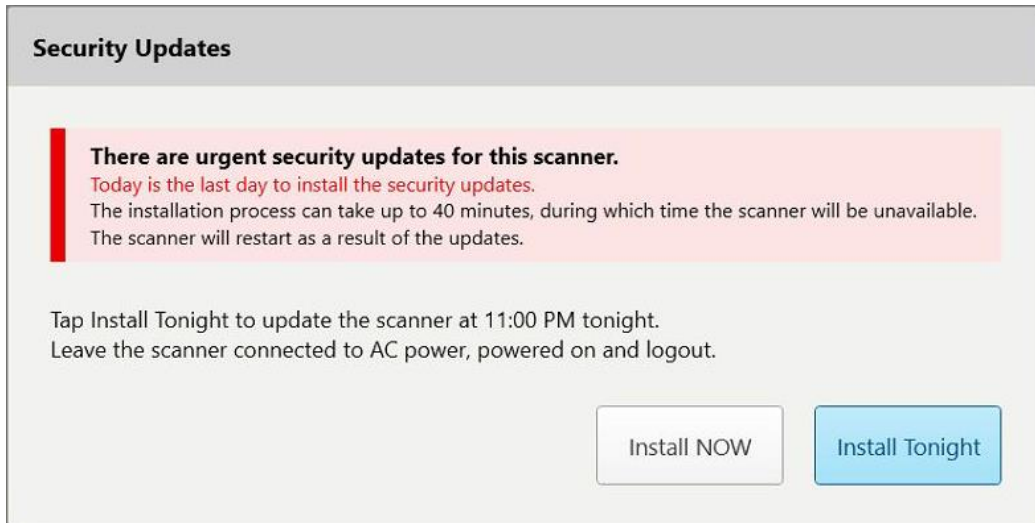

Rysunek 39: Security updates – ostatni dzień

#### 4.1.2.2 Install Tonight – instalowanie aktualizacji zabezpieczeń później tej nocy

Jeśli zdecydujesz się na późniejszą instalację aktualizacji zabezpieczeń, nad oknem *Login* (Logowanie) skanera zostanie wyświetlony baner, a ekran główny przypomni Ci, że skaner musi być podłączony do zasilania AC i włączony oraz że musisz się wylogować.

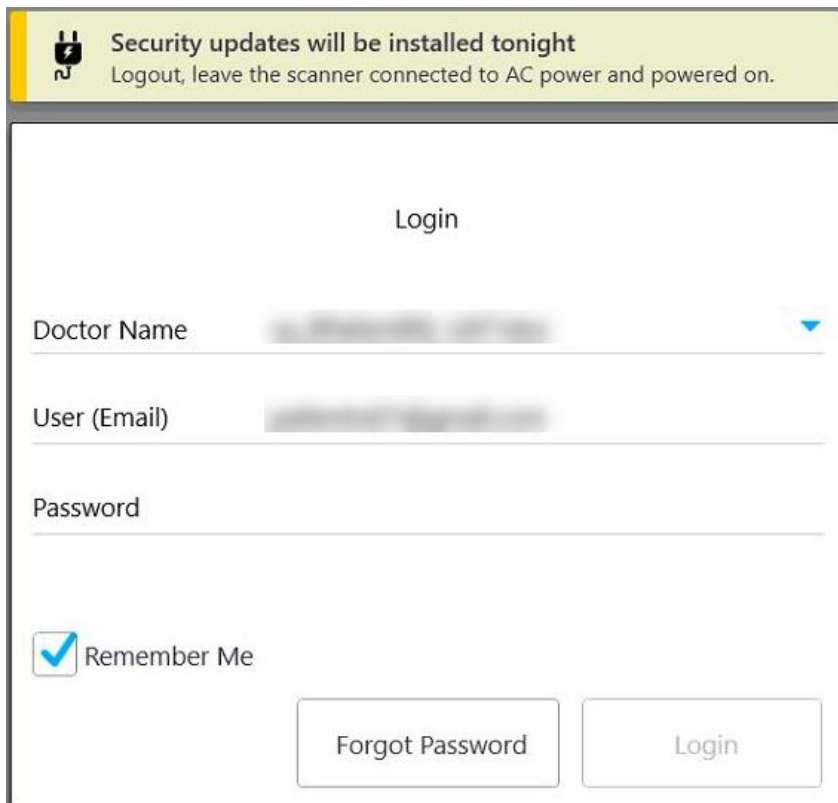

The image shows a login interface with a yellow notification banner at the top. The banner contains a plug icon and the text: "Security updates will be installed tonight. Logout, leave the scanner connected to AC power and powered on." Below the banner is a white login form titled "Login". The form includes three input fields: "Doctor Name" (with a dropdown arrow), "User (Email)", and "Password". There is a "Remember Me" checkbox with a blue checkmark. At the bottom of the form are two buttons: "Forgot Password" and "Login".

Rysunek 40: Powiadomienie o aktualizacjach zabezpieczeń – okno logowania

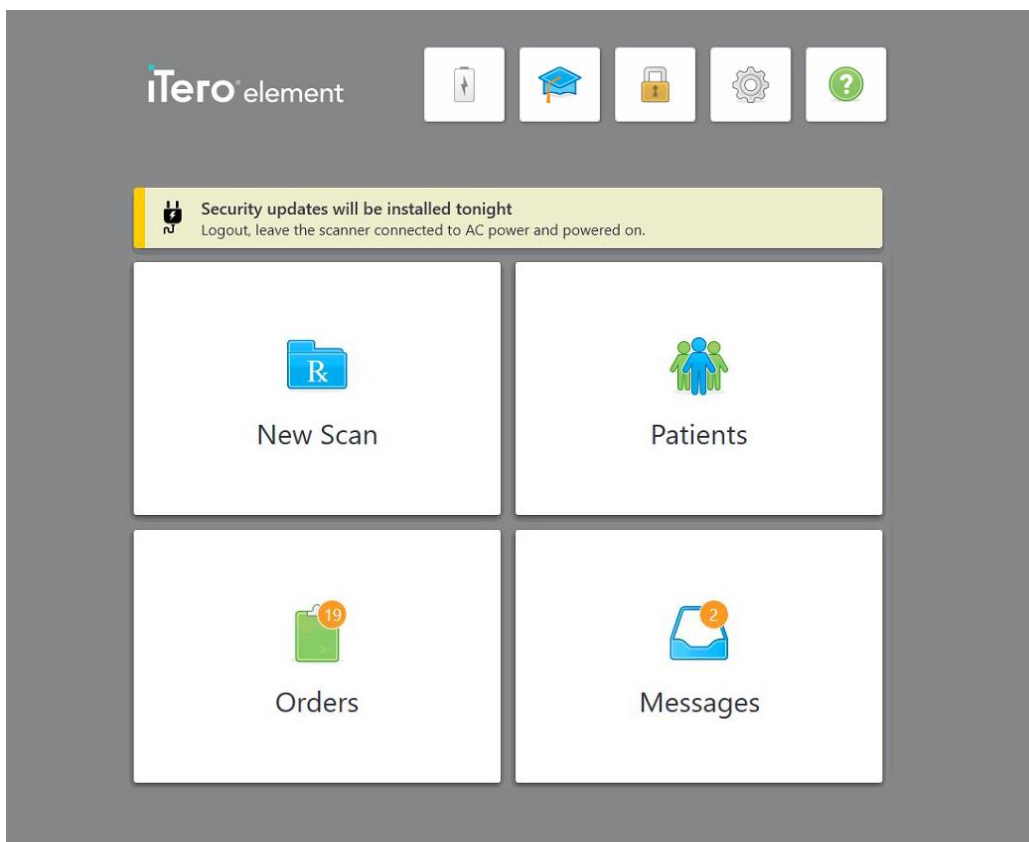

Rysunek 41: Powiadomienie o aktualizacjach zabezpieczeń – ekran główny

## 4.2 Wylogowywanie się ze skanera

W celu ochrony danych pacjenta należy wylogować się ze skanera, gdy nie jest używany. Twoje hasło *nie* zostanie zapamiętane przez system.

Domyślnie nastąpi wylogowanie po określonym czasie bezczynności, który można zdefiniować w ustawieniach „Login“, opisanych w [Definiowanie ustawień logowania](#).

**Aby wylogować się ze skanera:**

1. Stuknij , aby wrócić do ekranu głównego.

2. Stuknij , aby wylogować się z systemu.

Na ekranie pojawi się okno *logowania*, umożliwiające kolejnemu użytkownikowi zalogowanie się do systemu.

### 4.3 Wyłączanie skanera

Zaleca się wyłączać system na koniec każdego dnia roboczego, aby umożliwić instalację aktualizacji oprogramowania.

**Uwaga:** Jeśli skaner nie zostanie poprawnie wyłączony, przy następnym logowaniu na ekranie pojawi się komunikat informujący o tym fakcie i nie zniknie dopóki użytkownik nie potwierdzi zaznajomienia się z nim. Nieprawidłowe wyłączenie może być spowodowane rozładowaniem akumulatora i naciśnięciem przycisku zasilania na dłużej niż 4 sekundy.

#### Aby wyłączyć skaner:

- Naciśnij i zwolnij przycisk zasilania, aby wyłączyć system. Przycisk zasilania znajduje się w prawym dolnym rogu ekranu w systemach iTero Element 2, a w prawym górnym rogu ekranu w systemach iTero Element 2 Plus.

**Uwaga:** Przytrzymanie przycisku przez ponad 4 sekundy aktywuje twardy reset, który może spowodować wystąpienie błędów takich jak pojawienie się niebieskiego lub szarego ekranu.

### 4.4 Przenoszenie skanera

#### 4.4.1 Przenoszenie skanera iTero Element 2 w wersji stojaka na kółkach

Skaner można przenosić między pomieszczeniami klinice.

**Uwaga:** W celu zapewnienia maksymalnej ochrony zaleca się, aby skaner przenosiły 2 osoby.

#### Aby przenieść skaner między pomieszczeniami:

1. Upewnij się, że głowica jest prawidłowo umieszczona w uchwycie.
2. Odłącz system od gniazdka ściennego.
3. Przenieś system w nowe miejsce i podłącz go do gniazdka elektrycznego.

#### 4.4.2 Transportowanie iTero Element Flex skaner wewnętrzny

W celu zapewnienia maksymalnej ochrony systemu w trakcie transportu należy przestrzegać poniższych instrukcji:

1. Załóż niebieską nakładkę ochronną na głowicę.



2. Aby przenieść system między pomieszczeniami, umieść wszystkie elementy w dołączonym futerale.



Rysunek 42: iTero Element Flex skaner wewnętrzny w załączonym futerale

3. Upewnij się, że futerał jest suchy, aby ochronić komponenty systemu przed wilgocią.

#### 4.4.3 Przenoszenie skanera iTero Element 2 Plus w wersji wózkowej

Skaner można przenosić między pomieszczeniami w gabinecie oraz z pozycji siedzącej z pacjentem.

##### **Aby przenieść skaner między pomieszczeniami:**

1. Upewnij się, że głowica jest prawidłowo umieszczona w uchwycie.
2. Odłącz system od gniazdka elektrycznego i ostrożnie owiń przewód zasilający wokół górnego uchwytu, aby nie zaplątał się w koła.
3. Korzystając z górnego uchwytu, przenieś system w nowe miejsce i podłącz go do gniazdka elektrycznego.

**Uwaga:** Jeśli zajdzie potrzeba podniesienia skanera, zrób to za pomocą górnego uchwyty i słupka.

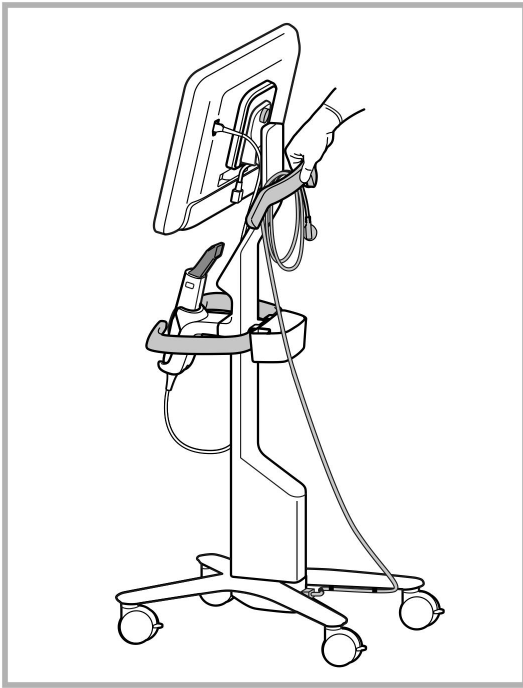

Rysunek 43: Przenoszenie skanera

**Aby przenieść skaner w wersji wózkowej w pozycji siedzącej:**

- Użyj głównego uchwyty w celu przesunięcia skanera.
- Wysokość ekranu jest zoptymalizowana dla lepszej ergonomii podczas siedzenia. W razie potrzeby można dostosować nachylenie ekranu.

**Uwaga:** Nie należy używać głowicy ani kabla głowicy do przesuwania skanera, ponieważ może to doprowadzić do przewrócenia się urządzenia lub uszkodzenia przewodu.

#### 4.4.4 Przenoszenie skanera iTero Element 2 Plus w wersji mobilnej w obrębie kliniki

Skaner w wersji mobilnej można przenosić między pomieszczeniami w klinice, jak również między klinikami.

Podczas przenoszenia skanera należy zawsze przesunąć uchwyt do pozycji nośnej i owinąć kabel głowicy wokół uchwyty.

**Przenoszenie skanera w wersji mobilnej w obrębie kliniki:**

1. Upewnij się, że głowica jest prawidłowo umieszczona w uchwycie.
2. Odłącz kabel zasilający od sieci, a następnie od tylnej części jednostki obliczeniowej.
3. Przytrzymaj jednostkę obliczeniową jedną ręką, a następnie przesunąć zatrzask blokujący w prawo, aby odblokować rączkę i ustawić ją w pozycji do noszenia. Więcej informacji w [Przenoszenie skanera w klinice](#).

- Owiń kabel luźno wokół uchwytu w celu zapewnienia łatwego i bezpiecznego przenoszenia.

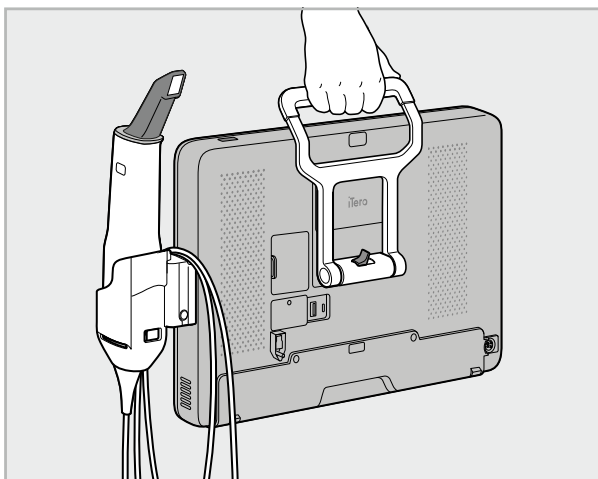

Rysunek 44: Przenoszenie skanera między pomieszczeniami w klinice

#### 4.4.5 Przenoszenie skanera iTero Element 2 Plus w wersji mobilnej między klinikami

Przed transportem skanera w wersji mobilnej między klinikami należy go zapakować do załączonej walizki. Więcej informacji [Wykorzystywanie walizki do transportu](#).

##### Transport skanera między klinikami:

- Wyłącz skaner.
- Odłącz kabel zasilający od sieci, a następnie od tylnej części jednostki obliczeniowej.
- Odłącz elementy skanera i zapakuj je do wyznaczonych przegródek walizki. Więcej informacji w [Wykorzystywanie walizki do transportu](#).
- Zamknij i zabezpiecz klapę wózka, a następnie zamknij wózek, podnosząc bok z zapiętą klapką i zapinając go na zamek.



Rysunek 45: Transport skanera między klinikami

5. W razie potrzeby użyj opcjonalnej osłony ochronnej, aby chronić wózek przed zużyciem i niekorzystnymi warunkami pogodowymi. Więcej informacji w [Opcjonalna osłona ochronna wózka](#).

## 4.5 Interfejs użytkownika

System iTero zapewnia intuicyjny interfejs użytkownika, który umożliwia wykonywanie skanów do wykorzystania w stomatologii odtwórczej i ortodoncji. Ekran dotykowy i przyciski na głowicy służą do reagowania na instrukcje ekranowe w trakcie skanowania.

Lista dostępnych gestów ekranu dotykowego znajduje się w [Gesty ekranu dotykowego](#).

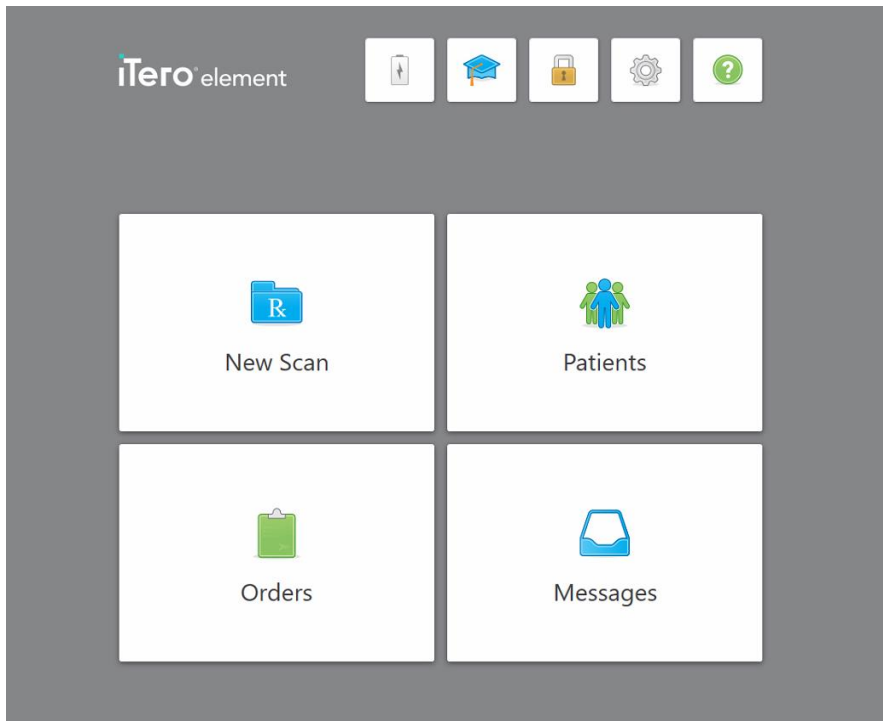

Rysunek 46: Ekran główny iTero

Na ekranie głównym wyświetlane są następujące przyciski:



Wyświetla status zewnętrznego akumulatora:

- Symbol błyskawicy oznacza, że skaner jest podłączony do zasilania, a akumulator się ładuje.
- Podczas korzystania z energii akumulatora, jego aktualny poziom naładowania wyświetla się na ikonke baterii. Gdy poziom naładowania

spadnie poniżej 25%, ikona baterii wyświetli się na czerwono



- Stuknij ikonę baterii, aby wyświetlić pozostały poziom naładowania:

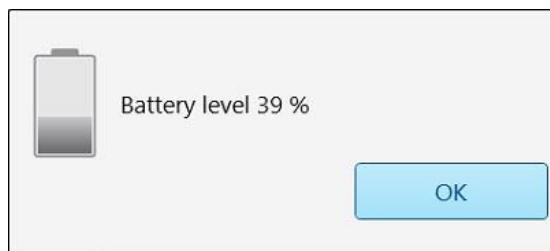

Rysunek 47: Poziom naładowania akumulatora w procentach



**Centrum edukacyjne:** Stuknij, aby uzyskać dostęp do materiałów szkoleniowych i filmów edukacyjnych dotyczących skanera iTero.



**Lock:** Stuknij, aby wylogować się z konta, gdy skaner nie jest używany, zgodnie z opisem w [Wylogowywanie się ze skanera](#). W ten sposób zabezpieczysz wszystkie informacje medyczne, a Twój gabinet stomatologiczny będzie działał zgodnie z postanowieniami Ustawy o przenośności i odpowiedzialności w ubezpieczeniach zdrowotnych (HIPAA).

**Tip:** W trakcie czyszczenia system powinien być zablokowany, aby uniknąć przypadkowych wpisów.



**Settings:** Stuknij, aby dostosować preferencje skanera, np. konfigurację głowicy, lokalizację, ustawienia użytkownika i inne. Więcej informacji [Określanie ustawień skanera](#).



**Pomoc:** Stuknij, aby włączyć przezroczyste okno pomocy ze wskazówkami ułatwiającymi nawigację po funkcjach i narzędziach.

W tym widoku przycisk **Help** (Pomoc) zmienia się na dwa nowe przyciski – E-Manual i Customer Support:

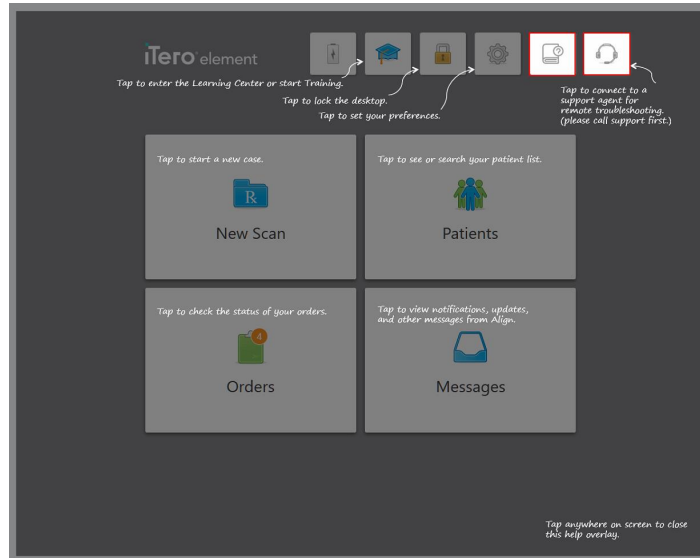

Rysunek 48: Nakładka pomocy zawierająca przyciski e-manual i Customer Support



Stuknij, aby uzyskać dostęp do odpowiedniej instrukcji w wersji elektronicznej.



Stuknij, aby uzyskać zdalną pomoc Obsługi Klienta. Funkcja obsługi klienta jest dostępna w każdym oknie pomocy.

**Uwaga:** Przed próbą połączenia zdalnego należy zadzwonić do Obsługi Klienta.

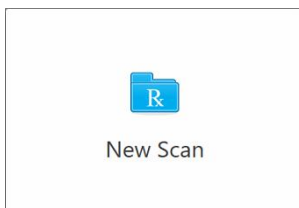

**Nowy skan:** Stuknij, aby otworzyć okno *Nowy skan* i wypełnić formularz Rx przed rozpoczęciem nowego skanowania. Więcej informacji w [Rozpoczęcie nowego skanowania](#).

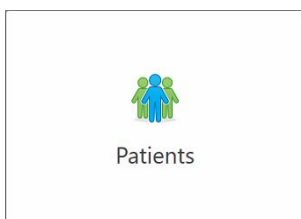

**Patients:** Dotknij, aby wyświetlić stronę *Patients* (Pacjenci) z listą wszystkich pacjentów zarejestrowanych w systemie iTero oraz, w stosownych przypadkach, ich numer karty, datę urodzenia i datę ostatniego skanu. Więcej informacji w [Praca z pacjentami](#).

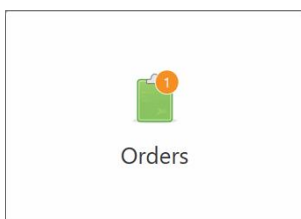

**Orders:** Stuknij, aby wyświetlić listę wszystkich swoich zamówień. Więcej informacji [Praca z zamówieniami](#).

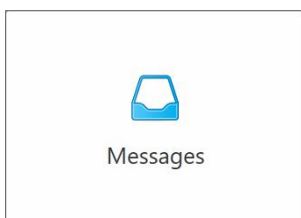

**Messages:** Stuknij, aby przejrzeć wiadomości od Align Technology. Więcej informacji w [Przeglądanie wiadomości](#).

Przyciski „**Battery**” i „**Settings**” wyświetlają się także w każdym oknie skanera, jak opisano w [Pasek narzędzi skanera](#).

#### 4.5.1 Pasek narzędzi skanera

W górnej części każdego okna skanera wyświetlany jest następujący pasek narzędzi:



Rysunek 49: Pasek narzędzi skanera

4 środkowe przyciski wskazują status procesu skanowania. Używaj przycisków do nawigowania w trakcie procesu skanowania.



Stuknij, aby wrócić do ekranu głównego.

New Scan

Wyświetla bieżący etap procesu skanowania, wskazany również odpowiednim podświetlonym przyciskiem na pasku narzędzi.



Stuknij, aby powrócić do okna *New Scan* (Nowy Skan) i wyświetlić formularz Rx, jak opisano w rozdziale [Wypełnianie formularza Rx](#).



Dotknij, aby przejść do trybu skanowania, aby zeskanować pacjenta, jak opisano w rozdziale [Skanowanie pacjenta](#).



Stuknij, aby przejść do trybu View (Widok) w celu wyświetlenia zeskanowanego modelu, jak opisano w rozdziale [Przeglądanie skanu](#).



Dotknij, aby wysłać zeskanowany model do laboratorium lub do oprogramowania chairside milling, jak opisano w rozdziale [Wysyłanie skanu](#).



Wyświetla status zewnętrznego akumulatora:

- Symbol błyskawicy oznacza, że skaner jest podłączony do zasilania, a akumulator się ładuje.
- Podczas korzystania z energii akumulatora, jego aktualny poziom naładowania wyświetla się na ikonce baterii. Gdy poziom naładowania spadnie poniżej 25%,

ikona baterii wyświetli się na czerwono .

- Stuknij ikonę baterii, aby wyświetlić pozostały poziom naładowania:

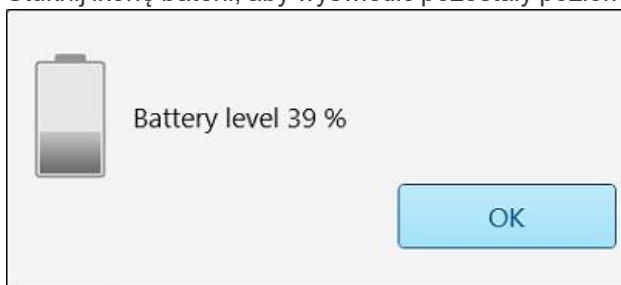

Rysunek 50: Poziom naładowania akumulatora w procentach



Stuknij, aby dostosować preferencje skanera, np. konfigurację głowicy, lokalizację, ustawienia użytkownika i inne.

Więcej informacji na temat preferencji ustawień znajduje się w [Określanie ustawień skanera](#).





Stuknij, aby włączyć przezroczyste okno pomocy ze wskazówkami ułatwiającymi nawigację po funkcjach i narzędziach.

W tym widoku przycisk **Help** (Pomoc) zmienia się na dwa nowe przyciski – E-Manual i Customer Support:

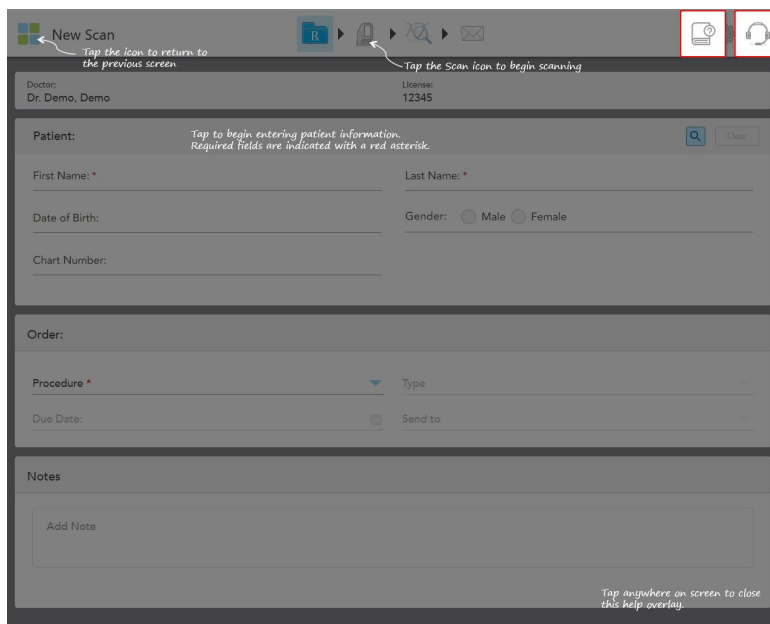

Rysunek 51: Nakładka pomocy zawierająca przyciski e-manual i Customer Support



Stuknij, aby uzyskać dostęp do odpowiedniej instrukcji w wersji elektronicznej.



Stuknij, aby uzyskać zdalną pomoc Obsługi Klienta. Funkcja obsługi klienta jest dostępna w każdym oknie pomocy.

**Uwaga:** Przed próbą połączenia zdalnego należy zadzwonić do Obsługi Klienta.

## 4.5.2 Gesty ekranu dotykowego

Oprogramowanie iTero obsługuje gesty dotykowe (znane również jako gesty wielodotykowe). Te gesty to określone ruchy używane do interakcji z urządzeniami wielodotykowymi.

Przykłady typowych gestów ekranu dotykowego:



Tap



Double tap



Long press



Scroll



Rotate



Swipe



Pan



Zoom out



Zoom in

## 4.6 Określanie ustawień skanera

Ustawienia skanera umożliwiają określenie preferencji i ustawień wyświetlanych domyślnie podczas korzystania ze skanera.

**Aby określić ustawienia skanera:**

1. Stuknij przycisk .

Na ekranie pojawi się okno *Settings* (Ustawienia).

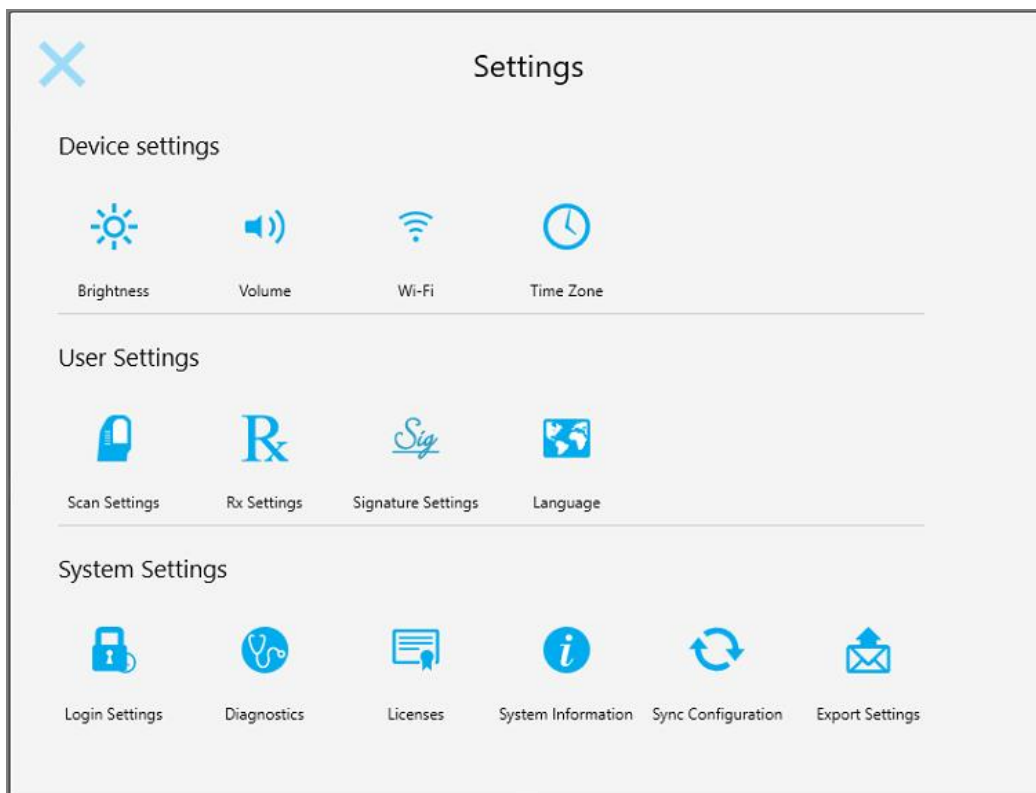

Rysunek 52: Okno ustawień

2. Wybierz ustawienia, które chcesz zmienić.

- [Definiowanie ustawień urządzenia](#)
- [Definiowanie ustawień Użytkownika](#)
- [Definiowanie ustawień systemu](#)

Na ekranie pojawi się odpowiednie okno.

3. Wprowadź wymagane zmiany, a następnie stuknij , aby zapisać zmiany i wrócić do okna *Settings* (Ustawienia).

#### 4.6.1 Definiowanie ustawień urządzenia

Ustawienia urządzenia umożliwiają zdefiniowanie jasności, głośności, Wi-Fi i ustawień strefy czasowej skanera.

##### 4.6.1.1 Określanie domyślnego poziomu jasności

Aby określić domyślne ustawienie jasności, stuknij przycisk „**Brightness**”, przesunij wskaźnik w odpowiednie miejsce na pasku regulacji jasności, a następnie stuknij , aby zapisać zmiany i powrócić do okna *Ustawienia*.



Rysunek 53: Ustawienia jasności

##### 4.6.1.2 Określanie domyślnego poziomu głośności

Aby określić domyślne ustawienia głośności systemu, stuknij przycisk „**Volume**”, przesunij wskaźnik w odpowiednie miejsce na pasku regulacji, a następnie stuknij , aby zapisać zmiany i powrócić do okna *Ustawienia*.

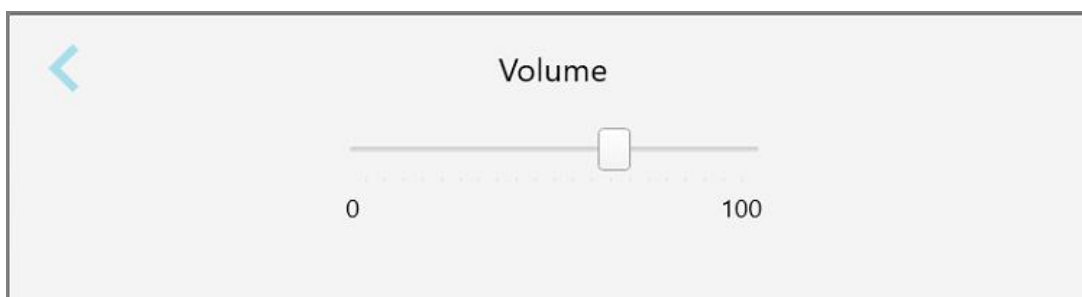

Rysunek 54: Ustawienia głośności

Oprócz dźwięków systemowych ustawienia głośności określają także poziom głośności treści z Centrum Edukacji



### 4.6.1.3 Określanie ustawień Wi-Fi

Przy pierwszym połączeniu skanera z siecią Wi-Fi gabinetu konieczne będzie podanie hasła. Później, zgodnie z domyślnymi ustawieniami, skaner będzie łączył się z siecią automatycznie. Jeśli chcesz połączyć się z inną siecią Wi-Fi, wybierz nową sieć i wprowadź odpowiednie hasło.

**Aby połączyć się ponownie z siecią Wi-Fi:**

1. Stuknij przycisk **Wi-Fi**.

Na ekranie pojawi się lista dostępnych sieci Wi-Fi.

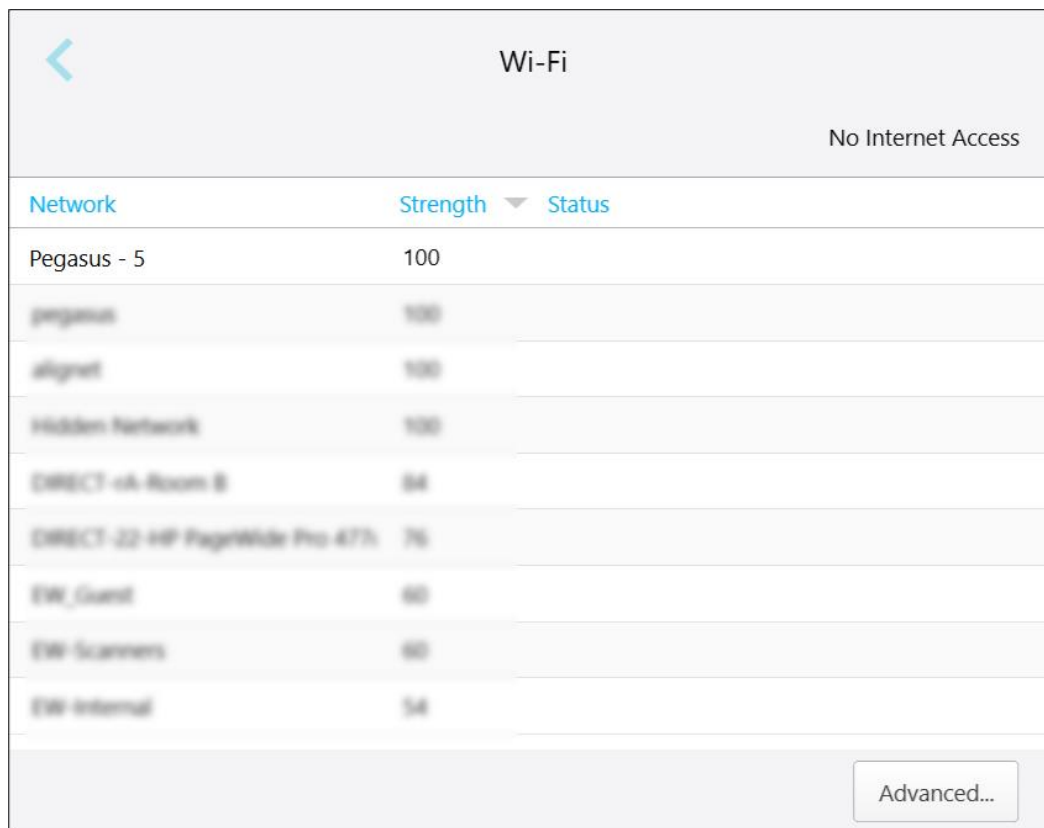

Rysunek 55: Lista dostępnych sieci Wi-Fi

2. Wybierz sieć kliniki, np. Pegasus - 5, a następnie stuknij „**Connect**”.

3. Wprowadź klucz zabezpieczeń sieci (hasło) w nowo otwartym oknie, a następnie stuknij „**Connect**”.

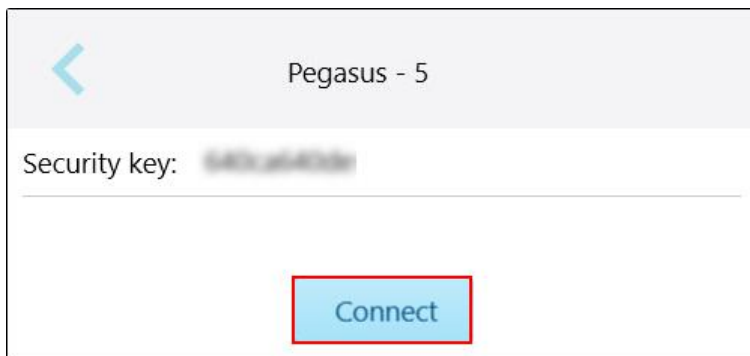

Rysunek 56: Połączenie z siecią Wi-Fi kliniki

Skaner połączy się z siecią Wi-Fi, a status zmieni się na „**Connected**”.

4. Jeżeli nie chcesz, aby urządzenie łączyło się z siecią automatycznie, naciśnij na wybraną sieć i wybierz opcję „**Forget**”.

Przy następnym połączeniu użytkownik będzie musiał wybrać preferowaną sieć i wprowadzić hasło Wi-Fi.

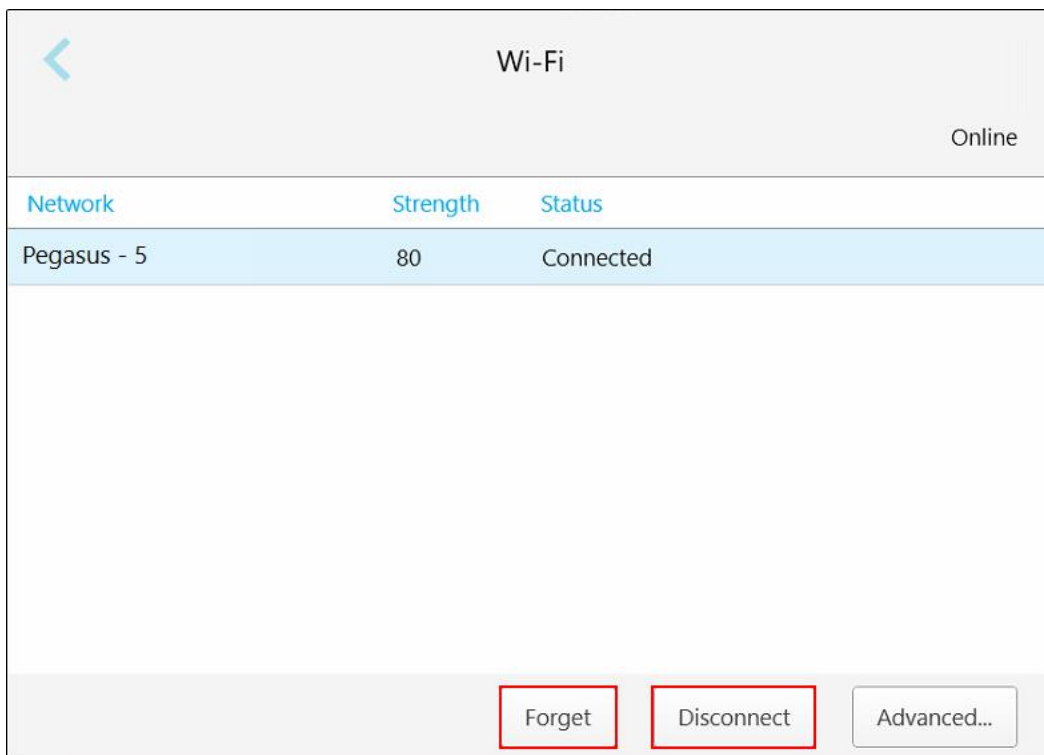

Rysunek 57: Rozłączanie się lub zapominanie sieci

5. Aby rozłączyć się z siecią, stuknij „**Disconnect**”.
6. Stuknij , aby zapisać ustawienia i powrócić do okna *Ustawienia*.

#### 4.6.1.4 Określanie strefy czasowej

Aby określić preferowaną strefę czasową, stuknij „**Time Zone**”, wybierz strefę czasową z rozwijanej listy, a następnie stuknij , aby zapisać zmiany i wrócić do okna *Ustawienia*.

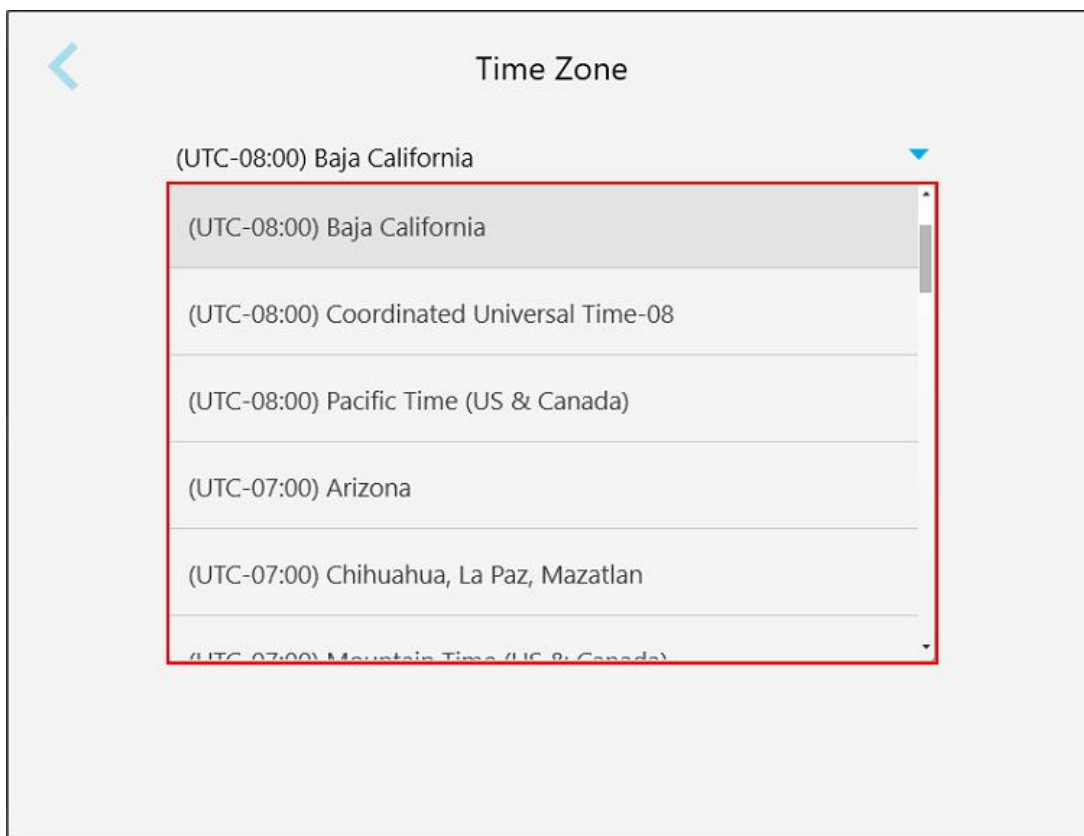

Rysunek 58: Ustawienia strefy czasowej

**Uwaga:** Dostęp do ustawień strefy czasowej można uzyskać wyłącznie po zalogowaniu się do skanera.

## 4.6.2 Definiowanie ustawień Użytkownika

Ustawienia Użytkownika pozwalają każdemu użytkownikowi zdefiniować ustawienia domyślne, które aktywują się po zalogowaniu danego użytkownika do skanera.

### 4.6.2.1 Definiowanie ustawień skanowania

Możesz zdefiniować domyślne ustawienia, które są brane pod uwagę podczas skanowania pacjenta.

**Aby zdefiniować ustawienia skanu:**

1. Naciśnij przycisk „**Scan Settings**”.

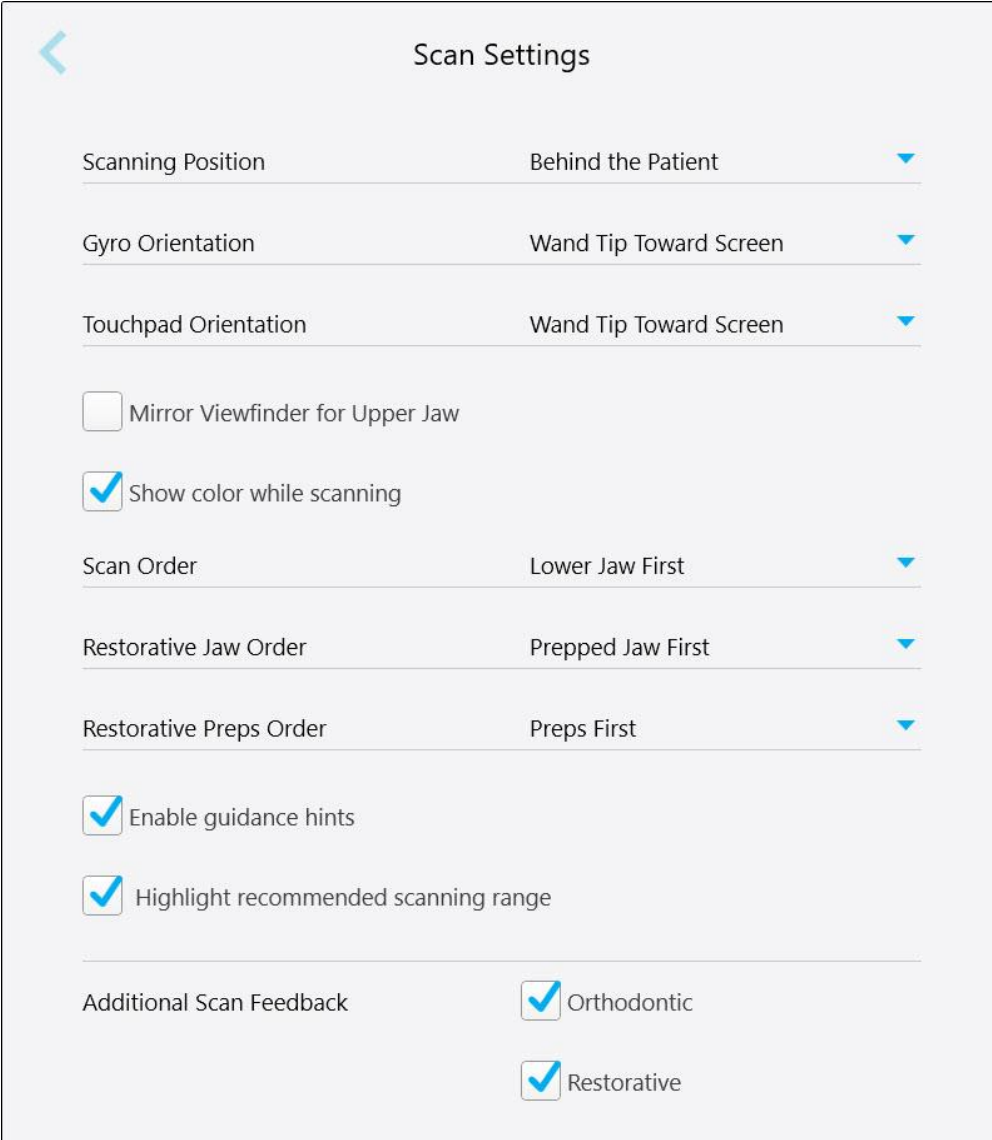

Scan Settings	
Scanning Position	Behind the Patient
Gyro Orientation	Wand Tip Toward Screen
Touchpad Orientation	Wand Tip Toward Screen
<input type="checkbox"/> Mirror Viewfinder for Upper Jaw	
<input checked="" type="checkbox"/> Show color while scanning	
Scan Order	Lower Jaw First
Restorative Jaw Order	Prepped Jaw First
Restorative Preps Order	Preps First
<input checked="" type="checkbox"/> Enable guidance hints	
<input checked="" type="checkbox"/> Highlight recommended scanning range	
Additional Scan Feedback	<input checked="" type="checkbox"/> Orthodontic
	<input checked="" type="checkbox"/> Restorative

Rysunek 59: Okno ustawień skanowania



2. Wybierz domyślne preferencje skanowania w oknie *Ustawienia skanowania*.

Ustawienia skanowania	Opcje skanowania
<b>Pozycja skanowania</b>	Wybierz swoją pozycję podczas skanowaniu pacjenta: <ul style="list-style-type: none"> <li>• Za pacjentem</li> <li>• Przed pacjentem</li> </ul>
<b>Orientacja gyro</b>	Wybierz domyślną orientację gyro: <ul style="list-style-type: none"> <li>• Końcówka głowicy w kierunku ekranu</li> <li>• Podstawa głowicy w kierunku ekranu</li> </ul>
<b>Orientacja touchpada</b>	Wybierz domyślną orientację touchpada: <ul style="list-style-type: none"> <li>• Końcówka głowicy w kierunku ekranu</li> <li>• Podstawa głowicy w kierunku ekranu</li> </ul>
<b>Pole odbicie lustrzane w wizjerze dla górnej szczęki</b>	Zaznacz to pole, aby określić orientację wizjera podczas skanowania szczęki górnej.
<b>Pole Pokaż kolor podczas skanowania</b>	Zaznacz to pole wyboru, aby domyślnie wyświetlać model 3D w kolorze podczas skanowania.
<b>Kolejność skanowania</b>	Wybierz kolejność skanowania szczęki: <ul style="list-style-type: none"> <li>• Najpierw szczeka górna</li> <li>• Najpierw szczeka dolna</li> </ul>
<b>Kolejność skanowania szczęki w stomatologii odtwórczej</b>	Wybierz kolejność skanowania szczęk pod kątem ustalonych procedur uzupełniających: <ul style="list-style-type: none"> <li>• Najpierw szczeka przeciwległa</li> <li>• Najpierw szczeka przygotowana</li> </ul>
<b>Zamówienia z zakresu stomatologii odtwórczej</b>	Wybierz kolejność skanowania przygotowanych zębów i łuków w ustalonych procedurach uzupełniających: <ul style="list-style-type: none"> <li>• Najpierw przygotowane</li> <li>• Najpierw łuk</li> <li>• Brak wytycznych</li> </ul>

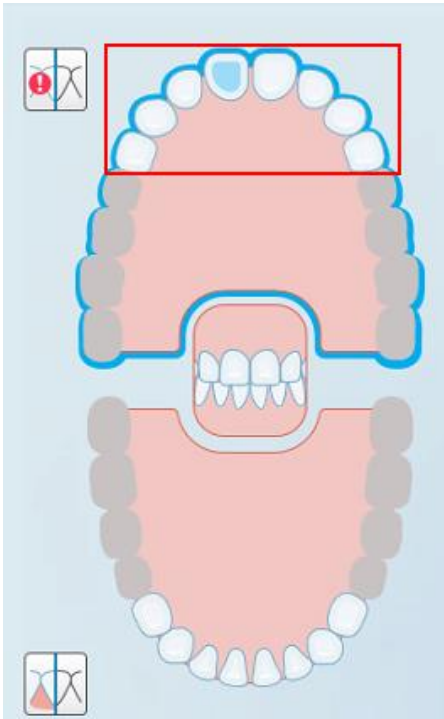
Ustawienia skanowania	Opcje skanowania
Pole <b>Włącz wskazówki</b>	Zaznacz to pole, aby wyświetlić wskazówki podczas skanowania, tak jak opisano w rozdziale <a href="#">Wskazówki dotyczące skanowania</a> .
Pole <b>Podświetl zalecany zakres skanowania</b>	<p>Zaznacz to pole wyboru, aby podświetlić tylko zakres skanowania na elementach sterujących nawigacji.</p>  <p>The diagram shows a top-down view of a dental arch. A red rectangular box highlights the upper teeth area, indicating the scanning range. There are two small icons in the corners: one with a red exclamation mark and a crossed-out square, and another with a red triangle and a crossed-out square.</p>
<b>Dodatkowe informacje zwrotne ze skanowania</b>	<p>Zaznacz odpowiednie pola wyboru, aby wyświetlić obszary z brakującymi elementami anatomicznymi podczas skanowania, tak jak opisano w rozdziale <a href="#">Dodatkowe informacje zwrotne ze skanowania</a>.</p> <ul style="list-style-type: none"> <li>• Ortodoncja</li> <li>• Stomatologia odtwórcza</li> </ul>

Rysunek 60: Tylko zakres skanowania jest podświetlony

3. Stuknij , aby zapisać zmiany i wrócić do okna „Settings”.

#### 4.6.2.2 Definiowanie ustawień Rx

Możesz określić ustawienia, które będą domyślnie wyświetlane po otwarciu okna *Szczegóły skanu* w celu wypełnienia nowego formularza Rx.

**Aby zdefiniować ustawienia Rx:**

1. Stuknij przycisk „Rx Settings”.

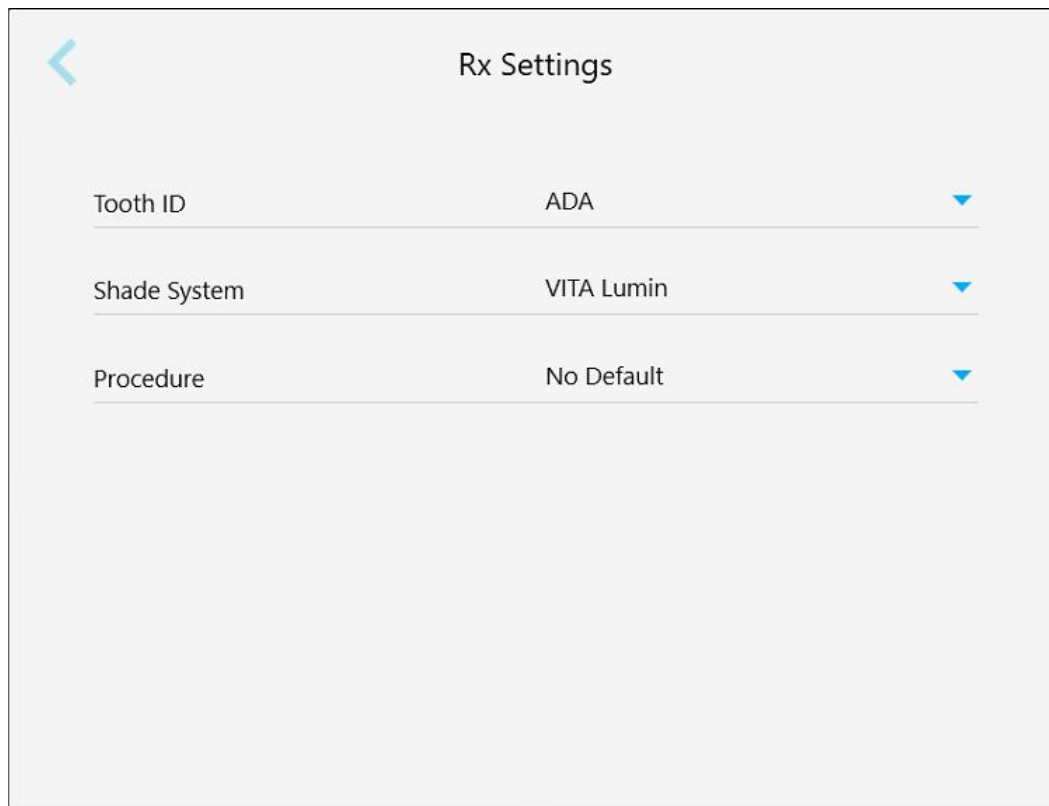

Rysunek 61: Okno ustawień Rx

2. Wybierz domyślne preferencje Rx w oknie *Ustawienia Rx*.

Ustawienia Rx	Opcje Rx
<b>Nr identyfikacyjny zęba</b>	Wybierz domyślny system identyfikacji zębów: <ul style="list-style-type: none"><li>• FDI</li><li>• ADA</li><li>• Kwadrant</li></ul>
<b>System doboru koloru</b>	Wybierz domyślny system doboru koloru: <ul style="list-style-type: none"><li>• VITA Lumin</li><li>• VITAPAN 3D Master</li><li>• Inne</li></ul>
<b>Procedura</b>	Wybierz domyślną procedurę: <ul style="list-style-type: none"><li>• Appliance (Urządzenie)</li><li>• Denture/Removable (Proteza/Zdejmowana)</li><li>• Fixed Restorative (Stałe wypełnienie)</li><li>• Implant Planning (Planowanie implantów)</li><li>• Invisalign</li><li>• Study Model/iRecord</li><li>• Brak ustawień domyślnych</li></ul> <p><b>Uwaga:</b> Lista dostępnych procedur zmienia się zgodnie z pakietem subskrypcji iTero.</p>

3. Stuknij , aby zapisać zmiany i wrócić do okna „Settings”.

### 4.6.2.3 Definiowanie ustawień podpisu

Możesz określić domyślne ustawienia, które będą wyświetlane podczas wysyłania zamówienia do laboratorium.

**Aby określić ustawienia podpisu:**

1. Stuknij przycisk „**Signature Settings**”.

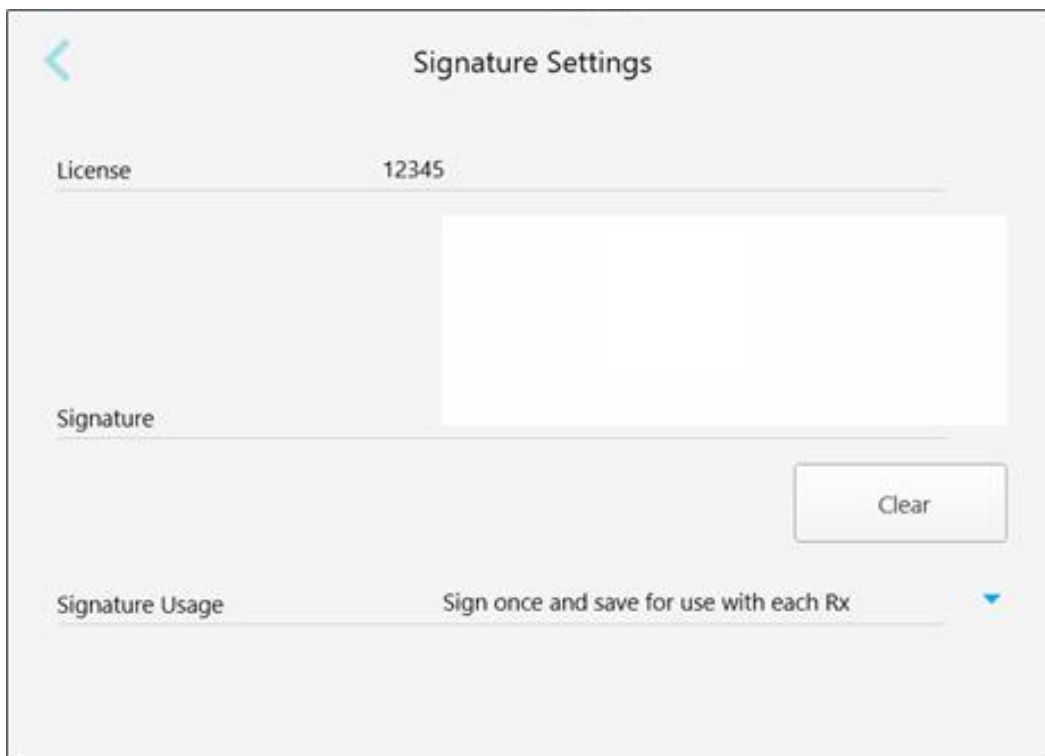

Rysunek 62: Okno Ustawienia podpisu

2. Określ domyślne ustawienia podpisu.

Ustawienia podpisu	Opcje podpisu
<b>Licencja</b>	Dodaj numer swojej licencji.
<b>Podpis</b>	Dodaj swój podpis.
<b>Wykorzystanie podpisu</b>	Wybierz jedną z następujących opcji podpisu: <ul style="list-style-type: none"> <li>• Podpisz raz i zapisz do użycia z każdym Rx.</li> <li>• Nie zapisuj mojego podpisu (wymaga podpisu dla każdego Rx).</li> <li>• Wyłącz tę funkcję (tylko dla tego użytkownika).</li> </ul>

3. Stuknij , aby zapisać zmiany i wrócić do okna „*Settings*”.

#### 4.6.2.4 Definiowanie ustawień języka

Stuknij przycisk „**Language**”, wybierz preferowany język z rozwijanej listy, a następnie kliknij , aby zapisać zmiany i powrócić do okna *Ustawienia*.

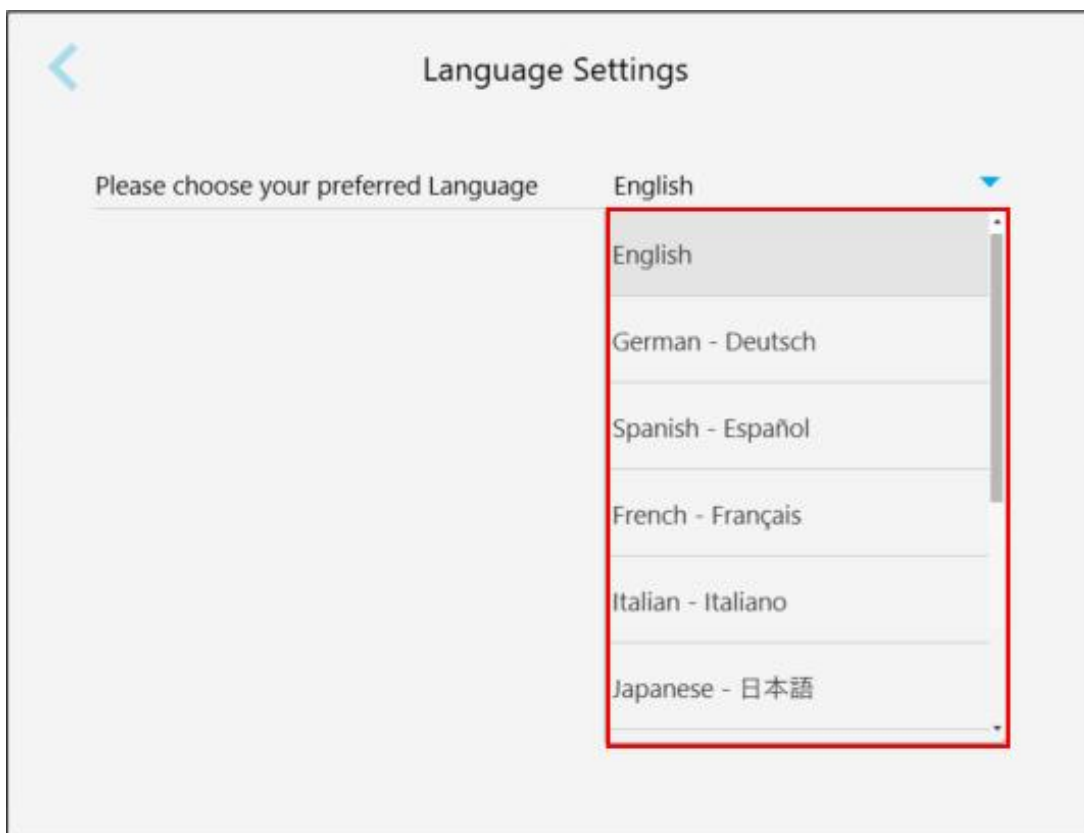

Rysunek 63: Okno Ustawienia języka

#### 4.6.3 Definiowanie ustawień systemu

Ustawienia systemu umożliwiają zmianę ustawień logowania, uruchamianie narzędzi diagnostycznych, przeglądanie licencji, zapoznanie się z informacjami o systemie, synchronizację nowych aktualizacji z serwera oraz definiowanie ustawień eksportu.

##### 4.6.3.1 Definiowanie ustawień logowania

W celu zapewnienia zgodności z przepisami dotyczącymi prywatności i bezpieczeństwa, użytkownik zostanie wylogowany ze skanera po określonym czasie bezczynności. Domyślnie czas ten jest ustawiony jest na 1 godzinę, ale w razie potrzeby można to zmienić.

**Uwagi:**

- Aby zapewnić ochronę prywatności pacjenta, nie zalecamy zmieniać okresu bezczynności na dłuższy niż domyślna 1 godzina.
- Użytkownik nie zostanie wylogowany ze skanera, gdy urządzenie będzie w trybie skanowania.

**Aby zdefiniować czas bezczynności:**

1. Stuknij przycisk „**Login Settings**”.

Na ekranie pojawi się okno „*Login Settings*”.

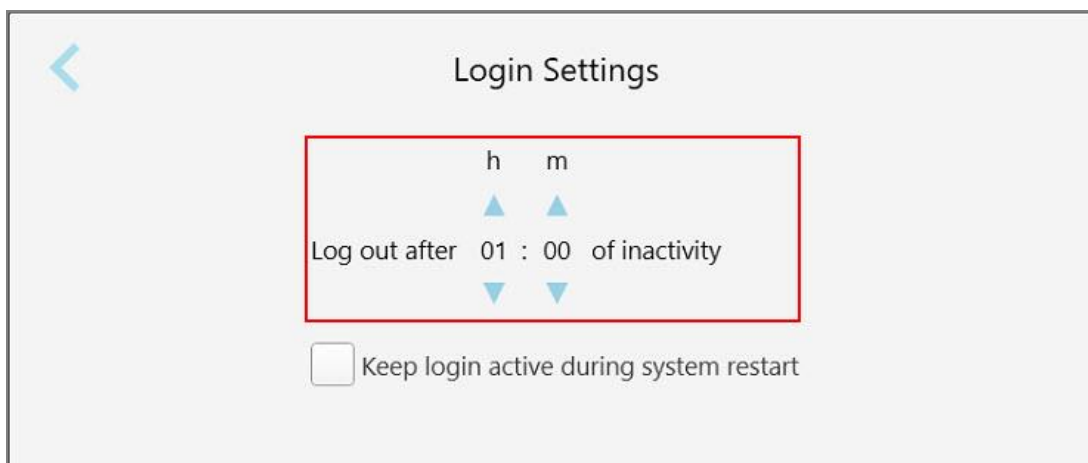

Rysunek 64: Okno Login Settings

2. Wybierz okres bezczynności, po którym użytkownik zostanie wylogowany ze skanera. (min. czas: 10 minut, maks. czas: 8 godzin)
3. Zaznacz pole „**Keep login active during system restart**”, aby system zapamiętał hasło, jeśli dojdzie do zrestartowania przed upływem okresu wylogowania z powodu braku aktywności.
4. Stuknij , aby zapisać zmiany i wrócić do okna „*Settings*”.

### 4.6.3.2 Uruchamianie diagnostyki

Stuknij przycisk „**Diagnostics**”, aby sprawdzić połączenie sieciowe i prędkość.

**Aby uruchomić diagnostykę systemu:**

1. Stuknij przycisk „**Diagnostics**”.

Sprawdzono połączenie sieciowe i prędkość.

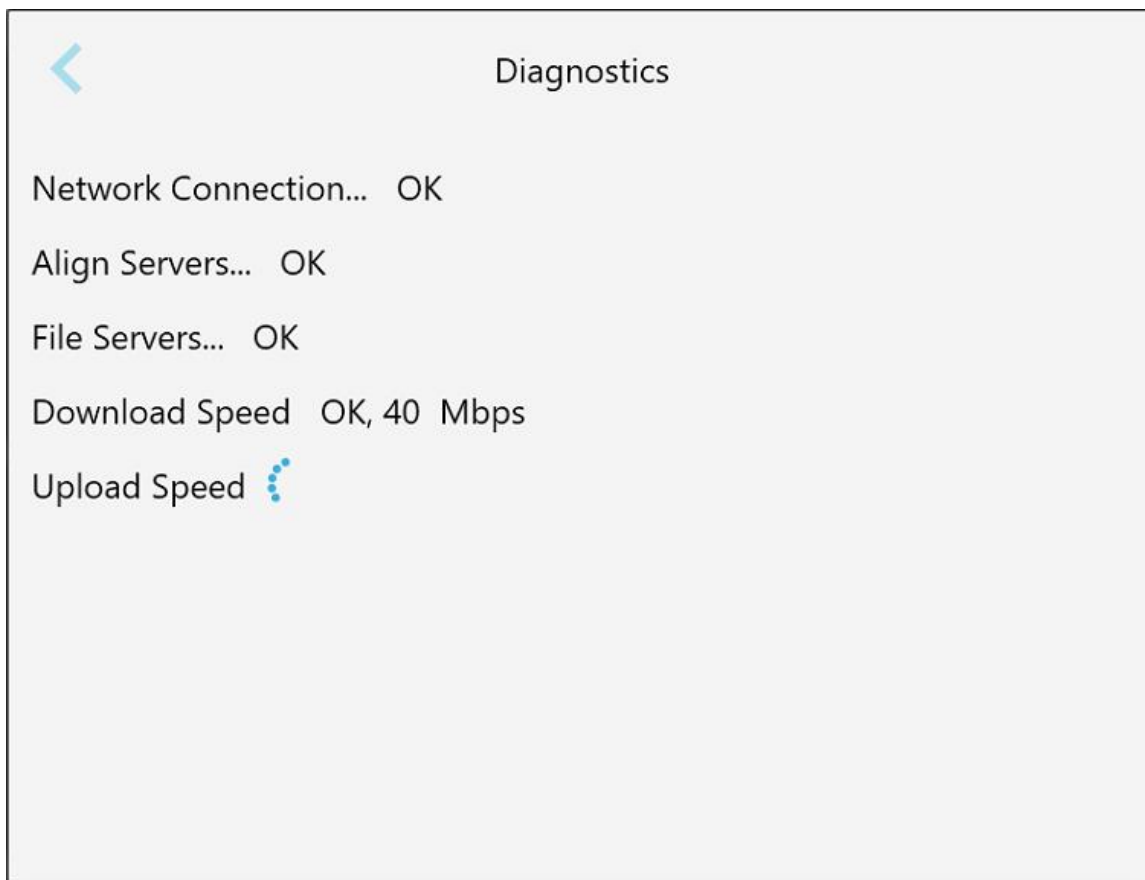

Rysunek 65: Okno Diagnostics

2. Stuknij , aby wrócić do okna „*Settings*”.



### 4.6.3.3 Licencje

Stuknij przycisk „**Licenses**”, aby wyświetlić listę komponentów oprogramowania stron trzecich zainstalowanych na skanerze, a następnie stuknij , aby wrócić do okna „*Settings*”.

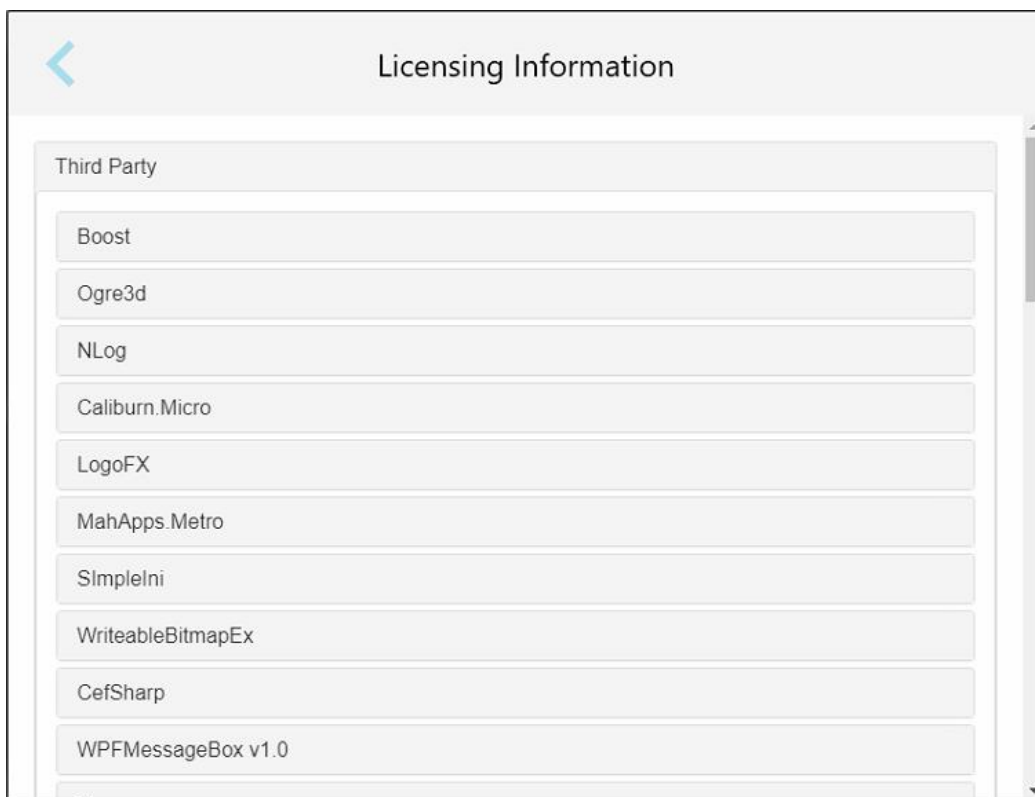

Rysunek 66: Okno Informacje o licencji

#### 4.6.3.4 Informacje o systemie

Stuknij przycisk „**System Information**”, aby wyświetlić szczegółowe informacje o aktualnie zainstalowanych wersjach oprogramowania, numerach seryjnych i ID sprzętu, a następnie stuknij , aby wrócić do okna „*Settings*”.

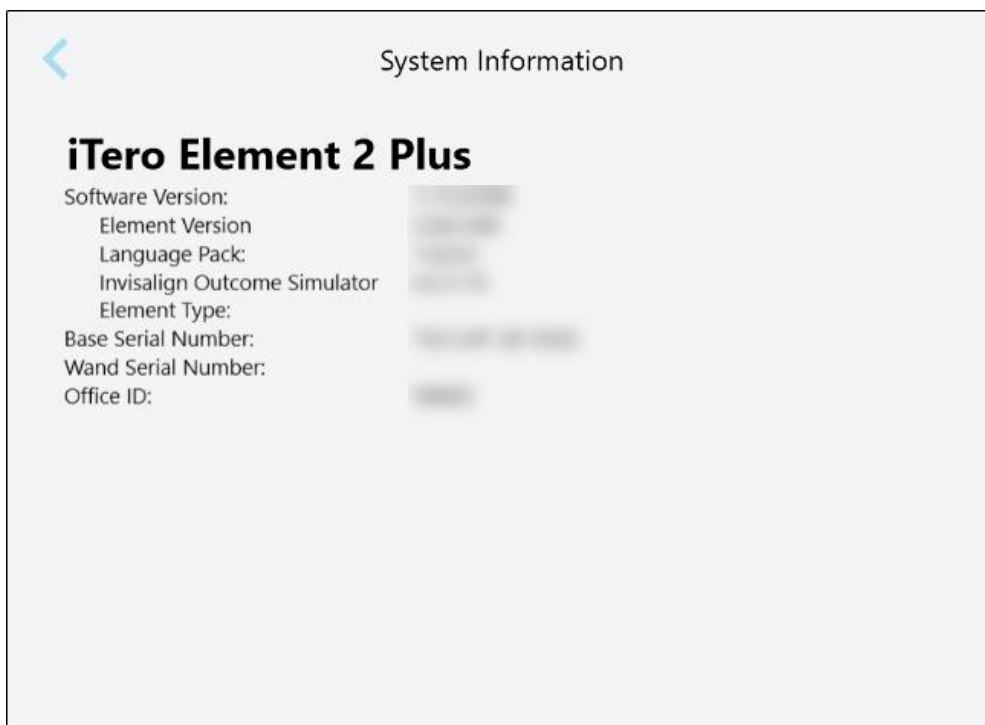

Rysunek 67: Okno System Information (Informacje o systemie) – iTero Element 2 Plus

#### 4.6.3.5 Konfiguracja synchronizacji

Stuknij przycisk „**Sync Configuration**”, aby zsynchronizować wszelkie nowe aktualizacje z serwera, np. nowe opcje oprogramowania.

#### 4.6.3.6 Ustawienia eksportu

Użytkownik może określić czas przechowywania wyeksportowanych plików przed ich usunięciem. Może również sprawdzić adres sieci lokalnej wyeksportowanych plików, zaznaczonych pogrubioną czcionką (zaczyna się od „\\”). Adres ten jest dostępny z dowolnego komputera w sieci lokalnej.

**Uwaga:** W razie potrzeby pliki można wyeksportować w dowolnym momencie z MyiTero.

**Aby edytować ustawienia eksportu:**

1. Stuknij przycisk „**Export Settings**”.
2. Wybierz liczbę dni, po których wyeksportowane pliki powinny zostać usunięte. Domyślnie jest to 30 dni.



Rysunek 68: Okno Export Settings – usuwanie wyeksportowanych plików

3. W razie potrzeby stuknij „**Clear Export Data Now**”, aby natychmiast usunąć wyeksportowane pliki.
4. Stuknij , aby wrócić do okna „Settings”.

## 5 Rozpoczęcie nowego skanowania

Przed rozpoczęciem nowego skanowania należy:

- Sprawdzić, czy na głowicy nie ma żadnych zanieczyszczeń. Jeśli tak, powtórz proces czyszczenia i dezynfekcji, opisany w [Czyszczenie i dezynfekcja głowicy](#).
- Zastosuj nową, nakładki głowicy aby zapobiec zakażeniu krzyżowemu, jak opisano poniżej.  
**Uwaga:** Jeśli zauważysz jakiegokolwiek uszkodzenia, nie używaj rękawów i skontaktuj się z działem obsługi klienta.
- Wypełnij formularz Rx w oknie *New Scan* (Nowy skan).
  - Wprowadź dane nowego pacjenta do systemu iTero, opisane w [Dodawanie nowych pacjentów](#) lub wyszukaj istniejącego pacjenta, opisane w [Wyszukiwanie istniejących pacjentów](#).
  - Wprowadź szczegóły wymaganej procedury, opisane w [Wypełnianie formularza Rx](#).

### 5.1 Zakładanie nakładki głowicy

**Aby założyć nakładkę na głowicę:**

1. Zdejmij ostrożnie niebieską nakładkę ochronną z głowicy.
2. Delikatnie wsuń nową nakładkę na końcówkę głowicy aż zaskoczy w odpowiednim miejscu.

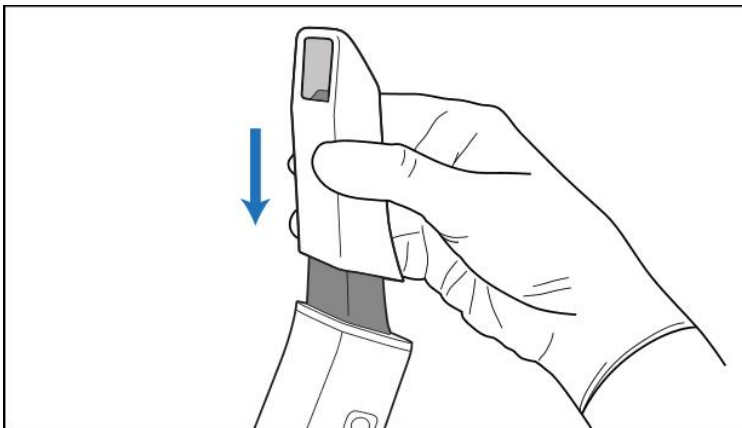

Rysunek 69: Delikatnie wsuń nową nakładkę na miejsce

## 5.2 Rozpoczęcie procesu skanowania

Na ekranie głównym stuknij przycisk „New Scan”, aby rozpocząć proces skanowania.

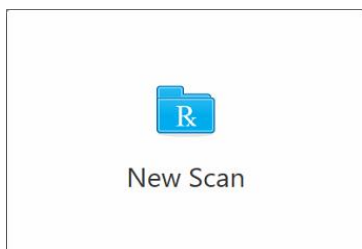

Na ekranie pojawi się okno „New Scan”, a także pasek narzędzi pokazujący postępy w trakcie procesu skanowania.

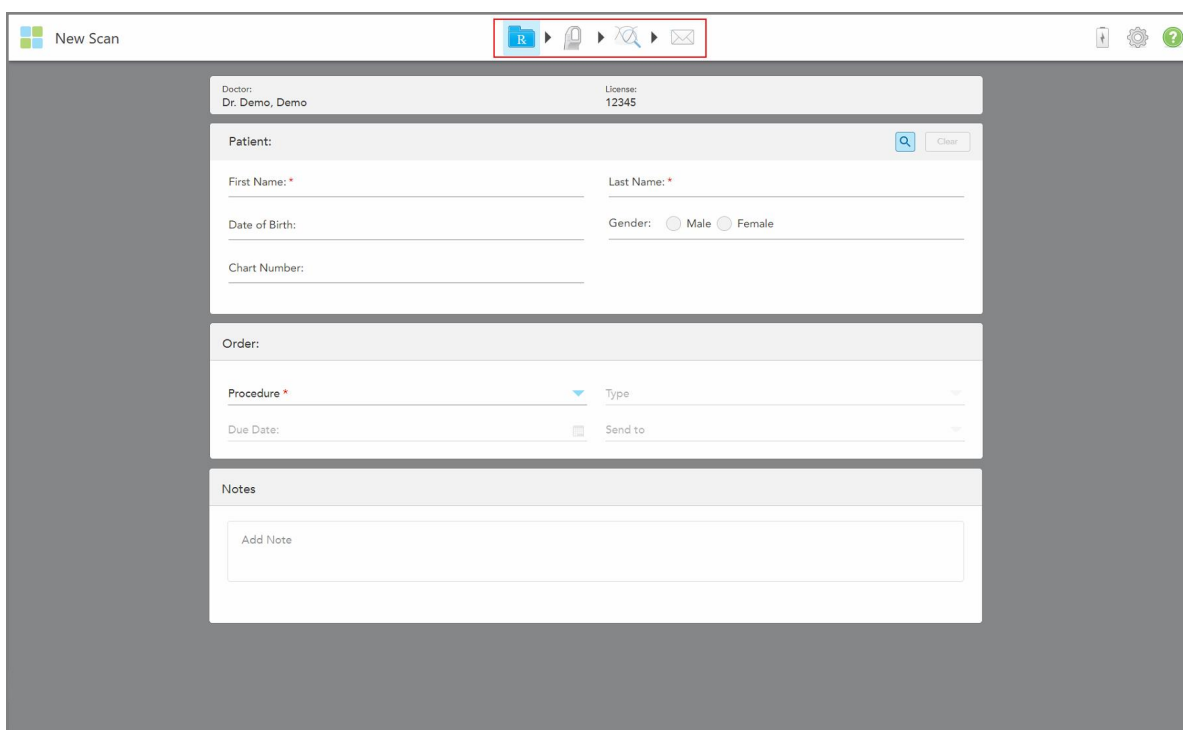

Rysunek 70: Nowe okno skanowania pokazujące pusty formularz Rx i pasek narzędzi postępu

Okno *New Scan* (Nowy skan) pokazuje formularz Rx, który składa się z następujących obszarów:



- **Doctor:** Wyświetla nazwisko lekarza i numer licencji.
- **Patient:** Umożliwia dodanie nowego pacjenta do systemu iTero lub wyszukanie istniejącego pacjenta, któremu można przepisać leczenie. Po wyświetleniu danych pacjenta można je edytować lub usunąć dane z okna *New Scan* (Nowy Skan). Więcej informacji w [Zarządzanie danymi pacjenta](#).
- **Order:** Umożliwia zdefiniowanie szczegółów wymaganej procedury, na przykład Invisalign.
- **Scan Options:** Umożliwia włączenie przełączników dotyczących, na przykład, tego, czy przechwytywanie zlecenie powinno zawierać skanowanie z wieloma bitami.

- **Notes:** Umożliwia wprowadzenie do laboratorium wszelkich konkretnych notatek dotyczących leczenia pacjenta. Na przykład możesz napisać specjalne instrukcje dotyczące dostawy lub produkcji. Dotknij dowolnego miejsca poza obszarem **Notes** (Notatki), aby dodać notatkę. Każda notatka pokazuje autora notatki ze znacznikiem czasu i może być edytowana i usuwana.

Mogą być wyświetlane dodatkowe obszary i opcje, w zależności od procedury i rodzaju procedury wybranej w obszarze **Order** (Zamówienie).

Proces skanowania wymaga podjęcia następujących kroków, które są wyświetlane na pasku narzędzi:



-  [Wypełnianie formularza Rx](#)
-  [Skanowanie pacjenta](#)
-  [Przeglądanie skanu](#)
-  [Wysyłanie skanu](#)

Aktualny postęp jest podświetlony na pasku narzędzi.

### 5.3 Wypełnianie formularza Rx

Pierwszym krokiem w procesie skanowania jest wypełnienie formularza Rx (recepty). Okno *New Scan* (Nowy skan) jest proste i intuicyjne oraz spełnia wszystkie potrzeby aplikacji z zakresu stomatologii odtwórczej i ortodontycznych. Umożliwia ono wydajną współpracę z laboratoriami i zmniejsza jej ilość, zapewniając uwzględnienie wszystkich informacji wymaganych przez laboratorium do produkcji.

Po wprowadzeniu danych pacjenta można wprowadzić szczegóły dotyczące wymaganej procedury i jej typu, jeśli dotyczy, a także wprowadzić notatki do laboratorium dotyczące skanowania. Pola oznaczone czerwoną gwiazdką są obowiązkowe przed skanowaniem.

**Uwaga dotycząca procedur z zakresu stomatologii odtwórczej i Protez:** Niektóre pola stają się obowiązkowe dopiero po skanowaniu, przed wysłaniem skanu.

Rysunek 71: Okno Nowy skan

**Aby wypełnić formularz Rx:**

1. W obszarze **Patient** (Pacjent) wprowadź imię i nazwisko nowego pacjenta.

W razie potrzeby wprowadź datę urodzenia pacjenta, płeć i unikalny numer karty.

Lub

Stuknij , aby wyszukać istniejącego pacjenta, tak jak opisano w [Wyszukiwanie istniejących pacjentów](#).

2. W obszarze **Order** (Zamówienie) z listy rozwijanej **Procedure** (Procedura) wybierz żadaną procedurę.

**Uwaga:** Lista wyświetlanych procedur zależy od Twojego pakietu subskrypcji iTero.

Rysunek 72: Wybór wymaganej procedury

Domyślnie dostępne są następujące procedury, w zależności od tego, czy masz pakiet subskrypcji Restorative czy Orthodontic:

- **Study Model/iRecord:** Prosty skan bez dodatkowych modyfikacji, stosowany głównie do celów badawczych i odniesienia zamiast przechowywania modelu gipsu, zgodnie z wymogami prawa. Można go również zeskanować jako iCast i jest on dostępny w witrynie Invisalign Doctor. Więcej informacji w [Wypełnianie formularza Rx dla procedur Study Model/iRecord](#).
- **Invisalign:** Podstawowy skan dla wszystkich zabiegów Invisalign, w tym aparatów retencyjnych. Więcej informacji w [Wypełnianie formularza Rx dla procedur Invisalign](#).
- **Fixed Restorative:** Skanowanie wszystkich zabiegów regeneracyjnych, na przykład koron i mostków. Więcej informacji w [Wypełnianie formularza Rx dla stałych procedur uzupełniających](#).
- **Implant Planning:** Umożliwia zamówienie prowadnicy chirurgicznej z laboratorium. Więcej informacji w [Wypełnianie Rx dla procedur Implant Planning \(Planowania implantów\)](#).
- **Proteza/Zdejmowalne:** Umożliwia kompleksowe planowanie i wykonanie protezy częściowej i pełnej. Więcej informacji w [Wypełnianie Rx dla procedur Proteza/Zdejmowalne](#).
- **Appliance:** Umożliwia utworzenie recepty na różne urządzenia dentystyczne, na przykład na nocne osłony i urządzenia do bezdechu/snu. Więcej informacji w [Wypełnianie procedur Rx for Appliance](#).

Obszary **Order** (Zamówienie) i **Scan Options** (Opcje skanowania) okna *New Scan* (Nowy skan) są wyświetlane zgodnie z wybraną procedurą.

3. W razie potrzeby z listy rozwijanej **Typ** (Type) wybierz żądany typ procedury.
- Uwaga:** Typy procedur nie są istotne dla Study Model/iRecord i stałych procedur z obszaru stomatologii odtwórczej.
4. W razie potrzeby dotknij kalendarza w polu **Due Date** (Termin), a następnie wybierz datę wymagalności protezy z laboratorium.
5. W razie potrzeby, z listy rozwijanej **Send To** (Wyślij do), wybierz laboratorium, do którego ma zostać wysłany skan, lub własne oprogramowanie. Jeśli nic nie wybierzesz, skan zostanie wysłany tylko do MyiTerio.



6. W zależności od wybranej procedury należy podać odpowiednie dodatkowe szczegóły.
7. W obszarze **Scan Options** (Opcje skanowania) włącz/wyłącz następujące przełączniki, w zależności od wybranej procedury, zgodnie z wymaganiami.
  - **Multi-Bite:** Włącz przełącznik **Multi-Bite**, jeśli wymagane jest skanowanie wielogryzowe. Umożliwia to zachowanie relacji 2 ugryzień w zależności od potrzeb i dostarcza kompleksowe informacje o ugryzieniach do laboratorium w celu wyprodukowania urządzenia.  
  
W przypadku procedury Invisalign z Study Model/iRecord zaleca się, aby pierwszy zgryz był skanowany obustronnie. Tylko pierwszy zgryz zostanie użyty w oprogramowaniu ClinCheck.
  - **Pre-Treatment Scan:** (Skanowanie przed leczeniem): Włącz przełącznik **Pre-Treatment Scan** (Skanowanie przed leczeniem), jeśli chcesz zeskanować pacjenta przed przygotowaniem odpowiedniego zęba. W takim przypadku należy dwukrotnie zeskanować pacjenta – przed i po przygotowaniu zęba. Skan przed rozpoczęciem leczenia umożliwia laboratorium skopiowanie oryginalnej anatomii do odbudowy.
8. W zależności od wybranej procedury i jej typu, wprowadź odpowiednie szczegóły w dodatkowych obszarach, które są wyświetlane, na przykład w obszarze **Tooth Diagram** (Diagram zęba) lub obszarze **Denture Details** (Szczegóły protezy).
9. W obszarze **Uwagi**, w razie potrzeby, wprowadź do laboratorium wszelkie konkretne uwagi dotyczące leczenia pacjenta. Na przykład specjalne instrukcje dotyczące dostawy lub produkcji. Dotknij dowolnego miejsca poza obszarem **Notes** (Notatki), aby dodać notatkę. Każda notatka pokazuje autora notatki ze znacznikiem czasu i może być edytowana i usuwana.
10. Dotknij  na pasku narzędzi, aby przejść do trybu skanowania i zeskanować pacjenta, jak opisano w [Skanowanie pacjenta](#).

### 5.3.1 Wypełnianie formularza Rx dla procedur Study Model/iRecord

Procedura **Study Model/iRecord** wymaga prostego skanowania bez żadnych dodatkowych modyfikacji.

Jeśli jesteś lekarzem Invisalign, wszystkie skany zostaną przesłane do Invisalign Doctor Site i będą dostępne w oprogramowaniu ClinCheck.

**Aby wypełnić formularz Rx dla procedury Study Model/iRecord:**

1. W obszarze **Patient** (Pacjent) wprowadź dane pacjenta lub wyszukaj istniejącego pacjenta, jak opisano w [Wyszukiwanie istniejących pacjentów](#).
2. W obszarze **Order** (Zamówienie) wybierz opcję **Study Model/iRecord** z listy rozwijanej **Procedure** (Procedura).

Okno *New Scan* (Nowy skan) rozwija się, aby wyświetlić obszar **Scan Options** (Opcje skanowania) i jest wyświetlane w następujący sposób:

Rysunek 73: Obszary Order (Zamówienie) i Scan Options (Opcje skanowania) – procedura Study Model/iRecord

3. W razie potrzeby włącz przełącznik **Ortho Model/iCast**, aby zamówić cyfrową wersję modelu dentystycznego.
4. Kontynuuj wypełnianie recepty od kroku 5, jak opisano w [Wypełnianie formularza Rx](#).

### 5.3.2 Wypełnianie formularza Rx dla procedur Invisalign

Procedura Invisalign służy do tworzenia recept dla wszystkich zleceń Invisalign, w tym aparatów retencyjnych. Model należy zeskanować bez żadnych luk, aby mieć pewność, że aparat nakładkowy będzie idealnie dopasowany do zębów pacjenta.

**Aby wypełnić formularz Rx dla procedury Invisalign:**

1. W obszarze **Patient** (Pacjent) wprowadź dane pacjenta lub wyszukaj istniejącego pacjenta, jak opisano w [Wyszukiwanie istniejących pacjentów](#).
2. W obszarze **Order** (Zamówienie) wybierz **Invisalign** z listy rozwijanej **Procedure** (Procedura).

Okno *New Scan* (Nowy skan) jest wyświetlane w następujący sposób:

Rysunek 74: Obszar zamówienia – Procedura Invisalign

3. Z listy rozwijanej **Type** (Typ) wybierz typ wymaganej procedury Invisalign, w zależności od pakietu subskrypcji iTero:
  - Invisalign Aligners – Invisalign Outcome Simulator Pro jest dostępny tylko dla typów procedur **Invisalign Aligners**. Aby uzyskać więcej informacji na temat Invisalign Outcome Simulator Pro, patrz [Invisalign Outcome Simulator Pro](#).
  - Invisalign First Aligners
  - Invisalign First Palatal Expander

**Uwaga:** Podczas skanowania nadmiar tkanki miękkiej nie zostanie automatycznie usunięty z krawędzi modelu. W razie potrzeby można włączyć automatyczne czyszczenie, naciskając na ekranie, a następnie stukając w narzędzie Auto Cleanup (Automatyczne czyszczenie). Więcej informacji w [Wyłączanie automatycznego czyszczenia](#).

  - Vivera Retainer – utrzymuje pozycję zębów po zabiegu. Jeśli nawiasy są nadal obecne, zostaną one usunięte przez oprogramowanie iTero. Aparat retencyjny Vivera jest przekazywany podczas wizyty, w trakcie której zdejmujemy się aparat ortodontyczny.
  - Aparat Retencyjny Invisalign
4. W przypadku aparatów Invisalign Aligner, First Aligners i First Palatal Expanders można wybrać **Treatment Stage** (Etap leczenia):
  - Initial Record (Zapis początkowy) – dla pierwszego skanu leczenia Invisalign. Domyślnie numer Current Aligner # jest ustawiony na 0.
  - Progress Record (Zapis postępu) – dla wielu skanów w trakcie trwającego leczenia. Ponadto w polu **Current Aligner #** wprowadź aktualny Current Aligner pacjenta.

- Final Record (Końcowy zapis) – dla skanu wykonanego po zakończeniu zabiegu. Ponadto w polu **Current Aligner #** wprowadź aktualny Current Aligner pacjenta.
5. Kontynuuj wypełnianie recepty od kroku 8, jak opisano w [Wypełnianie formularza Rx](#).
- Więcej informacji znajdziesz w dokumentacji Invisalign.

### 5.3.3 Wypełnianie formularza Rx dla stałych procedur uzupełniających

Procedura Fixed Restorative (Stała rekonstrukcja) obejmuje szereg uzupełnień, w tym koron, mostów, licówek, wkładek, nakładek i rekonstrukcji opartych na implantach. Wybierając przypadki z zakresu stomatologii odtwórczej, należy wybrać ząb, który wymaga odbudowy, rodzaj uzupełnienia, a także jego odcień, materiał itp.

**Uwaga:** Niektóre pola nie są obowiązkowe przed zeskanowaniem pacjenta, ale muszą zostać wypełnione przed wysłaniem skanu.

#### Aby wypełnić formularz Rx dla stałych procedur uzupełniających:

1. W obszarze **Patient** (Pacjent) wprowadź dane pacjenta lub wyszukaj istniejącego pacjenta, jak opisano w [Wyszukiwanie istniejących pacjentów](#).
2. W obszarze **Order** (Zamówienie) z listy rozwijanej **Procedure** (Procedura) wybierz **Fixed Restorative** (Stała rekonstrukcja).

Zostanie wyświetlone okno **New Scan** (Nowy skan) oraz obszar **Scan Options** (Opcje skanowania) i obszar **Tooth Diagram** (Diagram zębów) pokazujące numery zębów i ilustracje.

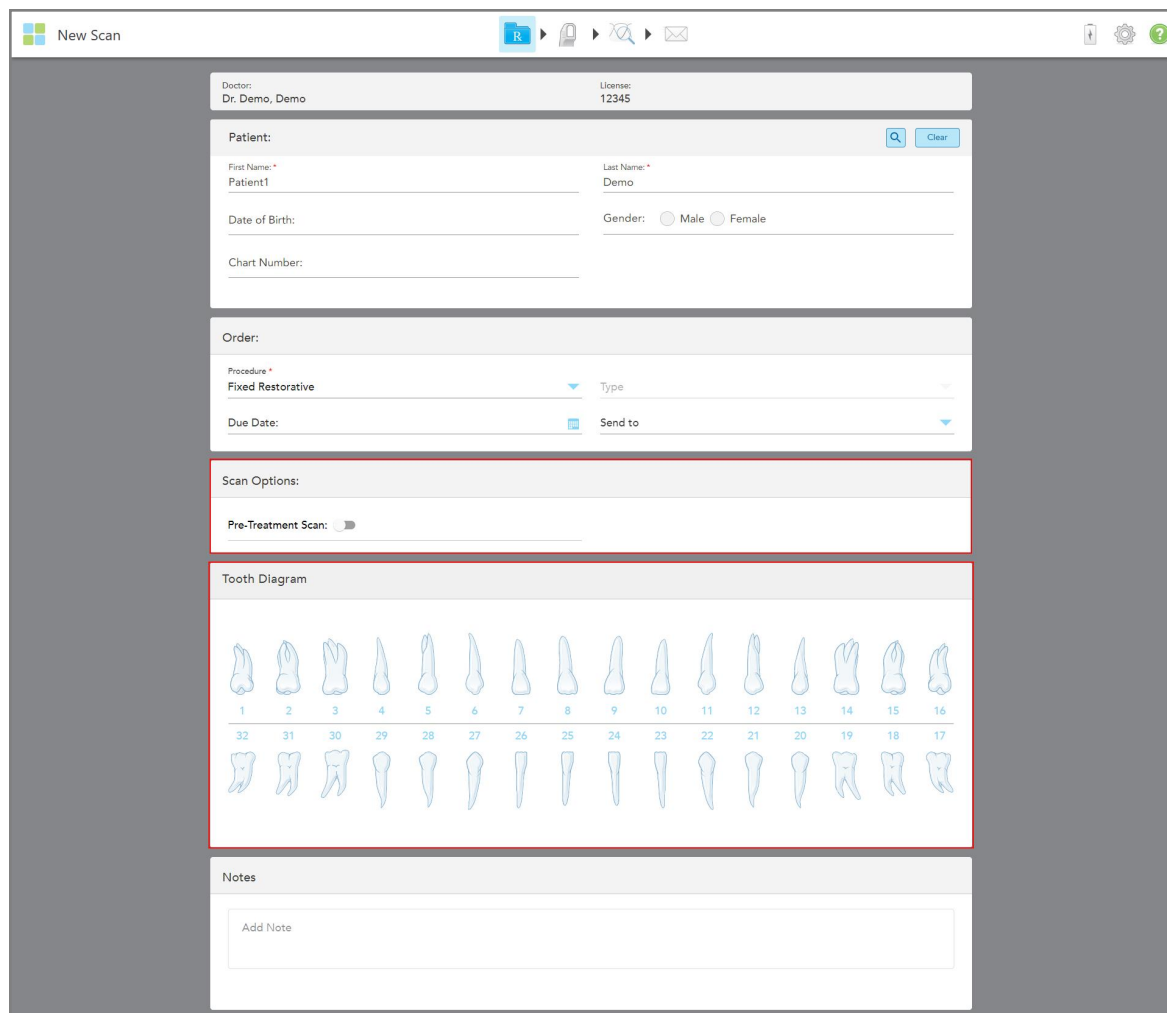

**Rysunek 75: Obszary Scan Options (Opcje skanowania) i Tooth Diagram (Diagram zębów) – procedura Fixed Restorative (Stała rekonstrukcja)**

3. W razie potrzeby dotknij kalendarza w polu **Due Date** (Termin realizacji), a następnie wybierz termin rekonstrukcji z laboratorium.
4. W razie potrzeby, z listy rozwijanej **Send To** (Wyślij do), wybierz laboratorium, do którego ma zostać wysłany skan, lub własne oprogramowanie.
5. W obszarze **Scan Options** (Opcje skanowania) włącz/wyłącz następujące przełączniki, zgodnie z wymaganiami.
  - **Pre-Treatment Scan** (Skanowanie przed leczeniem): Włącz przełącznik **Pre-Treatment Scan** (Skanowanie przed leczeniem), jeśli chcesz zeskanować pacjenta przed przygotowaniem odpowiedniego zęba. W takim przypadku należy dwukrotnie zeskanować pacjenta – przed i po przygotowaniu zęba. Skan przed rozpoczęciem leczenia umożliwia laboratorium skopiowanie oryginalnej anatomii do odbudowy.

6. W obszarze **Tooth Diagram** (Diagram zęba) dotknij zęba, który ma zostać zrekonstruowany. Na ekranie pojawi się lista dostępnych opcji leczenia dla wybranego zęba.

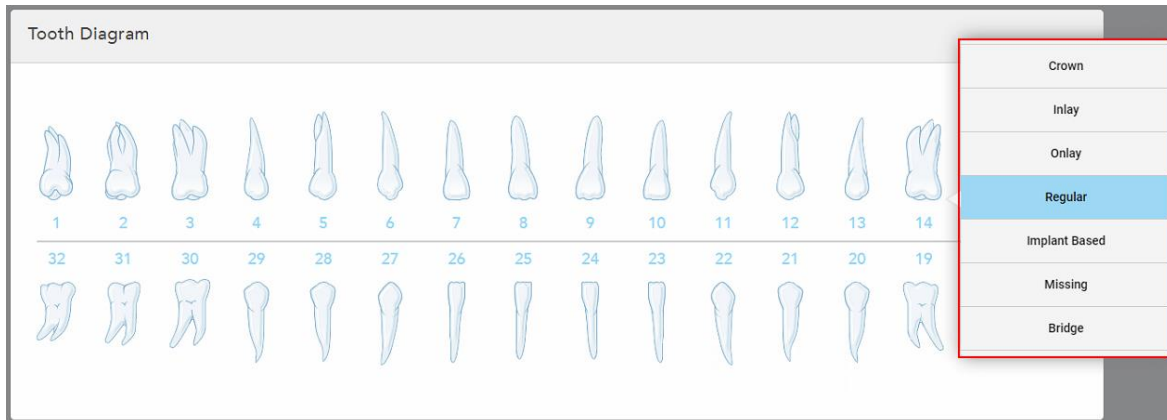

Rysunek 76: Lista opcji leczenia z zakresu stałych uzupełnień

7. Wybierz żadaną opcję leczenia.

W zależności od wybranej opcji leczenia z zakresu stałych uzupełnień, wyświetlane jest okno leczenia.

**Uwaga:** Opcje leczenia są obowiązkowe przed wysłaniem skanu, ale można je wypełnić po skanowaniu.

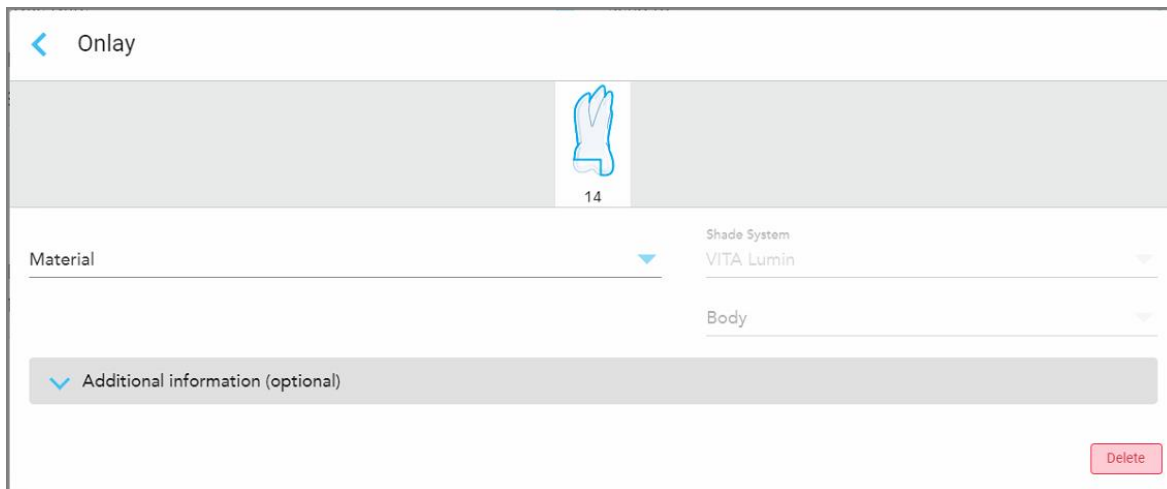

Rysunek 77: Okno ustawień zabiegu – rekonstrukcja nakładki (onlay)

8. Wybierz odpowiednie ustawienia leczenia dla każdego zęba, zgodnie z wybraną opcją leczenia:
- **Crown** (Korona), opisana w [Uzupełnienia korony, licówek, laminatów, wkładów i nakładek](#)
  - **Inlay/Onlay** (dotyczy tylko zębów trzonowych i przedtrzonowych), opisane w [Uzupełnienia korony, licówek, laminatów, wkładów i nakładek](#)
  - **Implant Based** (na bazie implantu), opisane w [Uzupełnienia oparte na implantach](#)

**Uwaga:** Jeśli przyczółek implantu znajduje się już w jamie ustnej, wybierz opcję Crown (Korona) z listy rozwijanej.

- **Veneers/Laminates** (Licówki/laminaty - dotyczy tylko siekaczy i przedtrzonowców), opisane w [Uzupełnienia korony, licówek, laminatów, wkładów i nakładek](#)
- **Bridge** (Most), opisany w [Odbudowy mostków](#)

Ponadto:

- Jeśli brakuje zęba, stuknij **Missing** (Brakujący)
- Aby usunąć plan rekonstrukcji, stuknij **Regular** (Zwykły)

9. Stuknij , aby zapisać swój wybór i wrócić do okna *New Scan* (Nowy skan).

Wybrane zęby są odświetlane, zaś wybrane opcje leczenia wyświetlane w obszarze **Treatment information** (Informacje o leczeniu) poniżej obszaru **Tooth Diagram** (Diagramu zębów).

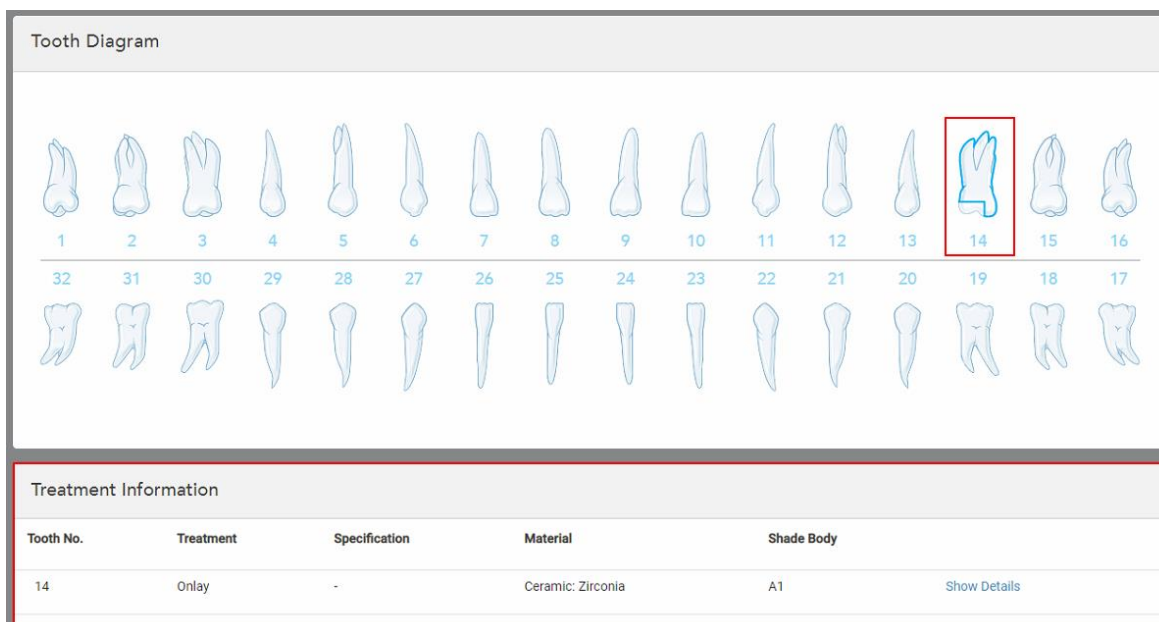

Treatment Information					
Tooth No.	Treatment	Specification	Material	Shade Body	
14	Onlay	-	Ceramic: Zirconia	A1	Show Details

Rysunek 78: Wybrany ząb i obszar Treatment Information (informacji o leczeniu) – rekonstrukcja nakładki (onlay)

Wybrane opcje leczenia można zmienić w dowolnym momencie przed wysłaniem skanu, dotykając opcji **Show Details** (Pokaż szczegóły) i edytując ustawienia konkretnego zęba.

10. W obszarze **Uwagi**, w razie potrzeby, wprowadź do laboratorium wszelkie konkretne uwagi dotyczące leczenia pacjenta. Na przykład specjalne instrukcje dotyczące dostawy lub produkcji. Dotknij dowolnego miejsca poza obszarem **Notes** (Notatki), aby dodać notatkę. Każda notatka pokazuje autora notatki ze znacznikiem czasu i może być edytowana i usuwana.

### 5.3.3.1 Uzupełnienia korony, licówek, laminatów, wkładów i nakładek

Postępuj zgodnie z poniższą procedurą, aby zakończyć wypełnianie uzupełnień Rx dla korony, licówek, laminatów, wkładek i nakładek.

**Uwaga:** Jeśli więcej niż jeden ząb wymaga restytucji, możesz skopiować ustawienia leczenia do każdego zęba wymagającego tego samego typu restytucji.

**Aby wypełnić formularz Rx dla wypełnienia korony, licówek, laminatów, wkładek lub nakładek:**

1. W **Tooth Diagram** (Schemacie uzębienia) dotknij zęba, który wymaga wypełnienia, a następnie wybierz żądaną opcję leczenia z listy rozwijanej, na przykład **Crown** (Korona).

Zostanie wyświetlone okno ustawień zabiegu **Crown** (Korona).

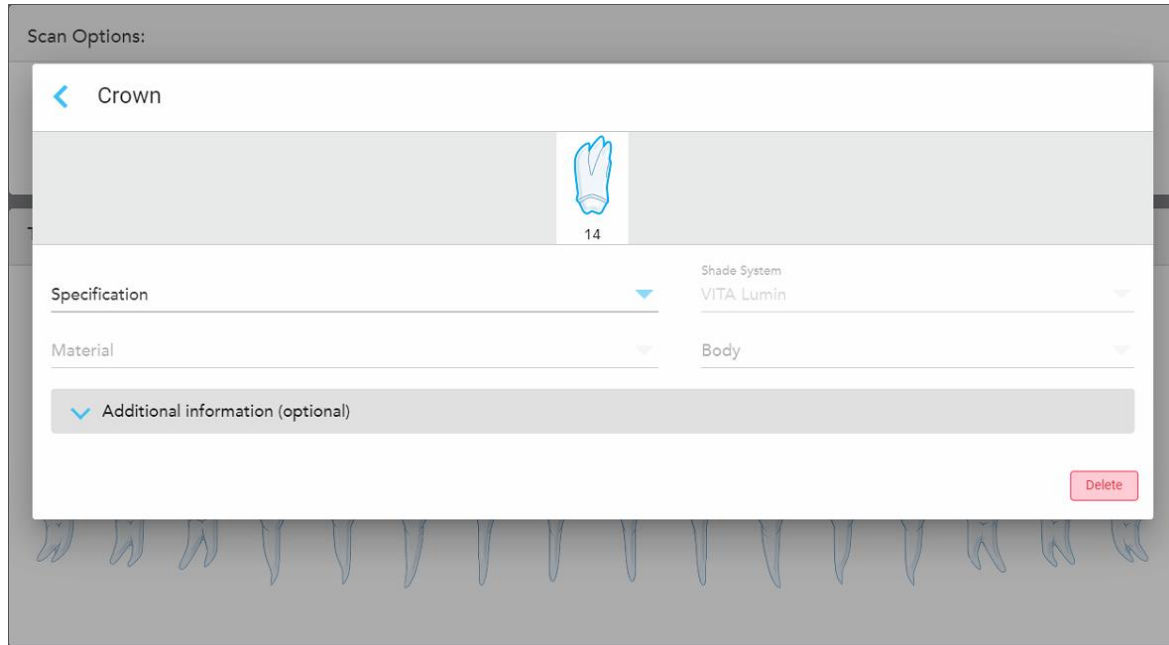

Rysunek 79: Okno ustawień zabiegu – rekonstrukcja korony

2. Wybierz następujące ustawienia obowiązkowe z odpowiednich list rozwijanych:
  - a. **Specyfikacja:** Typ korony, która ma być wykonana.  
**Uwaga:** Dotyczy tylko zabiegów dotyczących korony. Po wybraniu wymaganego typu korony można wybrać pozostałe opcje.
  - b. **Materiał:** Materiał, z którego należy wykonać rekonstrukcję, w zależności od wybranej specyfikacji. Można to skopiować na wszystkie zęby uwzględnione w rekonstrukcji.
  - c. **Shade System:** System używany do wyboru odcienia materiału odtwórczego.
  - d. **Body:** Odcień obszaru odbudowy.



3. W razie potrzeby dotknij,  aby rozwinąć obszar **Additional information** (Dodatkowe informacje) i wyświetlić dodatkowe ustawienia opcjonalne:

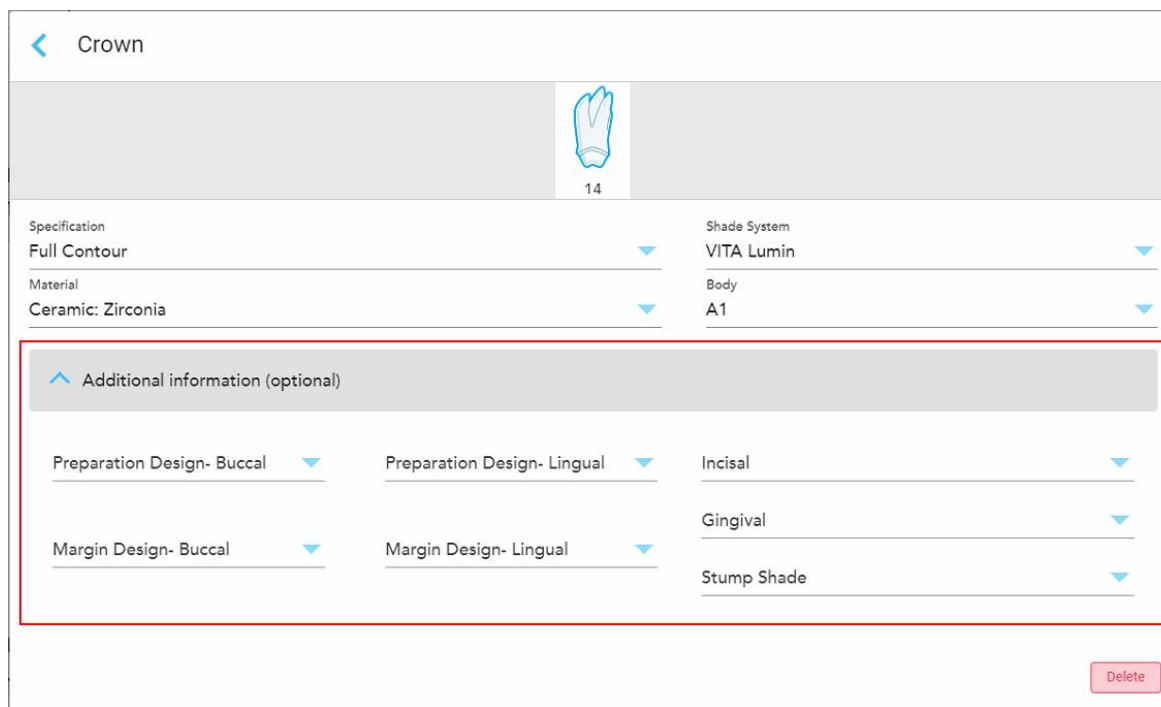

Rysunek 80: Obszar Additional information (Dodatkowe informacje) – Rekonstrukcja korony

- **Projekt przygotowawczy (Policzkowa i językowa):** Kształt linii granicznej (linii marginesu) utworzony przez użytkownika podczas procesu przygotowawczego. Można go wybrać zarówno dla strony policzkowej, jak i językowej.
  - **Projekt marginesu (Policzkowa i językowa):** Rodzaj relacji granicy ceramiczno-metalowej wymagany dla wybranej korony na bazie metalu. Należy ją wybrać zarówno dla strony policzkowej, jak i językowej. Dotyczy tylko metalowych wyrobów dentystycznych.
  - **Incisal:** Kolor obszaru siecznego uzupełnienia.
  - **Gingival:** Kolor obszaru dziąseł uzupełnienia.
  - **Stump Shade:** Odcień przygotowanego zęba.
4. Stuknij , aby zapisać swój wybór i wrócić do okna *New Scan* (Nowy skan).

Wybrane opcje leczenia są wyświetlane w obszarze **Treatment information** (Informacji o leczeniu) poniżej obszaru **Tooth Diagram** (Diagramu zębów). Wybrane opcje leczenia można zmienić w dowolnym momencie przed wysłaniem skanu, dotykając opcji **Show Details** (Pokaż szczegóły) i edytując ustawienia konkretnego zęba.

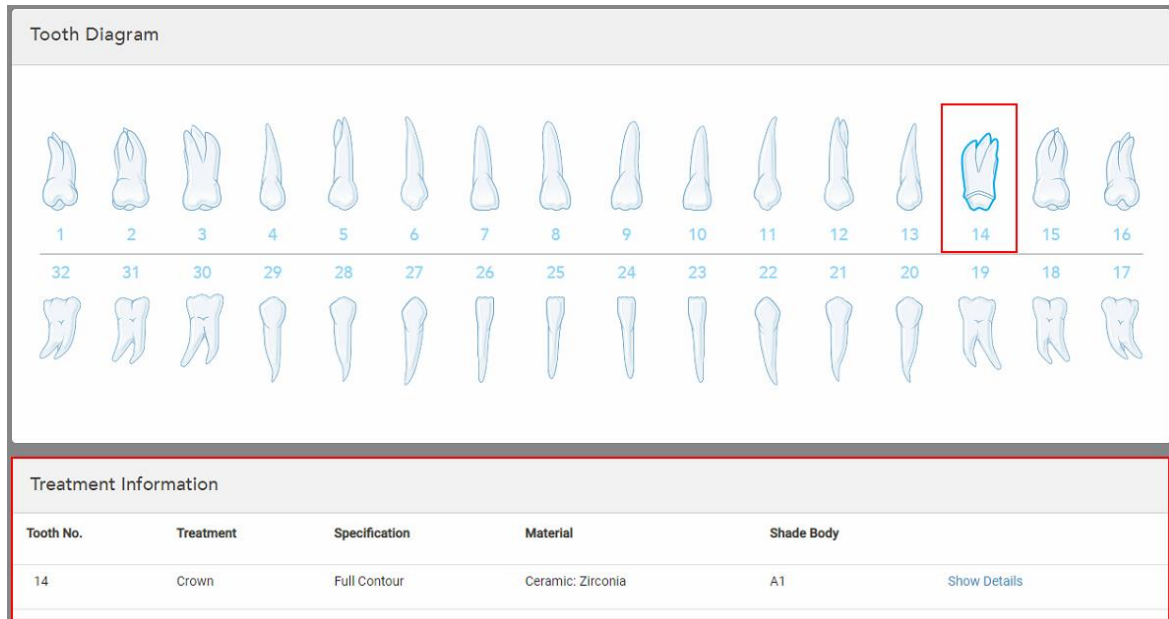

Rysunek 81: Wybrany ząb i obszar Treatment Information (Informacji o leczeniu) – rekonstrukcja korony

- Powtórz tę procedurę dla każdego zęba wymagającego leczenia.

Jeśli ząb wymaga takiego samego leczenia jak ząb, dla którego zdefiniowano już ustawienia leczenia, możesz skopiować ustawienia, dotykając zęba, a następnie wybierając z listy rozwijanej opcję **Copy From Tooth #** (Kopiuj z zęba nr).

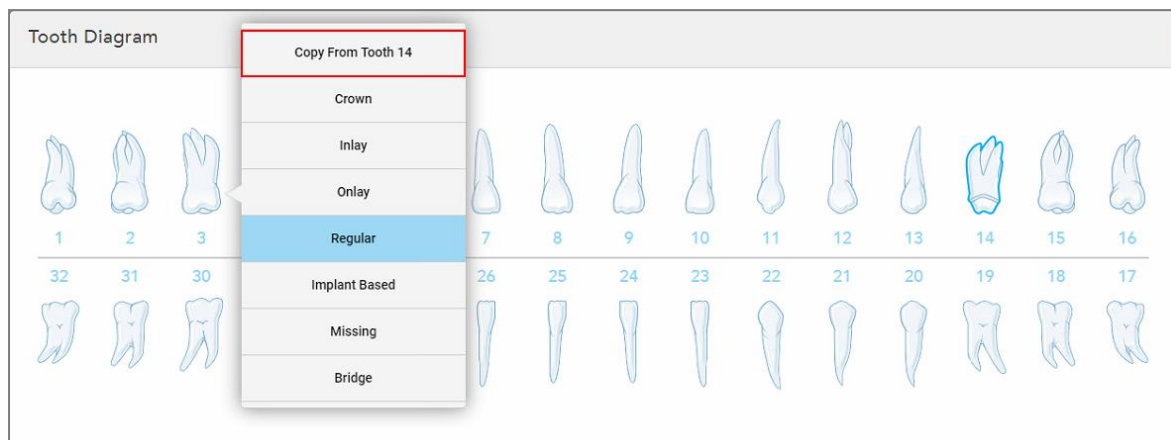

Rysunek 82: Skopiuj ustawienia rekonstrukcji z zęba wymagającego tego samego rodzaju leczenia

Ustawienia leczenia są kopiowane do zęba i wyświetlane w obszarze **Treatment Information** (Informacji o leczeniu) poniżej obszaru **Tooth Diagram** (Diagramu zębów).

- Uzupełnij dane w oknie *New Scan* (Nowy Skan), jak opisano w rozdziale [Wypełnianie formularza Rx dla stałych procedur uzupełniających](#).

### 5.3.3.2 Uzupełnienia oparte na implantach

Uzupełnienia oparte na implantach są tworzone w ramach procedur stałych uzupełnień, opisanych w [Wypełnianie formularza Rx dla stałych procedur uzupełniających](#).

Po rozpoczęciu wypełniania Rx dla procedur stałych uzupełnień, należy kontynuować poniższą procedurę dla uzupełnień opartych na implantach.

**Uwaga:** Jeśli przyczółek implantu już istnieje, należy wybrać uzupełnienie **korony**, jak opisano w rozdziale [Uzupełnienia korony, licówek, laminatów, wkładów i nakładek](#).

**Aby dokonać wypełnienia Rx opartego na implantach:**

- Na **Schemacie Zębów**, dotknij zęba, który wymaga przyczółku implantu, a następnie wybierz opcję **Implant Based** (Oparte na implantach) z listy rozwijanej.

Zostanie wyświetlone okno ustawień leczenia **opartego na implantach**.

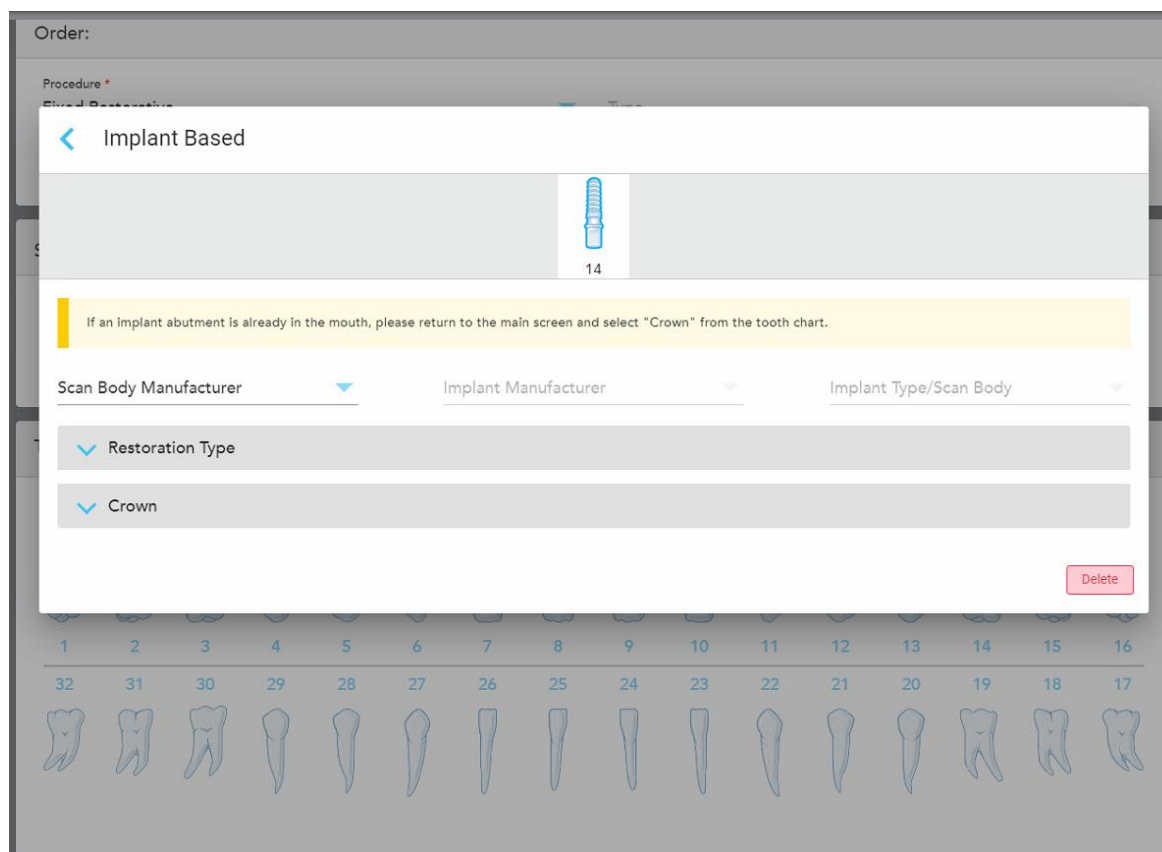

Rysunek 83: Okno ustawień zabiegu – wypełnienie oparte na implantach

- Wybierz producenta korpusu skanującego, producenta implantu, a następnie typ implantu/korpusu skanującego z odpowiednich list rozwijanych.

- Dotknij , aby rozwinąć obszar **Restoration Type** (Typ wypełnienia), a następnie wybierz typ wypełnienia, typ przyczółka i materiał przyczółka z odpowiednich list rozwijanych. Jeśli tytanowa podstawa jest na swoim miejscu, włącz przełącznik **Ti-Base**.

Możesz wybrać te opcje po skanowaniu, ale muszą one zostać wybrane przed wysłaniem skanowania.



Rysunek 84: Obszar Rozszerzonego Typu Wypełnienia

- Dotknij , aby rozwinąć obszar **Crown** (Korona), a następnie wybierz żądane ustawienia z odpowiednich list rozwijanych, jak opisano w rozdziale [Uzupełnienia korony, licówek, laminatów, wkładów i nakładek](#).

Możesz wybrać te opcje po skanowaniu, ale muszą one zostać wybrane przed wysłaniem skanowania.

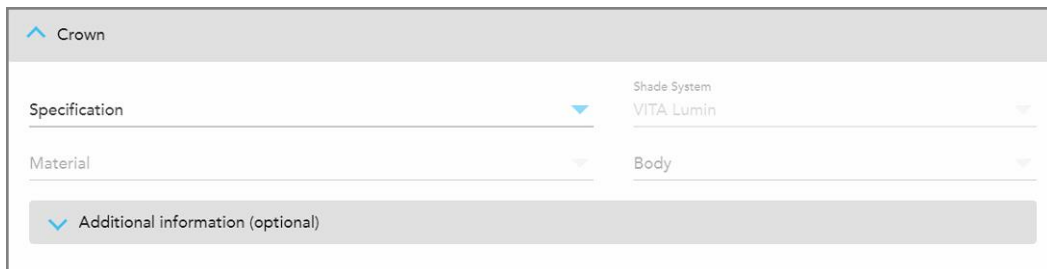

Rysunek 85: Obszar Rozszerzonej Korony

- Stuknij , aby zapisać swój wybór i wrócić do okna *New Scan* (Nowy skan).
- Uzupełnij dane w oknie *New Scan* (Nowy Skan), jak opisano w rozdziale [Wypełnianie formularza Rx dla stałych procedur uzupełniających](#).

### 5.3.3.3 Odbudowy mostków

Postępuj zgodnie z poniższą procedurą, aby zakończyć wypełnianie Rx dla uzupełnień mostu.

#### Aby wypełnić formularz Rx w celu wypełnienia mostu:

- W obszarze **Tooth Diagram** (Diagram zębów) stuknij jeden z zębów, które mają być zawarte w mostku, a następnie wybierz **Bridge** (Mostek) z listy rozwijanej.

Zostanie wyświetlone okno ustawień leczenia **Bridge** (Mostek).

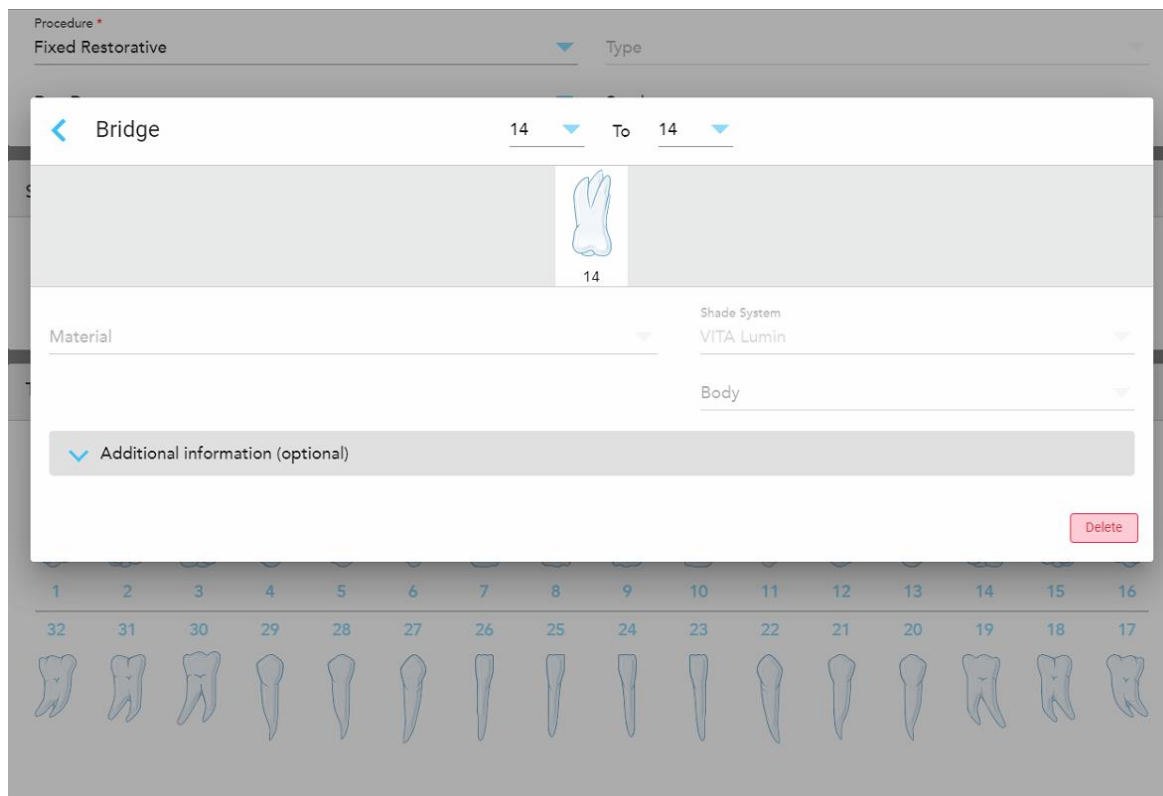

Rysunek 86: Okno ustawień leczenia – odbudowa mostku

- Wybierz rozpiętość zębów, które mają być zawarte w mostku ze strzałek w górnej części okna. Wyświetlane są zęby, które mają być zawarte w mostku.

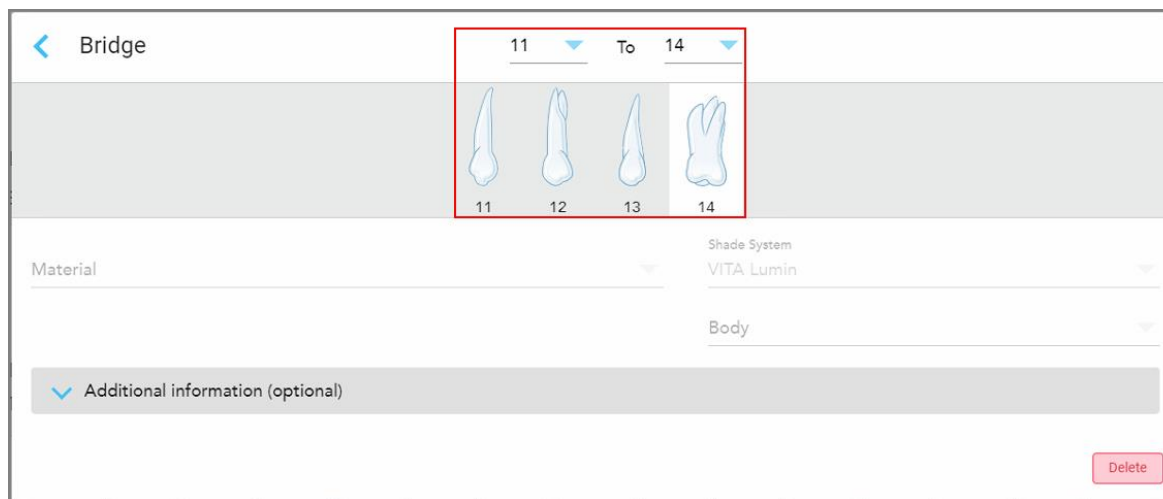

Rysunek 87: Należy uwzględnić zakres mostków i zęby

3. Dotknij każdego zęba w zakresie, a następnie wybierz opcję leczenia in-bridge z listy:

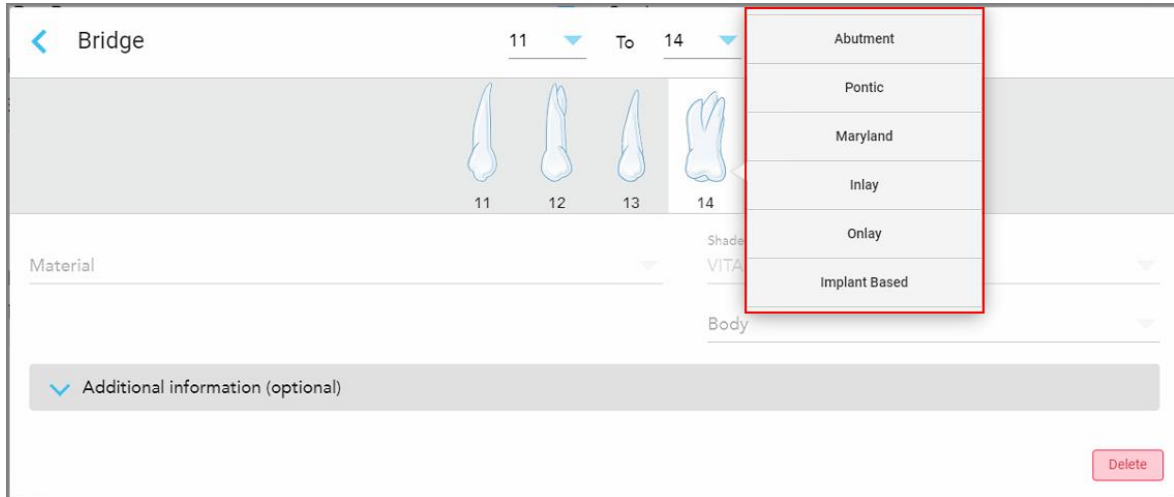

Rysunek 88: Wykaz opcji leczenia in-bridge

4. Dla wszystkich opcji poza opcją **Implant Based** (Na bazie implantu):

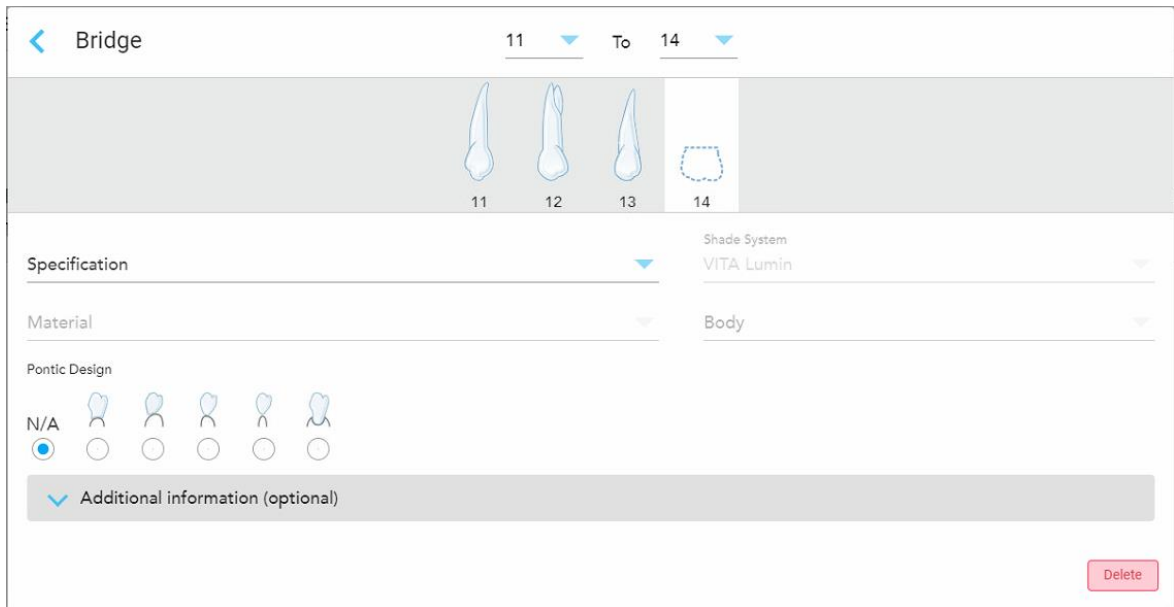

Rysunek 89: Mostek. odbudowa – ustawienia Pontic

- a. **Specyfikacja:** Rodzaj odbudowy, która ma być wykonana.
- b. **Material:** Materiał, z którego wykonane zostanie odbudowa. Jest on automatycznie kopiowany do każdego zęba podczas odbudowy.
- c. **Shade System:** System używany do wyboru odcienia materiału odtwórczego.
- d. **Body:** Odcień obszaru odbudowy.
- e. **Pontic Design:** Dotyczy tylko przypadku, gdy **Pontic** został wybrany jako opcja leczenia in-bridge.

5. W razie potrzeby dotknij,  aby rozwinąć obszar **Additional information** (Dodatkowe informacje) i wyświetlić inne ustawienia opcjonalne:

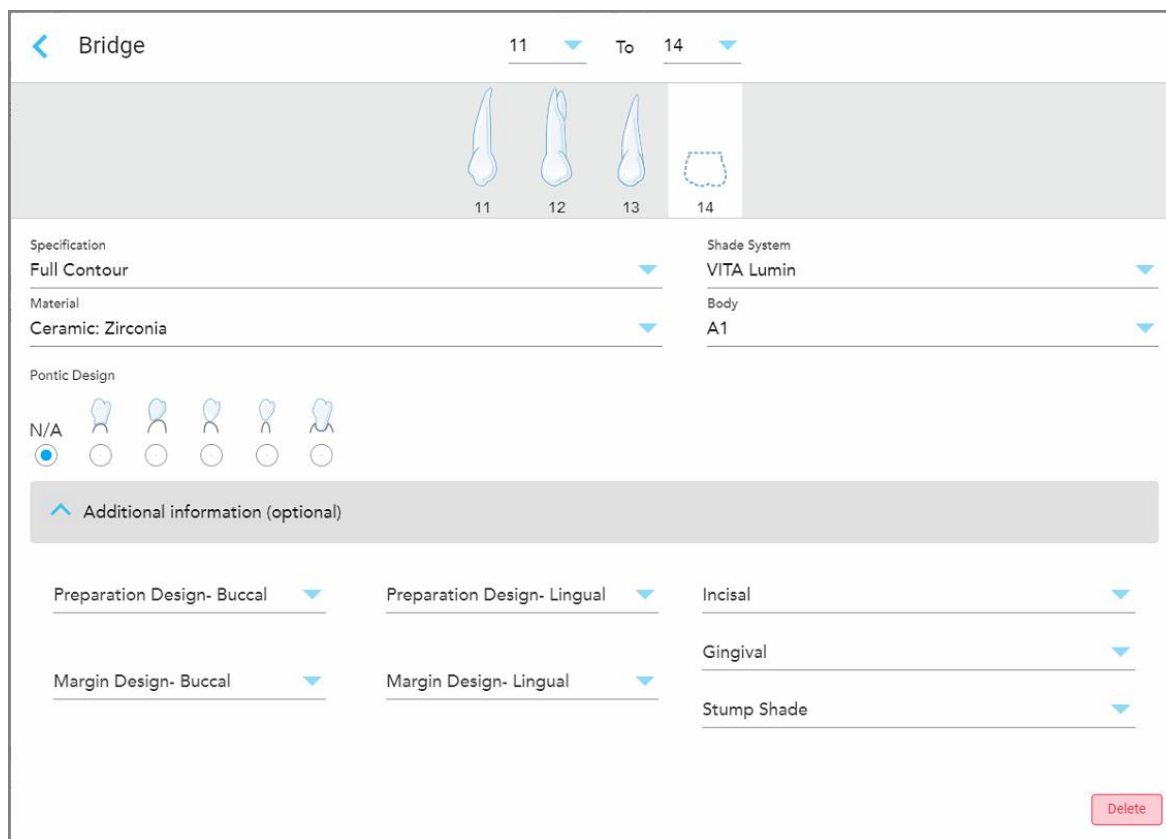

Rysunek 90: Obszar Additional information (Dodatkowe informacje) – Odbudowa mostku

- **Projekt przygotowawczy (Policzkowa i językowa):** Kształt linii granicznej (linii marginesu) utworzony przez użytkownika podczas procesu przygotowawczego. Można go wybrać zarówno dla strony policzkowej, jak i językowej.
- **Projekt marginesu (Policzkowa i językowa):** Rodzaj relacji granicy ceramiczno-metalowej wymagany dla wybranej korony na bazie metalu. Należy ją wybrać zarówno dla strony policzkowej, jak i językowej. Dotyczy tylko metalowych wyrobów dentystycznych.
- **Incisal:** Kolor obszaru siecznego uzupełnienia.
- **Gingival:** Kolor obszaru dziąseł uzupełnienia.
- **Stump Shade:** Odcień przygotowanego zęba.

6. Jeśli wybrano opcję **Implant Based** (Implant oparty na implantach), opcje leczenia Bridge (Mostek) są wyświetlane w następujący sposób:

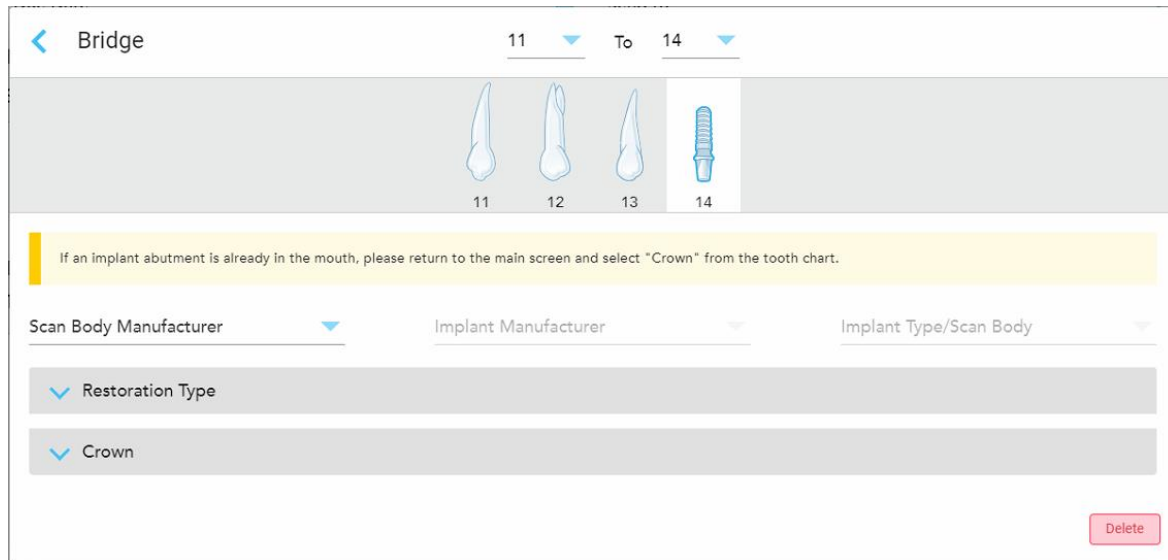

Rysunek 91: Opcje odbudowy mostku – oparte na implantach

- Wybierz producenta korpusu skanującego, producenta implantu, a następnie typ implantu/korpusu skanującego z odpowiednich list rozwijanych.
- Dotknij , aby rozwinąć obszar **Restoration Type** (Typ wypełnienia), a następnie wybierz typ wypełnienia, typ przyczółka i materiał przyczółka z odpowiednich list rozwijanych. Jeśli tytanowa podstawa jest na swoim miejscu, włącz przełącznik **Ti-Base**.

Możesz wybrać te opcje po skanowaniu, ale muszą one zostać wybrane przed wysłaniem skanowania.



Rysunek 92: Obszar Rozszerzonego Typu Wypełnienia

- Dotknij , aby rozwinąć obszar **Crown** (Korona), a następnie wybierz żądane ustawienia z odpowiednich list rozwijanych, jak opisano w rozdziale [Uzupełnienia korony, licówek, laminatów, wkładów i nakładek](#).



Możesz wybrać te opcje po skanowaniu, ale muszą one zostać wybrane przed wysłaniem skanowania.

The screenshot shows a software interface for configuring a crown. At the top, there is a header 'Crown' with an upward-pointing arrow. Below it, there are two rows of dropdown menus. The first row has 'Specification' on the left and 'Shade System' on the right, which is currently set to 'VITA Lumin'. The second row has 'Material' on the left and 'Body' on the right. Below these rows is a grey bar with a downward-pointing arrow and the text 'Additional information (optional)'. The interface is clean and modern, with a light grey background and white text.

Rysunek 93: Obszar Rozszerzonej Korony

7. Stuknij , aby zapisać swój wybór i wrócić do okna *New Scan* (Nowy skan).
8. Uzupełnij dane w oknie *New Scan* (Nowy Skan), jak opisano w rozdziale [Wypełnianie formularza Rx dla stałych procedur uzupełniających](#).

#### 5.3.4 Wypełnianie Rx dla procedur Implant Planning (Planowania implantów)

Procedura **Implant Planning** umożliwia sprawną komunikację z laboratoriami w zakresie wymagań dotyczących przepisywania prowadnic chirurgicznych. W razie potrzeby zamówienia mogą być również wysyłane do oprogramowania i bezproblemowo importowane bezpośrednio do exoplan™ lub innego oprogramowania do planowania.

**Aby wypełnić formularz Rx dla procedury implant Planning (Planowania implantów):**

1. W obszarze **Patient** (Pacjent) wprowadź dane pacjenta lub wyszukaj istniejącego pacjenta, jak opisano w [Wyszukiwanie istniejących pacjentów](#).
2. W obszarze **Orders** (Zamówienia) wybierz **Implant Planning** (Planowanie implantów) z listy rozwijanej **Procedure** (Procedura).

3. Z listy rozwijanej **Type** (Typ) wybierz typ wymaganego przewodnika chirurgicznego:

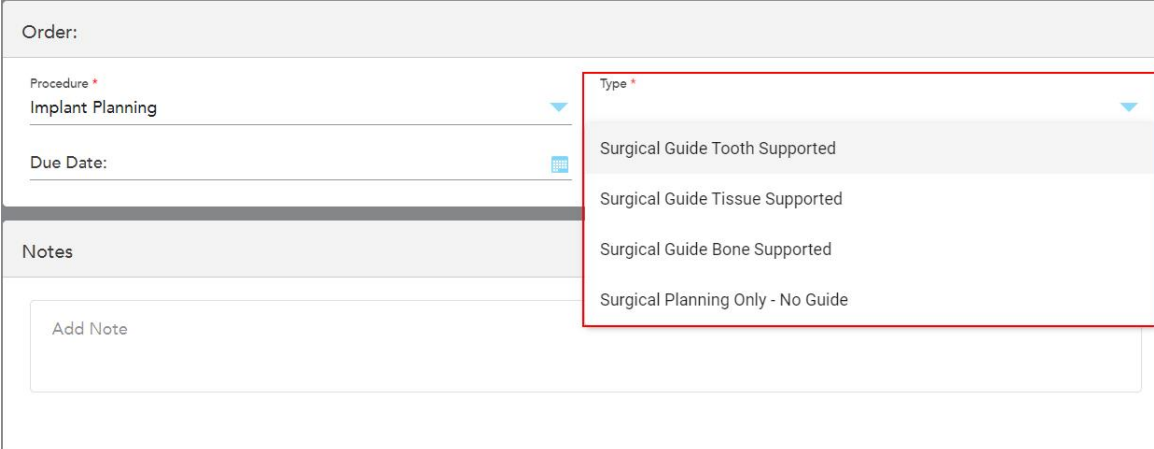

Order:

Procedure \*  
Implant Planning

Due Date:

Notes

Add Note

Type \*

- Surgical Guide Tooth Supported
- Surgical Guide Tissue Supported
- Surgical Guide Bone Supported
- Surgical Planning Only - No Guide

Rysunek 94: Rodzaje procedur Implant Planning (Planowania implantów)

Zostanie wyświetlone okno *New Scan* (Nowy skan), w którym zostanie wyświetlony obszar **Tooth Diagram** (Diagram zębów):

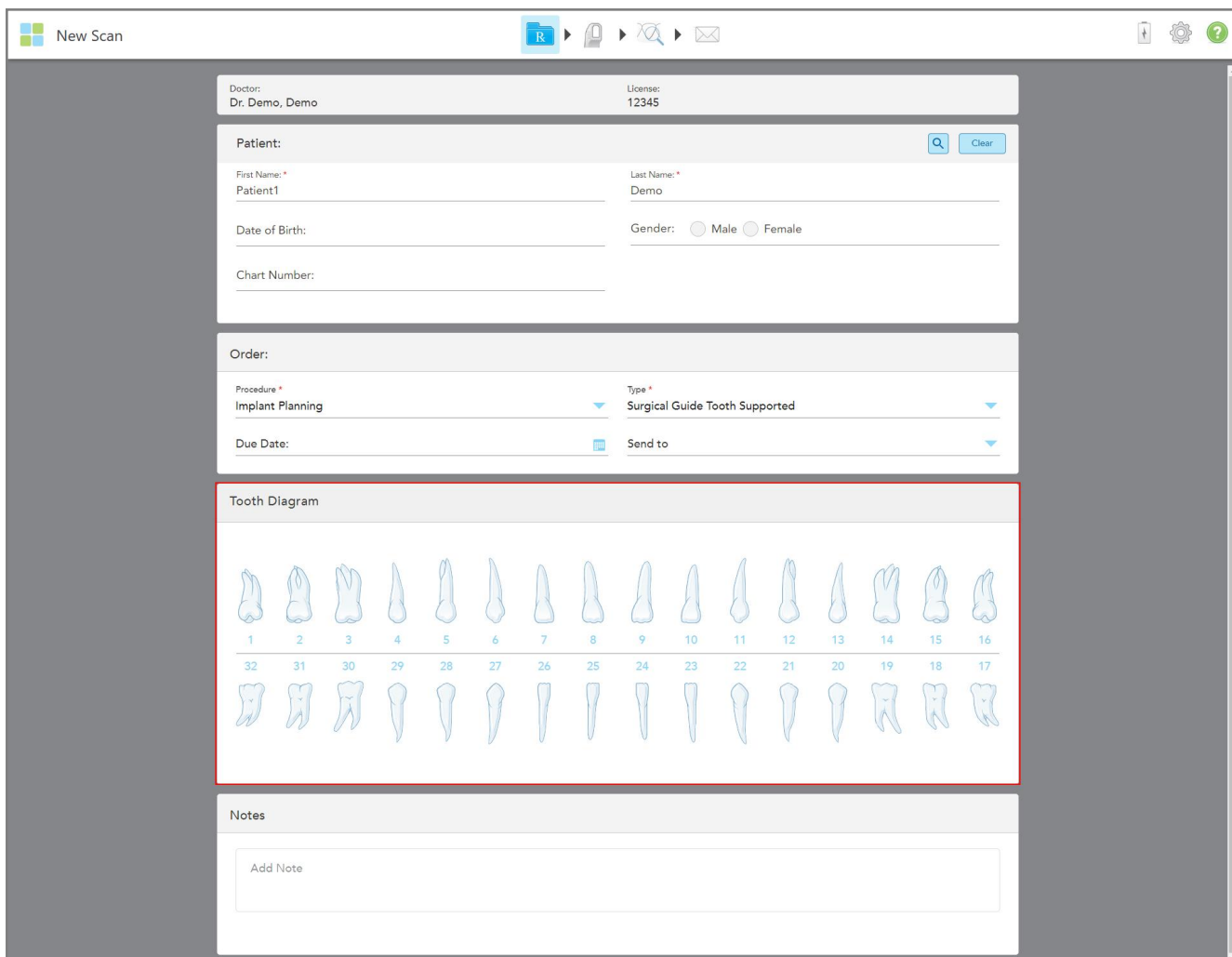

**Rysunek 95: Procedura Implant Planning (Planowanie implantu) – Schemat zęba obsługiwanej zęba prowadnicy chirurgicznej**

4. W razie potrzeby dotknij kalendarza w polu **Due Date** (Termin realizacji), a następnie wybierz termin realizacji planu.
5. W razie potrzeby, z listy rozwijanej **Send To** (Wyślij do), wybierz laboratorium, do którego ma zostać wysłany skan, lub własne oprogramowanie.

6. W obszarze **Tooth Diagram** (Diagram zęba) wybierz każdy ząb do implantacji i wybierz **Implant Position** (Pozycja implantu) z listy rozwijanej.

Jeśli jako typ **Surgical Guide Tooth Supported**, można również wybrać każdy ząb pomocniczy, a następnie wybrać z listy rozwijanej opcję **Supporting Tooth** (Ząb pomocniczy). Zęby pomocnicze są wyświetlane w obszarze **Tooth Diagram** (Diagram zębów) z linią pod nimi.

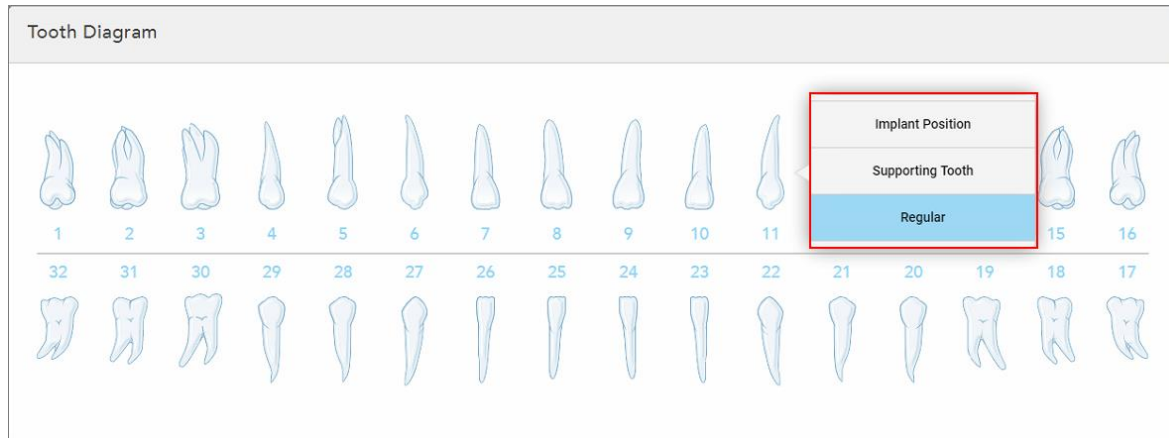

Rysunek 96: Definiowanie zębów, które należy wszczepić

Dla każdego wybranego zęba do implantacji wyświetlane jest okno *Implant Position* (Pozycja implantu).

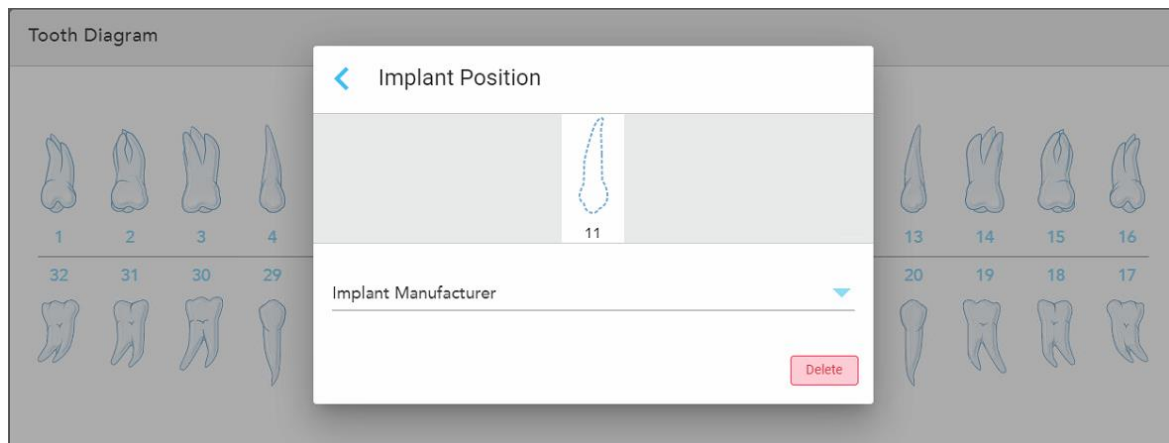

Rysunek 97: Okno Implant Position (Pozycja implantu)

7. Z listy rozwijanej wybierz producenta implantu.
8. Dotknij , aby zapisać zmiany i powrócić do okna *New Scan* (Nowy skan).

Zęby, które mają być wszczepione, oraz zęby pomocnicze, jeśli dotyczy, są wyświetlane w obszarze **Tooth Diagram** (Diagram zębów). Zęby podporowe mają pod sobą linię, a zęby, które mają być wszczepione, są pokazane linią przerywaną.

Szczegóły każdego odpowiedniego zęba są wyświetlane w obszarze *Treatment Information* (Informacji o leczeniu) pod obszarem **Tooth Diagram** (Diagram zębów).

**Tooth Diagram**

**Treatment Information**

Tooth No.	Treatment	Specification	Material	Shade Body
8	Supporting Tooth	-	-	- <a href="#">Show Details</a>
9	Implant Position	-	-	- <a href="#">Show Details</a>
10	Implant Position	-	-	- <a href="#">Show Details</a>
11	Implant Position	-	-	- <a href="#">Show Details</a>
12	Supporting Tooth	-	-	- <a href="#">Show Details</a>

**Rysunek 98:** Zęby pomocnicze i zęby, które mają być wszczepione, są wyświetlane w obszarze **Tooth Diagram** (Diagram zębów) i **Treatment Information** (Informacje o leczeniu)

9. W obszarze **Uwagi**, w razie potrzeby, wprowadź do laboratorium wszelkie konkretne uwagi dotyczące leczenia pacjenta. Na przykład specjalne instrukcje dotyczące dostawy lub produkcji. Dotknij dowolnego miejsca poza obszarem **Notes** (Notatki), aby dodać notatkę. Każda notatka pokazuje autora notatki ze znacznikiem czasu i może być edytowana i usuwana.

### 5.3.5 Wypełnianie Rx dla procedur Proteza/Zdejmowalne

Procedura Proteza/Zdejmowalne umożliwia kompleksowe planowanie i wykonanie protezy częściowej i pełnej.

**Uwaga:** Niektóre pola nie są obowiązkowe przed zeskanowaniem pacjenta, ale muszą zostać wypełnione przed wysłaniem skanu.

**Aby wypełnić formularz Rx dla procedury Proteza/Zdejmowalne:**

1. W obszarze **Patient** (Pacjent) wprowadź dane pacjenta lub wyszukaj istniejącego pacjenta, jak opisano w [Wyszukiwanie istniejących pacjentów](#).
2. W obszarze **Order** (Zamówienie) wybierz **Proteza/Zdejmowalne** z listy rozwijanej **Procedure** (Procedura).

3. Z listy rozwijanej **Type** (Typ) wybierz żądany typ protezy.

The screenshot shows a software interface for configuring a dental procedure. The 'Type' dropdown menu is open, showing the following options: Partial Denture/Framework, Immediate Denture, Full Denture Tissue Based, and Full Denture Implant Based. The 'Type' dropdown is highlighted with a red box.

Rysunek 99: Rodzaje zabiegów Proteza/Zdejmowalne

4. W razie potrzeby dotknij kalendarza w polu **Due Date** (Termin), a następnie wybierz datę wymagalności protezy z laboratorium.
5. W razie potrzeby, z listy rozwijanej **Send To** (Wyślij do), wybierz laboratorium, do którego ma zostać wysłany skan, lub własne oprogramowanie.
6. W razie potrzeby w obszarze **Denture Details** (Szczegóły protezy) wybierz etap protezy (dotyczy tylko pełnych typów zabiegów opartych na tkankach i pełnych implantach), system pleśni i odcienia, w tym odcień zębów i odcień dziąseł z odpowiednich list rozwijanych.

**Upper/Lower Denture** (Górna/dolna proteza): Odpowiednie przełączanie łuku włącza się automatycznie zgodnie ze wskazaniami zębów w obszarze **Tooth Diagram** (Diagram zębów).

7. W obszarze **Scan Options** (Opcje skanowania) włącz/wyłącz następujące przełączniki, zgodnie z wymaganiami.
8. W obszarze **Tooth Diagram** (Diagram zębów) zdefiniuj zęby, które mają być zawarte w protezie, zgodnie z wybranym typem procedury. Obszar ten nie jest istotny dla pełnych typów procedur opartych na tkankach protezy.

The screenshot shows the 'Tooth Diagram' interface. It displays a grid of 32 tooth icons arranged in two rows (1-16 and 32-17). A red box highlights the 'Implant Based' and 'Missing' options in the legend.

**Rysunek 100: Definiowanie zębów, które mają być zawarte w protezie – Procedura oparta na implantacji pełnej protezy**

- Partial Denture/Framework (Częściowa proteza/rama) – stuknij każdy odpowiedni ząb i wybierz opcję **Clasp** (Zapięcie) lub **Missing** (Brakujące).
- Immediate Denture (Natychmiastowa proteza) – stuknij każdy odpowiedni ząb i wybierz **Clasp** (Zapięcie) lub **Removed** (Usunięte).
- Pełna proteza na bazie implantu – stuknij każdy odpowiedni ząb i wybierz opcję **Implant Based** (Na podstawie implantu) lub **Missing** (Brakująca). Jeśli wybierzesz opcję **Implant Based** (Na podstawie implantu), zostanie wyświetlone okno ustawień *Implant Based* (Na podstawie implantu), w którym wszystkie pola są obowiązkowe.

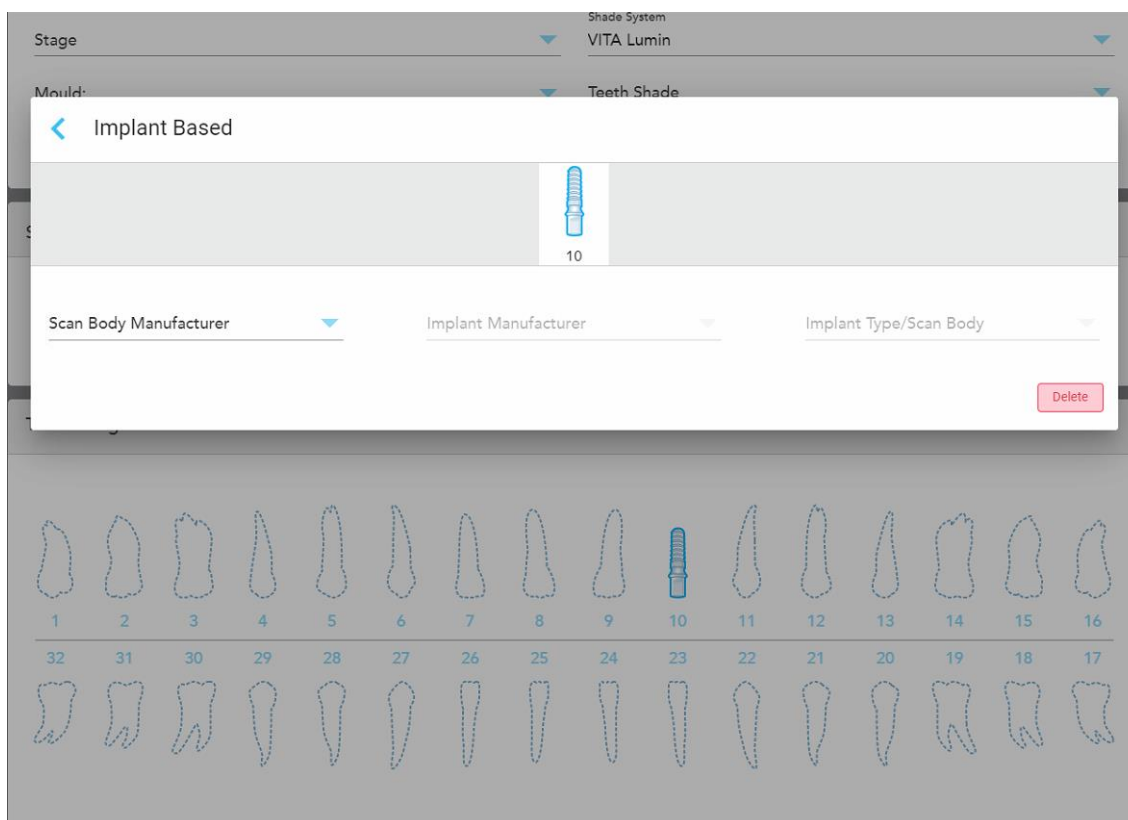

**Rysunek 101: Okno ustawień Implant Based (Na podstawie implantu)**

- i. Dla każdego zęba opartego na implantach wybierz producenta korpusu skanującego, producenta implantu i typ implantu/korpusu skanującego z odpowiednich list rozwijanych.
  - ii. Dotknij , aby zapisać zmiany i powrócić do okna *New Scan* (Nowy skan).
9. W obszarze **Treatment Information** (Informacje o leczeniu) wyświetlane są wszystkie wskazania dla każdego zęba. W razie potrzeby edytuj szczegóły dla każdego zęba, dotykając opcji **Show Details** (Pokaż szczegóły).
  10. W obszarze **Uwagi**, w razie potrzeby, wprowadź do laboratorium wszelkie konkretne uwagi dotyczące leczenia pacjenta. Na przykład specjalne instrukcje dotyczące dostawy lub produkcji. Dotknij dowolnego miejsca poza obszarem **Notes** (Notatki), aby dodać notatkę. Każda notatka pokazuje autora notatki ze znacznikiem czasu i

może być edytowana i usuwana.

11. Stuknij  na pasku narzędzi, aby przejść do trybu Scan, tak jak opisano w [Skanowanie pacjenta](#).

**Uwaga:** Podczas skanowania nadmiar tkanki miękkiej nie zostanie automatycznie usunięty z krawędzi modelu. W razie potrzeby można włączyć automatyczne czyszczenie, naciskając na ekranie, a następnie stukając w narzędzie Auto Cleanup (Automatyczne czyszczenie). Więcej informacji w [Wyłączanie automatycznego czyszczenia](#).

### 5.3.6 Wypełnianie procedur Rx for Appliance

Procedura urządzenia umożliwia stworzenie recepty na różne urządzenia dentystyczne, takie jak osłony nocne i urządzenia do spania.

**Aby wypełnić formularz Rx dla procedury urządzenia:**

1. W obszarze **Patient** (Pacjent) wprowadź dane pacjenta lub wyszukaj istniejącego pacjenta, jak opisano w [Wyszukiwanie istniejących pacjentów](#).
2. W obszarze **Order** (Zamówienie) wybierz pozycję **Appliance** (Urządzenie) z listy rozwijanej **Procedure** (Procedura).
3. Z listy rozwijanej **Type** (Typ) wybierz żądany typ urządzenia. Jeśli wymagane urządzenie nie znajduje się na liście, wybierz pozycję **Ortho Appliance** (Urządzenie ortopedyczne), a następnie wprowadź swoje wymagania w obszarze **Notes** (Uwagi) u dołu okna.

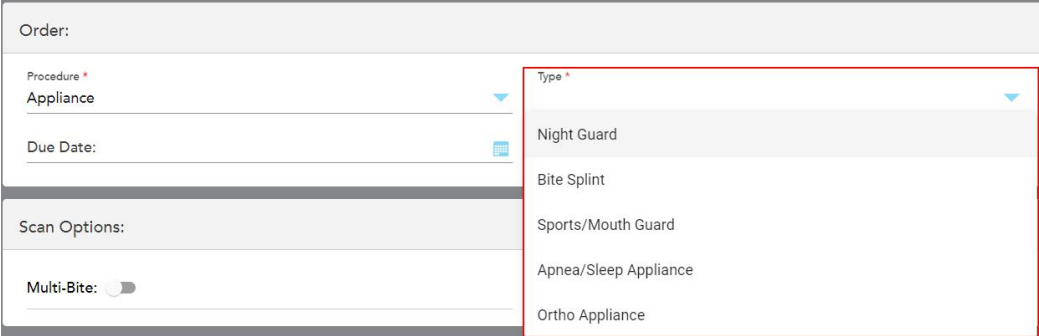

The screenshot shows a software interface for creating a prescription. It features a form with several sections: 'Order:' containing a 'Procedure' dropdown set to 'Appliance' and a 'Due Date' field; 'Scan Options:' containing a 'Multi-Bite' toggle switch. A red box highlights the 'Type' dropdown menu, which is open and lists five options: 'Night Guard', 'Bite Splint', 'Sports/Mouth Guard', 'Apnea/Sleep Appliance', and 'Ortho Appliance'.

Rysunek 102: Rodzaje procedur urządzenia

4. Kontynuuj wypełnianie recepty od kroku 5, jak opisano w [Wypełnianie formularza Rx](#).



## 5.4 Zarządzanie danymi pacjenta

Proces zarządzania danymi pacjenta kontrolowany jest w obszarze „**Patient**“ w oknie „*New Scan*“.

- Dodaj nowego pacjenta, zgodnie z opisem w [Dodawanie nowych pacjentów](#)
- Wyszukaj istniejącego pacjenta, zgodnie z opisem w [Wyszukiwanie istniejących pacjentów](#)
- Edytuj dane pacjenta, zgodnie z opisem w [Edycja danych pacjenta](#)
- Wyczyść dane pacjenta z okna „*New Scan*“, zgodnie z opisem w [Usuwanie danych pacjenta w oknie New Scan \(Nowy skan\)](#)

### 5.4.1 Dodawanie nowych pacjentów

Możesz dodać nowego pacjenta podczas wypełniania formularza Rx. Dane pacjenta zostaną zapisane po przejściu do okna *Scan* (Skanowanie) i mogą być później edytowane, jak opisano w rozdziale [Edycja danych pacjenta](#).

Ponadto możesz dodawać nowych pacjentów za pomocą MyiTero lub Oprogramowania do Zarządzania Programami Stomatologicznymi (DPMS).

#### Aby dodać nowego pacjenta:

1. W oknie *New Scan* (Nowy skan), w obszarze **Patient** (Patient), wprowadź imię i nazwisko pacjenta.
2. W razie potrzeby wprowadź datę urodzenia pacjenta w formacie DD/MM/RRRR, wybierz płeć pacjenta i wprowadź unikalny identyfikator jako numer karty pacjenta.

Dane nowego pacjenta są wyświetlane w obszarze **Patient** (Pacjent) w oknie *New Scan* (Nowy skan).

The screenshot shows the 'New Scan' window with a 'Patient' form highlighted in red. The form contains the following fields:

- Doctor: Dr. Demo, Demo
- License: 12345
- Patient: Patient1
- Date of Birth: 20/03/1983
- Chart Number: 123
- Gender:  Male  Female

Below the Patient form, there is an 'Order' section with fields for Procedure, Type, Due Date, and Send to. At the bottom, there is a 'Notes' section with an 'Add Note' button.

Rysunek 103: Dodawanie nowego pacjenta

**Uwaga:** Jeśli spróbujesz dodać pacjenta, który już istnieje, pola **Imię, Nazwisko i Numer wykresu** zostaną podświetlone, a na wyświetlaczu pojawi się komunikat informujący, że pacjent o tych samych danych już istnieje.

Rysunek 104: Komunikat informujący, że istnieje już pacjent o tych samych danych

- Jeśli nowy pacjent i istniejący pacjent są tą samą osobą, stuknij **Load existing patient** (Załaduj istniejącego pacjenta).
- Jeśli nowy pacjent i istniejący pacjent są różnymi osobami, edytuj podświetlone pola – Imię, Nazwisko lub Numer wykresu – aby utworzyć nowego pacjenta.

Dane pacjenta są wyświetlane w oknie *New Scan* (Nowy skan).

#### 5.4.2 Wyszukiwanie istniejących pacjentów

Przeszukując bazę pacjentów zarejestrowanych w systemie należy wpisać co najmniej 3 litery nazwiska w polu wyszukiwania, aby zobaczyć listę pacjentów spełniających podane kryteria.

Dodatkowo możesz wyszukać pacjenta na stronie „**Patients**“, jak jest to opisane w [Wyszukiwanie pacjentów](#).

**Aby wyszukać istniejącego pacjenta:**

- W oknie „*New Scan*” w obszarze „**Patient**” stuknij .

Rysunek 105: Obszar pacjenta w oknie *New Scan* (Nowy skan) – wyszukiwanie istniejącego pacjenta

Na ekranie pojawi się okno *Wyszukaj pacjenta*.

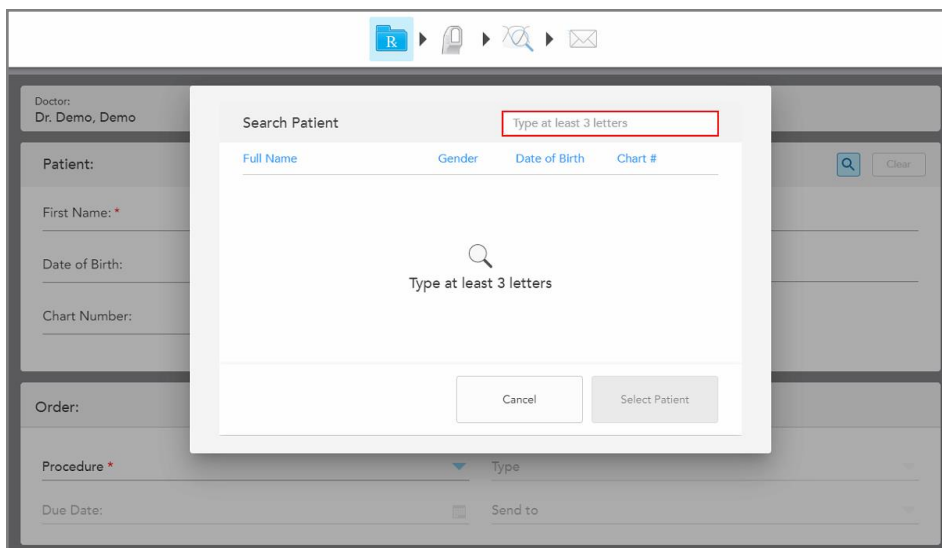

Rysunek 106: Okno Search Patient (Wyszukaj pacjenta) z polem wyszukiwania

2. W oknie *Wyszukaj pacjenta* wprowadź co najmniej trzy litery w polu wyszukiwania, aby wyświetlić listę pacjentów spełniających podane kryteria.

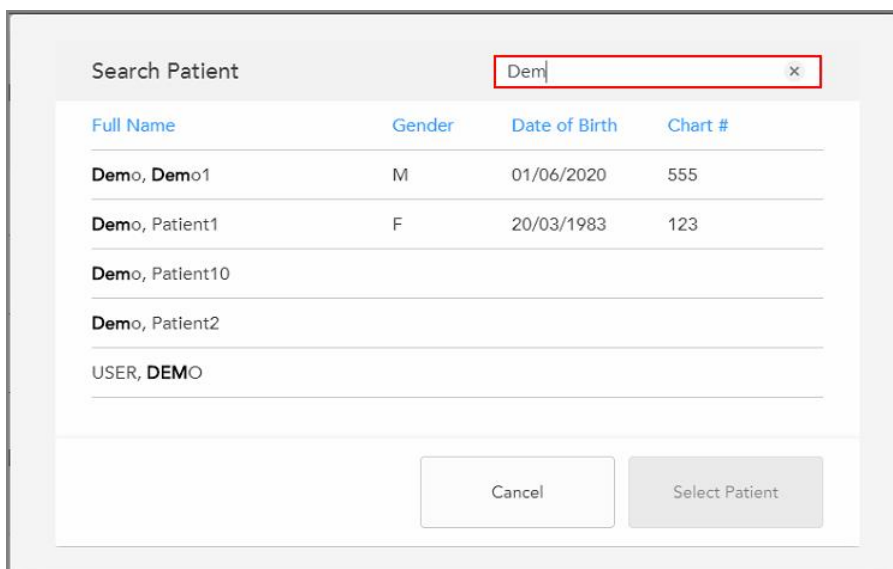

Rysunek 107: Kryteria wyszukiwania i lista pacjentów spełniających dane kryteria

- Wybierz odpowiedniego pacjenta i stuknij **Wybierz pacjenta**.

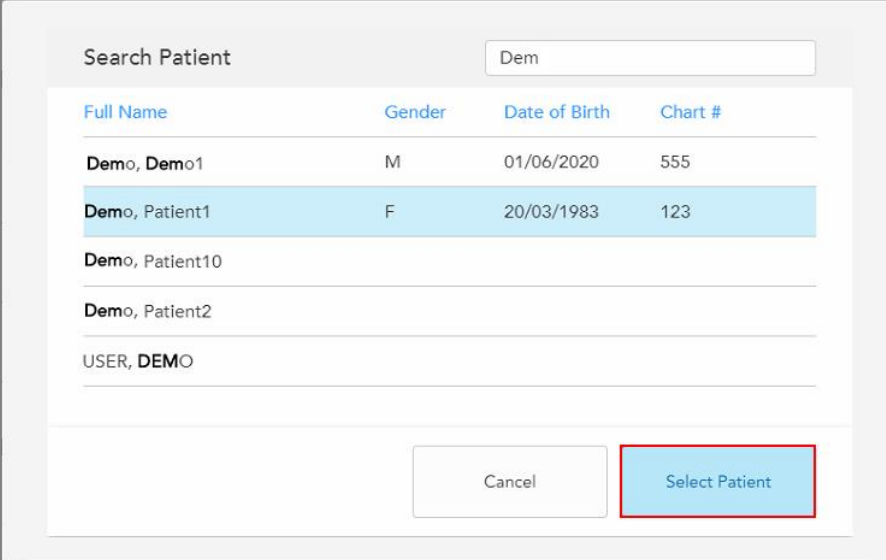

Full Name	Gender	Date of Birth	Chart #
Demo, Demo1	M	01/06/2020	555
Demo, Patient1	F	20/03/1983	123
Demo, Patient10			
Demo, Patient2			
USER, DEMO			

Rysunek 108: Wybór odpowiedniego pacjenta

Wybrany pacjent jest wyświetlany w obszarze **Patient** (Pacjent) w oknie *New Scan* (Nowy skan).

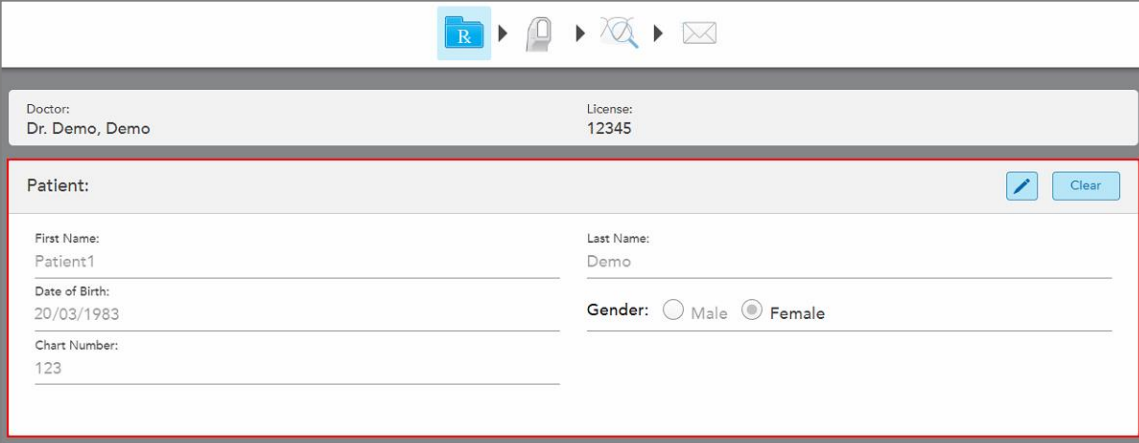

Doctor: Dr. Demo, Demo License: 12345

Patient:

First Name: Patient1 Last Name: Demo

Date of Birth: 20/03/1983 Gender:  Male  Female

Chart Number: 123

Rysunek 109: Wybrany pacjent jest wyświetlany w obszarze Patient (Pacjent) w oknie New Scan (Nowy skan)

### 5.4.3 Edycja danych pacjenta

Po wyszukaniu i wyborze pacjenta lub po dodaniu nowego pacjenta można dokonać edycji danych.

Ponadto dane pacjenta można edytować podczas otwierania formularza Rx na stronie profilu pacjenta, tak jak opisano w rozdziale [Przeglądanie formularza Rx](#).

**Aby edytować dane pacjenta:**

- Wyszukaj istniejącego pacjenta, tak jak opisano w rozdziale [Wyszukiwanie istniejących pacjentów](#).

Pacjent zostanie wyświetlony w oknie „New Scan”.

2. W obszarze **Patient** (Pacjent) stuknij .

Rysunek 110: Obszar pacjenta w oknie New Scan (Nowy skan) – edycja pacjenta

Na ekranie pojawi się okno *Edytuj pacjenta*.

3. W razie potrzeby edytuj dane pacjenta, a następnie stuknij **Aktualizuj**.

Rysunek 111: Okno Edytuj pacjenta i przycisk Aktualizuj

Jeśli podczas edycji danych pacjenta zostanie wprowadzone imię i nazwisko, które znajduje się już w systemie, na ekranie pojawi się informujący o tym komunikat.

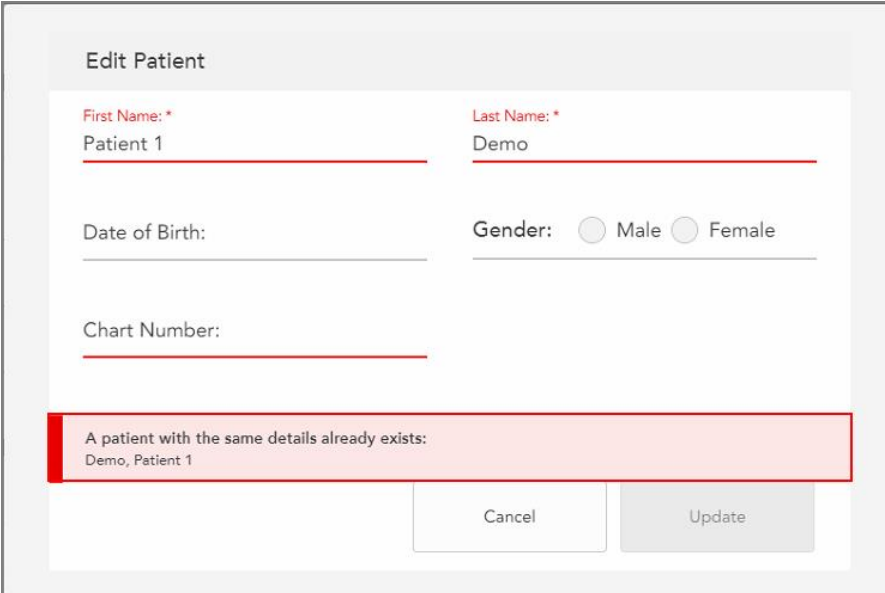

The screenshot shows the 'Edit Patient' form with the following fields and values:

- First Name: \* Patient 1
- Last Name: \* Demo
- Date of Birth: (empty)
- Gender:  Male  Female
- Chart Number: (empty)

A red error message box is displayed at the bottom of the form, containing the text: "A patient with the same details already exists: Demo, Patient 1". Below the message are two buttons: "Cancel" and "Update".

Rysunek 112: Komunikat informujący, że istnieje już pacjent o tych samych danych

Aby rozróżnić pacjentów z tymi samymi danymi, wprowadź unikalny identyfikator w polu **Chart Number** (Numer wykresu).

#### 5.4.4 Usuwanie danych pacjenta w oknie New Scan (Nowy skan)

W razie potrzeby można usunąć aktualnie wyświetlane dane pacjenta w oknie *New Scan* (Nowy skan).

**Aby usunąć dane pacjenta w oknie New Scan (Nowy skan):**

1. W obszarze **Patient** (Pacjent) stuknij .

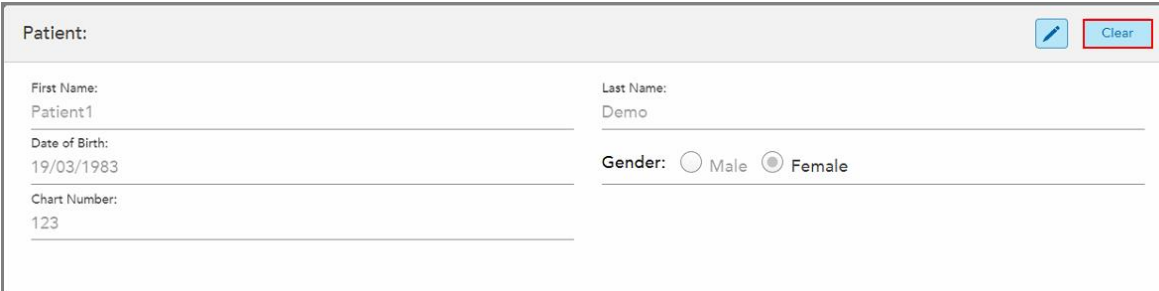

The screenshot shows the 'Patient' form with the following fields and values:

- First Name: Patient1
- Last Name: Demo
- Date of Birth: 19/03/1983
- Gender:  Male  Female
- Chart Number: 123

In the top right corner of the form, there is a blue 'Clear' button with a red border, which is highlighted in the image.

Rysunek 113: Przycisk „Clear patient details” (Wyczyść dane pacjenta)

Na ekranie pojawi się komunikat z prośbą o potwierdzenie.

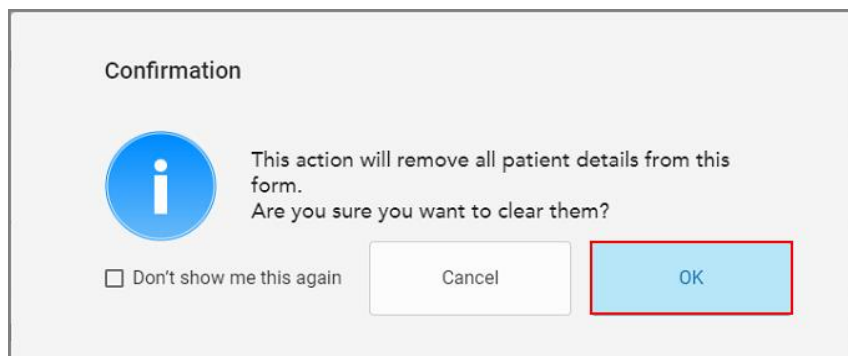

Rysunek 114: Wyczyść wiadomość potwierdzającą

- Dotknij **OK**, aby wyczyścić dane pacjenta.

W razie potrzeby możesz zaznaczyć pole wyboru **Don't show me this again** (Nie pokazuj ponownie).

W przyszłości dane pacjenta zostaną usunięte z okna *New Scan* (Nowy skan), gdy tylko dotkniesz przycisku **Clear** (Wyczyść).

Wszystkie dane zostaną usunięte z okna *New Scan* (Nowy skan) i będzie można dodać nowego użytkownika lub wyszukać istniejącego, jeśli jest to wymagane.

## 5.5 Skanowanie pacjenta

Po wypełnieniu formularza Rx stuknij  na pasek narzędzi, aby przejść do Trybu skanowania. Na ekranie pojawi się okno *Skanowania*, umożliwiające rozpoczęcie procesu skanowania pacjenta.

W trybie skanowania można wykonać następujące czynności:

- Wyświetl dodatkowe informacje zwrotne ze skanowania, zgodnie z opisem w [Dodatkowe informacje zwrotne ze skanowania](#)
- Przełącz między trybem kolorowym a monochromatycznym, zgodnie z opisem w [Przełączanie kolorów skanu](#)

Skan można również edytować w następujący sposób:

- Usuń segment, jak opisano w rozdziale [Usuwanie segmentu](#)
- Usuń wybrany obszar, jak opisano w rozdziale [Usuwanie zaznaczenia](#)
- Uchwyć obszary z brakującą anatomią, jak opisano w rozdziale [Uzupełnianie brakującego elementu anatomicznego](#)
- Wyświetl nadmiar tkanki wokół krawędzi modelu 3D, zgodnie z opisem w [Wyłączanie automatycznego czyszczenia](#)

Po zakończeniu skanowania pacjenta dotknij paska narzędzi , aby przejść do trybu **View** (Widok), w którym można przejrzeć skan.

### 5.5.1 Wskazówki dotyczące skanowania

Po przejściu do trybu skanowania zalecana sekwencja skanowania dla wybranego segmentu zostanie wyświetlona w centralnej części okna skanera. Po chwili zniknie ona automatycznie lub można ją ukryć, dotykając ekranu w dowolnym miejscu.

W celu uzyskania najlepszych wyników, iTero zaleca przestrzeganie sekwencji skanowania.

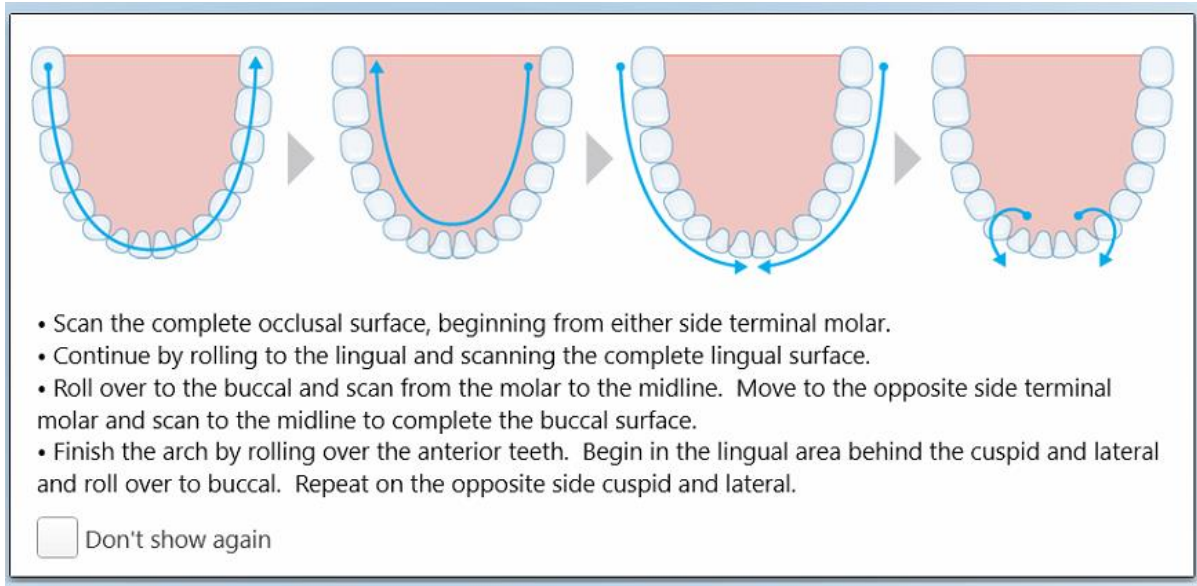

Rysunek 115: Zalecana sekwencja skanowania – żuchwa

**Uwaga:** Jeśli zaznaczysz pole **Don't show again** (Nie pokazuj ponownie), wskazówki nie będą wyświetlane przy wykonywaniu kolejnych skanów. Możesz przywrócić wyświetlanie wskazówek w **Scan settings** (Ustawieniach skanowania), tak jak opisano w rozdziale [Definiowanie ustawień skanowania](#).



Ponadto, jeśli naciśniesz oba przyciski głowicy jednocześnie, wyświetlone zostaną następujące wskazówki:

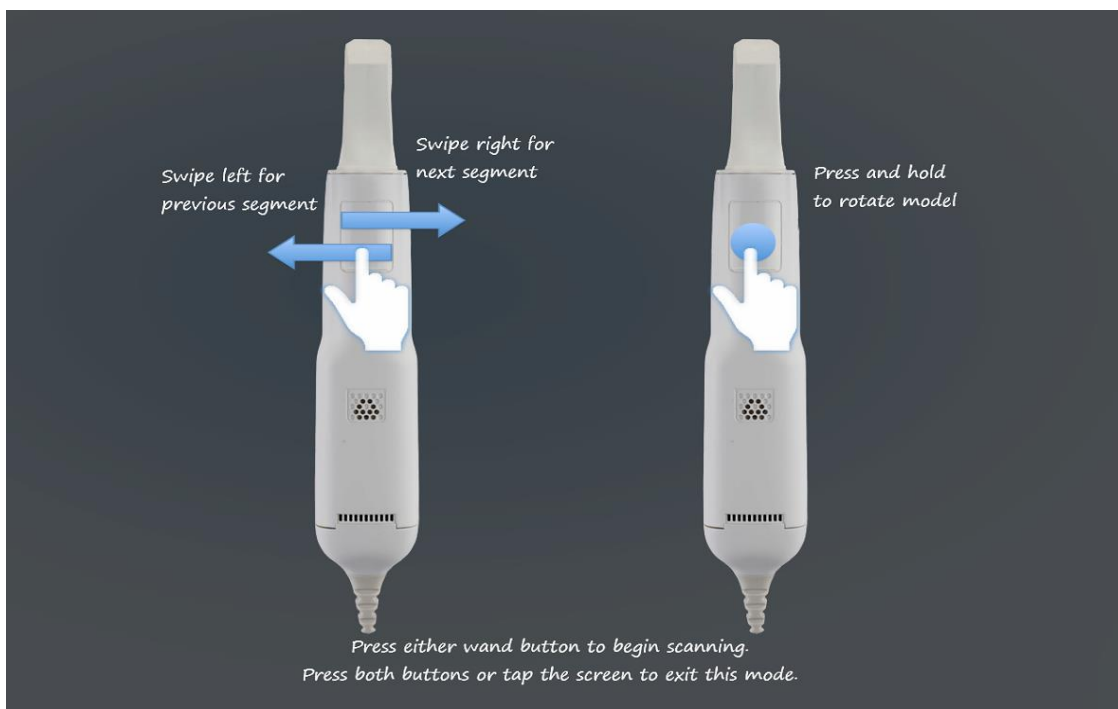

Rysunek 116: Wskazówki dotyczące głowicy

Naciśnij jeden z przycisków głowicy, aby rozpocząć skanowanie.

## 5.5.2 Najlepsze praktyki w zakresie skanowania

iTero zaleca stosowanie następujących najlepszych praktyk podczas skanowania przypadków z zakresu stomatologii odtwórczej:

- Upewnij się, że przygotowany ząb i okolice są wolne od zanieczyszczeń, śliny i zanieczyszczeń krwi.
- Przygotowany ząb powinien być suchy, a linia brzegowa nie powinna być przysłonięta tkanką.
- Osoba wykonująca skan powinna znać odpowiednie techniki i unikać nadmiernego skanowania.

## 5.5.3 Opcje skanowania

W trybie skanowania można wybrać następujące opcje:

- Dodatkowe informacje zwrotne ze skanowania, zgodnie z opisem w [Dodatkowe informacje zwrotne ze skanowania](#)
- Przełącz tryb na kolorowy/monochromatyczny, zgodnie z opisem w [Przełączanie kolorów skanu](#)

- Edycja skanu:
  - Delete a segment, zgodnie z opisem w [Usuwanie segmentu](#)
  - Delete a selection, zgodnie z opisem w [Usuwanie zaznaczenia](#)
  - Fill in missing anatomy, zgodnie z opisem w [Uzupełnianie brakującego elementu anatomicznego](#)
  - Wyłącz automatyczne czyszczenie, opisane w [Wyłączanie automatycznego czyszczenia](#)

### 5.5.3.1 Dodatkowe informacje zwrotne ze skanowania

Istnieje możliwość aktywowania trybu z dodatkowymi informacjami zwrotnymi , który wyróżnia obszary wymagające uzupełniającego skanowania, aby uniknąć pominięcia ważnych miejsc, niezbędnych do stworzenia prawidłowego modelu.

Obszary z brakującym elementem anatomicznym są podświetlane na czerwono w trakcie skanowania w trybie monochromatycznym lub na fioletowo w trakcie skanowania w trybie kolorowym.

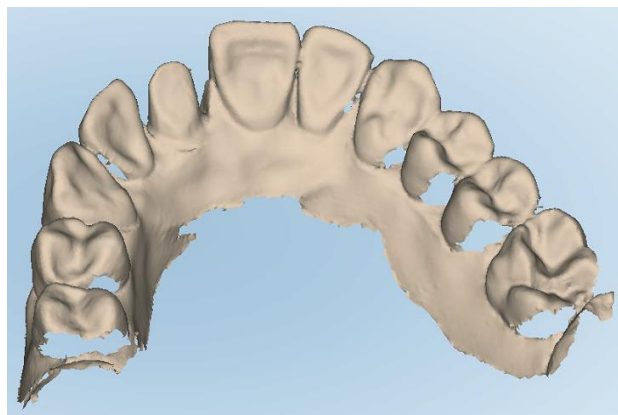
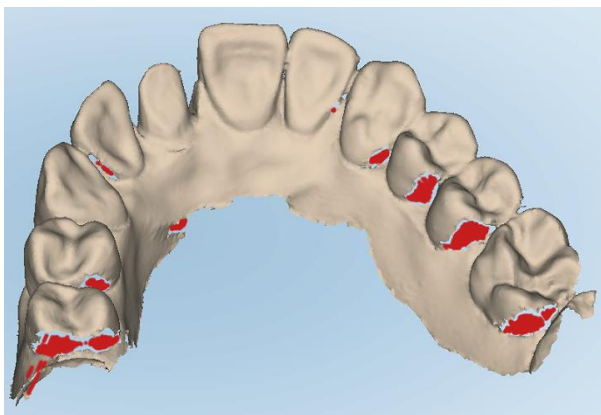

Rysunek 117: Obszary z brakującym elementem anatomicznym z dodatkowymi informacjami zwrotnymi ze skanowania i bez nich – tryb monochromatyczny

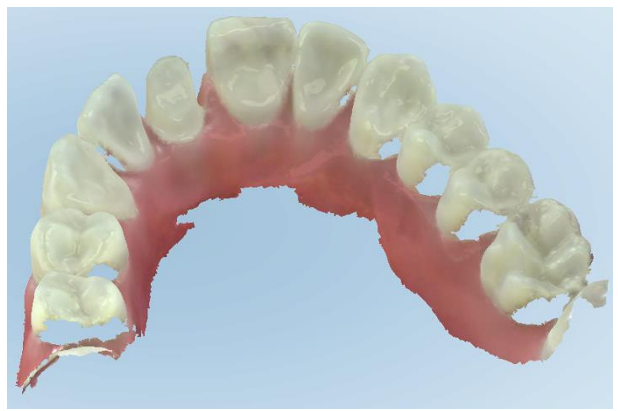
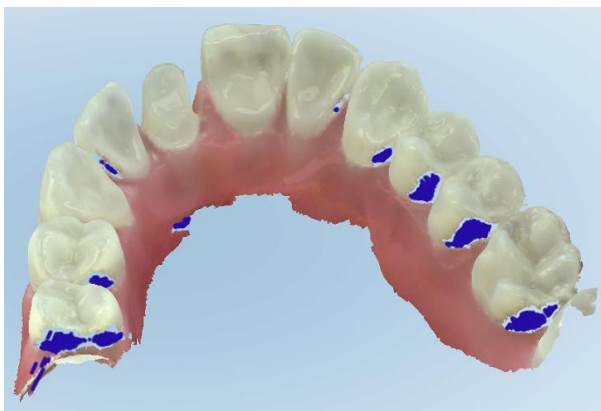

Rysunek 118: Obszary z brakującym elementem anatomicznym z dodatkowymi informacjami zwrotnymi ze skanowania i bez nich – tryb kolorowy

Domyślnie ten tryb jest zawsze włączony, ale można go wyłączyć dla danego przypadku, klikając  lub zmieniając domyślne „Scan settings“, tak jak opisano w rozdziale [Definiowanie ustawień skanowania](#).

### 5.5.3.2 Przełączanie kolorów skanu

Przycisk „Color toggle”  umożliwia przełączanie między trybem kolorowym a monochromatycznym. Dotyczy to zarówno skanowania, jak i przeglądania wszystkich procedur.

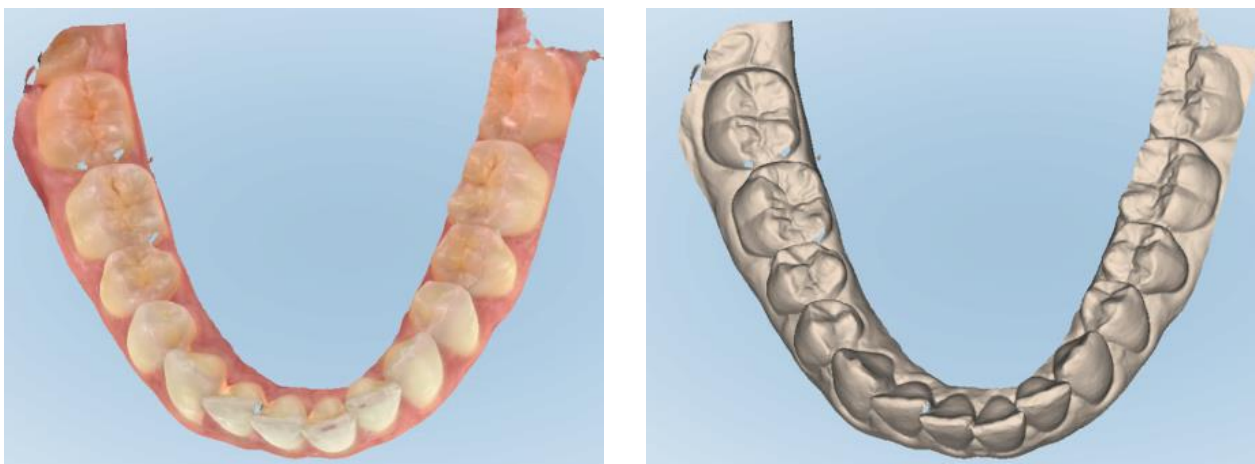

Rysunek 119: Model wyświetlany w trybie kolorowym i monochromatycznym

Domyślnie modele skanowane są w kolorze, ale tryb można zmienić dla danego przypadku, klikając  lub zmieniając domyślne „Scan settings“, tak jak opisano w rozdziale [Definiowanie ustawień skanowania](#).

### 5.5.3.3 Przechodzenie do następnego segmentu skanowania

Podczas skanowania bieżący segment podświetlany jest na niebiesko w obszarze nawigacji, a także pojawia się w polu wskaźnika segmentu między strzałkami.

**Uwaga:** Przed przejściem do następnego segmentu naciśnij jeden z przycisków bocznych głowicy, aby zatrzymać skanowanie głowicy. System emituje dźwięk podczas zatrzymywania skanowania i ponownie podczas ponownego uruchamiania skanowania.

Do kolejnego segmentu można przejść:

- Stukając na odpowiedni segment łuku, przygotowany ząb lub segment zgryzu
- Stukając strzałki

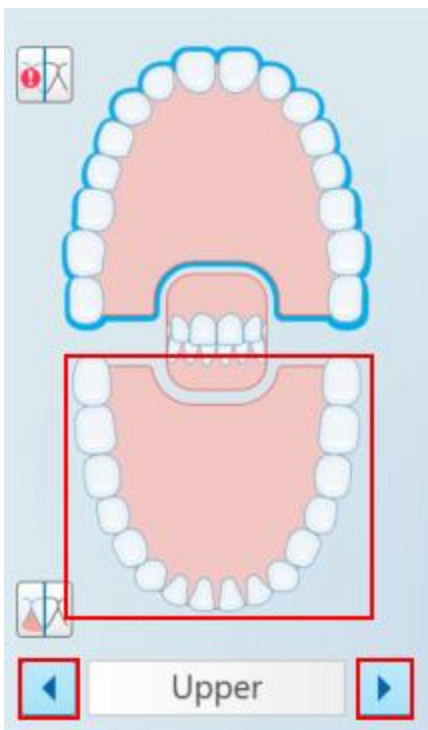

Rysunek 120: Stuknij na przeciwny łuk lub strzałki w celu zaznaczenia

- Przesuwając palcem w lewo lub prawo na ekranie dotykowym głowicy.  
Aby włączyć ekran dotykowy, naciśnij i zwolnij oba przyciski głowicy jednocześnie.

#### 5.5.4 Edycja skanu

Model po przeskanowaniu można edytować za pomocą następujących narzędzi:

- Narzędzie Delete Segment, opisane w [Usuwanie segmentu](#)
- Narzędzie Delete Selection, opisane w [Usuwanie zaznaczenia](#)
- Narzędzie Fill, opisane w [Uzupełnianie brakującego elementu anatomicznego](#)
- Wyłącz narzędzie automatycznego czyszczenia, opisane w [Wyłączanie automatycznego czyszczenia](#)

Dostęp do narzędzi edycji można uzyskać naciskając na ekran.

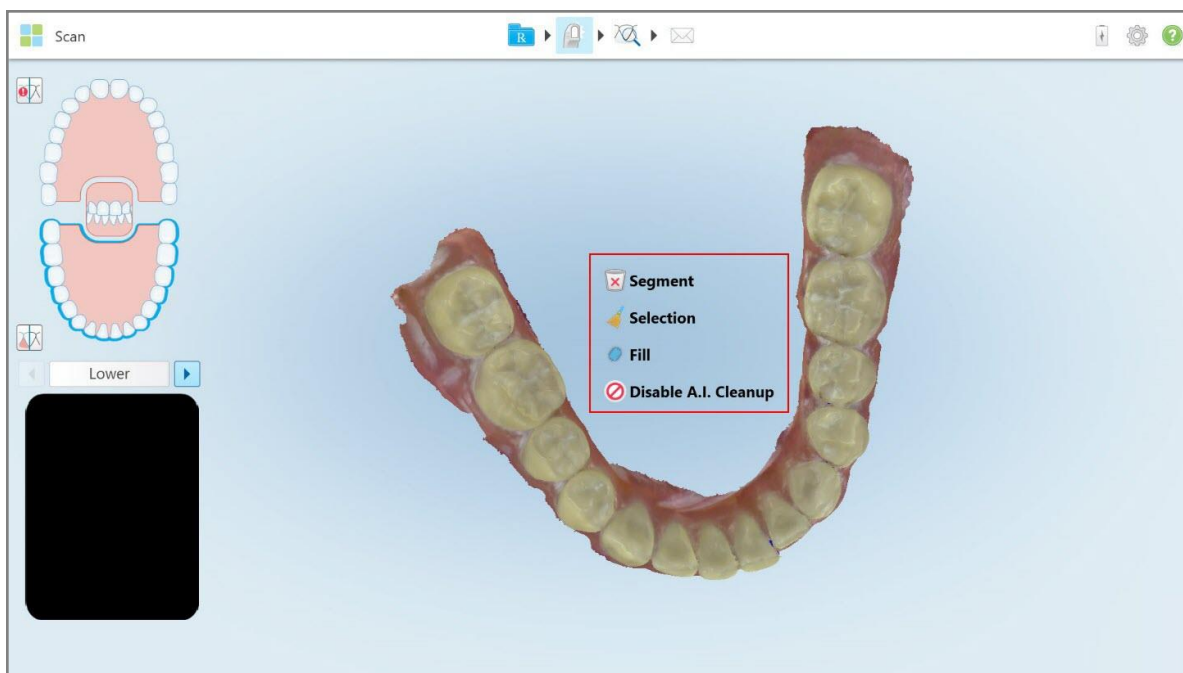

Rysunek 121: Narzędzia edycji

## 5.6 Przeglądanie skanu

Po zeskanowaniu pacjenta dotknij,  aby przejść do trybu View (Widok). Po zakończeniu etapu post-processingu można sprawdzić model w wysokiej rozdzielczości, aby upewnić się, że uzyskano wystarczającą anatomię oraz że model jest dokładny i kompletny.

W przypadku braku segmentów skanowania lub braku bitów, na początku etapu post-processingu zostanie wyświetlony komunikat informujący o tym fakcie i umożliwiający powrót i dodanie brakujących obszarów skanowania. Więcej informacji w [Powiadomienia o brakującym segmencie skanu](#).

Podczas przeglądania skanu można:

- Usunąć zaznaczony obszar skanu, zgodnie z opisem w [Praca z narzędziem Gumka](#)
- Utworzyć ręcznie separację matrycy, jeśli zielony wskaźnik nie znajdował się na środku zęba podczas skanowania, zgodnie z opisem w [Praca z narzędziem Separacja matrycy](#)
- Zdefiniuj linię marginesu, jak opisano w rozdziale [Praca z narzędziem Linia marginesu](#)
- Zrobić zrzut ekranu z modelem, zgodnie z opisem w [Praca z narzędziem Zrzut ekranu](#)

Po przejrzaniu skanowania w celu upewnienia się, że jest ono zakończone, dotknij  paska narzędzi, aby wysłać skan do laboratorium lub oprogramowania fotela, jak opisano w rozdziale [Wysyłanie skanu](#).

**Uwaga dotycząca procedur naprawczych i stomatologicznych/usuwalnych:** Po obejrzeniu skanowania wróć do okna *New Scan* (Nowy skan), aby wypełnić wszystkie obowiązkowe pola, które nie zostały wypełnione. Te pola nie były obowiązkowe podczas skanowania pacjenta, ale muszą zostać wypełnione przed wysłaniem skanu. Jeśli podczas wysyłania skanu brakuje pól, wyświetlany jest komunikat z prośbą o wypełnienie wszystkich obowiązkowych pól podświetlonych na czerwono w obszarze **Treatment Information** (Informacje o leczeniu).

### 5.6.1 Powiadomienia o brakującym segmencie skanu

Jeśli po naciśnięciu  przycisku system wykryje brakujący segment skanowania lub zgryzu, na kolejnym etapie przetwarzania skanu pojawi się komunikat informujący o tym fakcie, a użytkownik będzie mógł wrócić do i naprawić skan, aby ograniczyć późniejszą ręczną interwencję.

Powiadomienia są wyświetlane w następujących przypadkach:

- Brakujący element przygotowawczy lub łuk – segmenty nie zostały zeskanowane lub nie zostały poprawnie połączone
- Problemy ze zgryzem
- Brakujący fragment zgryzu
- Zgryz zeskanowany tylko z jednej strony
- Rozbieżność między skanami lewego i prawego zgryzu

Dodatkowo sekcja zgryzu w elementach sterujących nawigacji jest podświetlona na czerwono.

Komunikat może być ogólny lub bardzo konkretnie opisywać problem i zawierać wskazówki dotyczące jego rozwiązania. W niektórych sytuacjach użytkownik zostanie ostrzeżony, że przypadek może być zwrócony z laboratorium, jeśli problem nie zostanie rozwiązany.

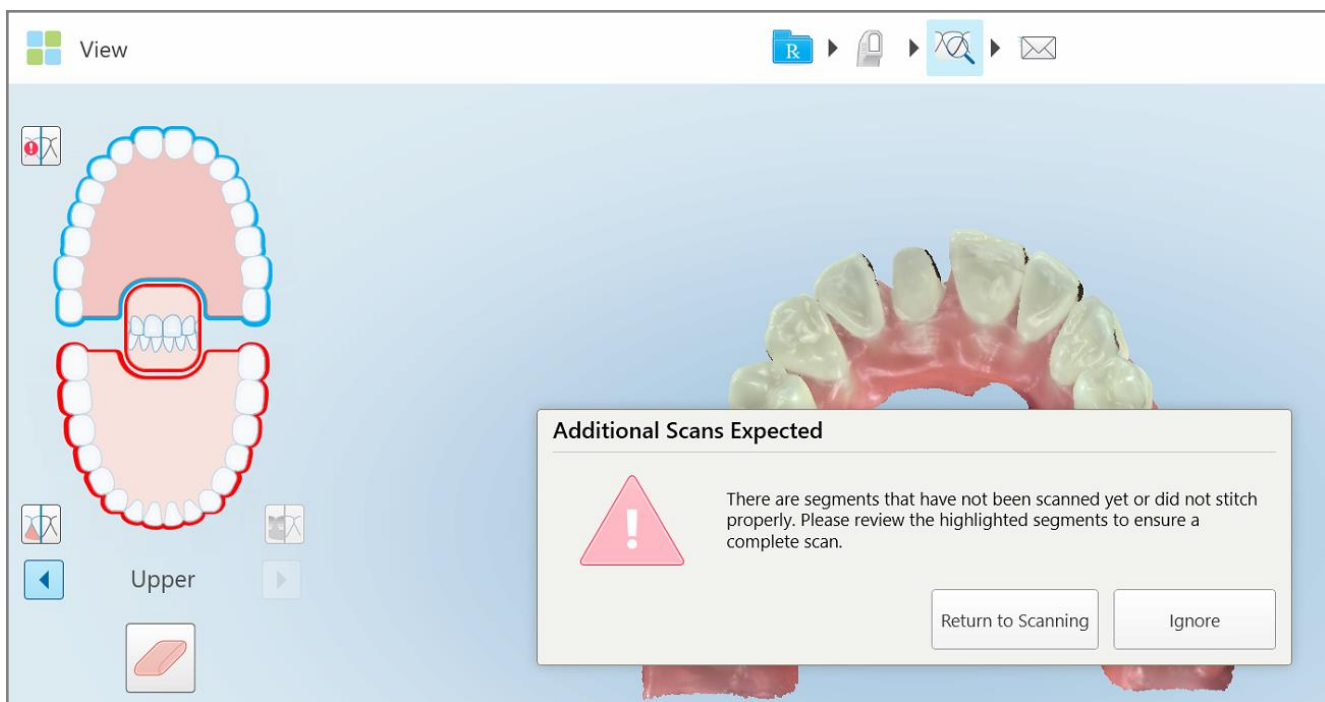

Rysunek 122: Brak wiadomości skanowania i brakujące segmenty podświetlone na czerwono

Możesz stuknąć **Wróć do skanowania**, aby wrócić do trybu skanowania i ponownie przeskanować brakujące segmenty, które są podświetlone na czerwono w elementach sterujących nawigacji.

## 5.6.2 Używanie timera w skanerze

Timer w skanerze pozwala zobaczyć, ile czasu zajęło skanowanie modelu.

**Aby wyświetlić czas skanowania:**

1. Na pasku narzędzi stuknij przycisk .

Wyświetlany jest czas skanowania.

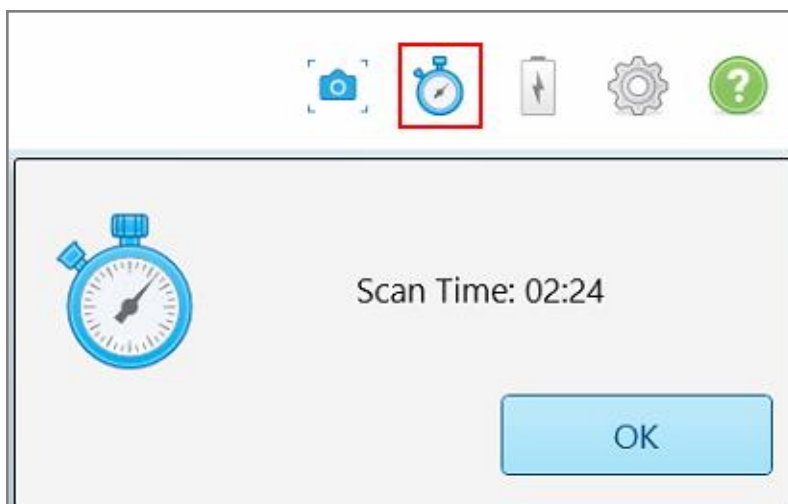

Rysunek 123: Przycisk timera w skanerze na pasku narzędzi i czas skanowania

2. Stuknij **OK**, aby zamknąć okno.

## 5.7 Wysyłanie skanu

Po zeskanowaniu pacjenta i przeanalizowaniu przypadku, aby upewnić się, że nie brakuje żadnych danych, użytkownik może wysłać skan do laboratorium lub do przechowania, w zależności od rodzaju przypadku.

**Uwaga:** Przed wysłaniem skanu musisz potwierdzić, że otrzymałeś zgodę pacjenta na gromadzenie i przetwarzanie przez Align danych medycznych.



**Aby wysłać skan:**

1. Dotknij  paska narzędzi, aby wysłać skan, w tym zrzuty ekranu zeskanowanego modelu, jeśli dotyczy.

**Uwaga dotycząca procedur wypełnień stałych i tych dotyczących protez/usuwalnych:** Niektóre pola w Rx stają się obowiązkowe dopiero po zeskanowaniu pacjenta. Jeśli nie wypełniłeś wszystkich wymaganych informacji, zostanie wyświetlony komunikat z prośbą o wypełnienie brakujących pól.

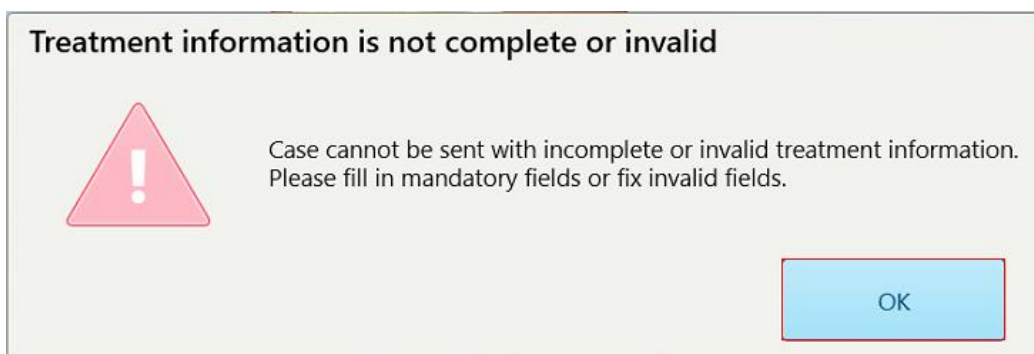

Rysunek 124: Powiadomienie o braku informacji o leczeniu

- a. Stuknij **OK**, aby wyświetlić stronę *Rx Details* (Szczegóły Rx), wyświetlając powiadomienie w obszarze **Treatment Information** (Informacje o leczeniu) dla każdego zabiegu, który nie zawiera wymaganych pól.

Treatment Information					
Bridge : 14 - 16					
Tooth No.	Treatment	Specification	Material	Shade Body	
14	Implant Based	-	-	-	Show Details
Required Fields are Missing for Treatment					
15	Pontic	-	-	-	Show Details
Required Fields are Missing for Treatment					
16	Implant Based	-	-	-	Show Details
Required Fields are Missing for Treatment					

Rysunek 125: Brakujące pola podświetlone na czerwono w obszarze informacji o leczeniu

- b. Stuknij **Show Details** (Pokaż szczegóły), aby otworzyć opcje leczenia i uzupełnić brakujące szczegóły.

- c. Stuknij  aby wysłać skan.

Zostanie wyświetlone okno *Send Confirmation* (Wyślij potwierdzenie).

2. Zaloguj się w obszarze **Signature** (Podpis), aby autoryzować zamówienie.

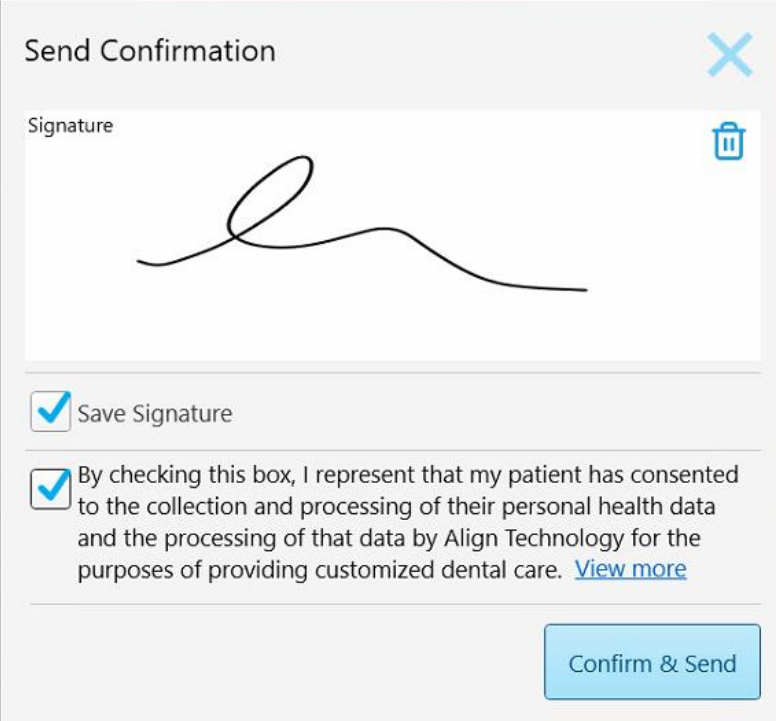

Send Confirmation

Signature

Save Signature

By checking this box, I represent that my patient has consented to the collection and processing of their personal health data and the processing of that data by Align Technology for the purposes of providing customized dental care. [View more](#)

Confirm & Send

Rysunek 126: Okno Send Confirmation (Wyślij potwierdzenie)

3. W razie potrzeby zaznacz pole wyboru **Save Signature** (Zapisz podpis), aby zapisać swój podpis w celu autoryzacji przyszłych przypadków.
4. Jeśli zeskanowano procedurę Study Model/iRecord lub typ procedury Invisalign Aligners, zostanie wyświetlone i wybrane pole wyboru **Invisalign Simulator Pro**. Utrzymanie tej opcji spowoduje uruchomienie symulacji. Aby uzyskać więcej informacji na temat Invisalign Outcome Simulator Pro, patrz [Invisalign Outcome Simulator Pro](#).

**Uwagi:**

- Aby włączyć symulację, upewnij się, że Twoje konto iTero jest sparowane z kontem Invisalign Doctor Site.
  - Invisalign Outcome Simulation Pro jest obsługiwane tylko w skanerach wewnętrznych z serii iTero Element Plus.
5. Po uzyskaniu zgody pacjenta na przetwarzanie jego danych i przesłanie ich do Align, upewnij się, że zaznaczone jest pole wyboru zgody pacjenta.
  6. Wybierz **Confir, & Send** (Potwierdź i wyślij), aby wysłać skan.

Na ekranie pojawi się komunikat o wysłanym modelu, a następnie wyświetli się strona profilu pacjenta ze statusem zamówienia.

Jeśli zostanie wybrana symulacja Invisalign Outcome Simulator Pro, zostanie wyświetlony Viewer (Przeglądarka) pokazujący postęp symulacji.



Rysunek 127: Postęp Invisalign Outcome Simulator Pro pokazany w Viewier (Przeglądarce)

Postęp symulacji można również zobaczyć na stronie profilu pacjenta.

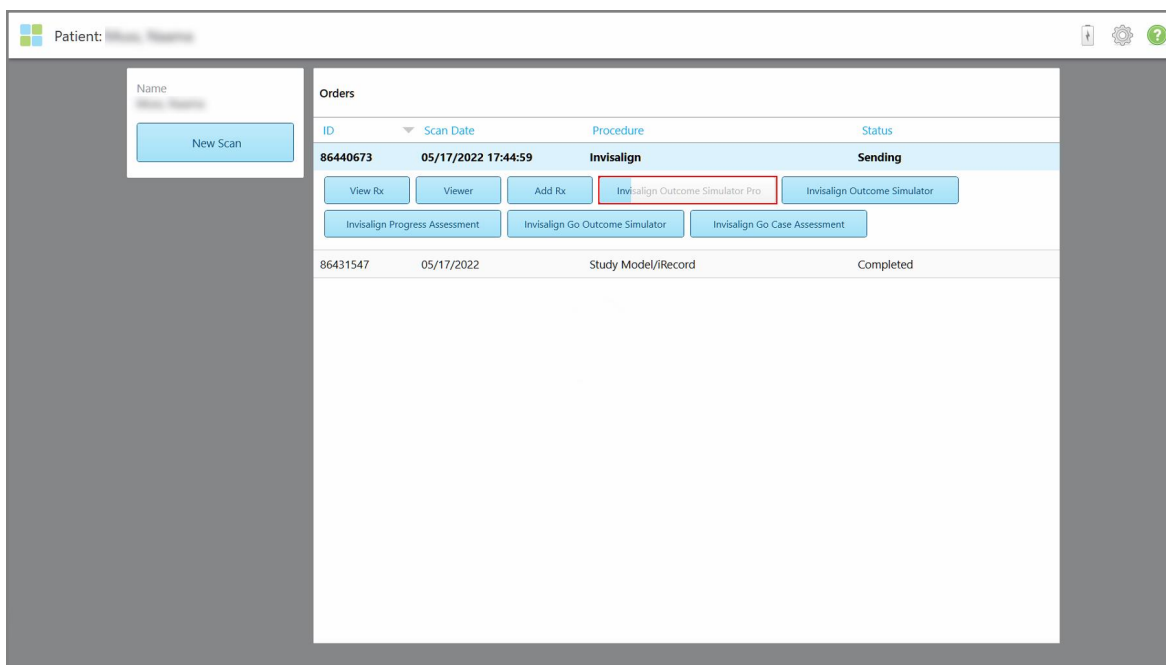

Rysunek 128: Postęp Invisalign Outcome Simulator Pro pokazany na stronie profilu pacjenta

Jeśli nie wybrano opcji uruchomienia Invisalign Outcome Simulator Pro, zostanie wyświetlone powiadomienie, że model jest wysyłany, a następnie zostanie wyświetlona strona profilu pacjenta pokazująca status zamówienia.

## 5.8 Praca z Przeglądarką

Przeglądarka to narzędzie, które umożliwia podgląd i manipulację modelem cyfrowym do prezentacji przypadków. Tylko wcześniej przesłane przypadki można oglądać w trybie Viewer (Przeglądarki).

Dostęp do Przeglądarki można uzyskać z poziomu Past Orders (Poprzednich zamówień) na stronie *Orders* (Zamówienia) lub na stronie profilu konkretnego pacjenta.

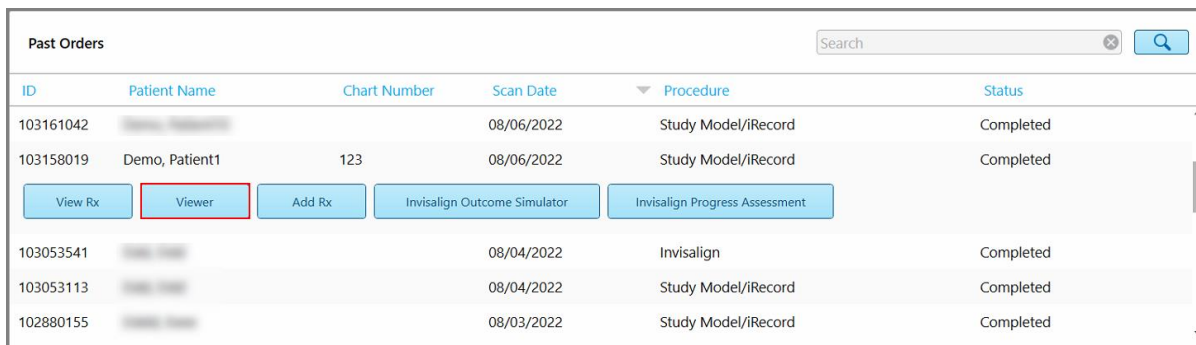

ID	Patient Name	Chart Number	Scan Date	Procedure	Status
103161042	[REDACTED]		08/06/2022	Study Model/iRecord	Completed
103158019	Demo, Patient1	123	08/06/2022	Study Model/iRecord	Completed
103053541	[REDACTED]		08/04/2022	Invisalign	Completed
103053113	[REDACTED]		08/04/2022	Study Model/iRecord	Completed
102880155	[REDACTED]		08/03/2022	Study Model/iRecord	Completed

Rysunek 129: Opcja Przeglądarki w panelu Poprzednie zamówienia, na stronie Zamówienia

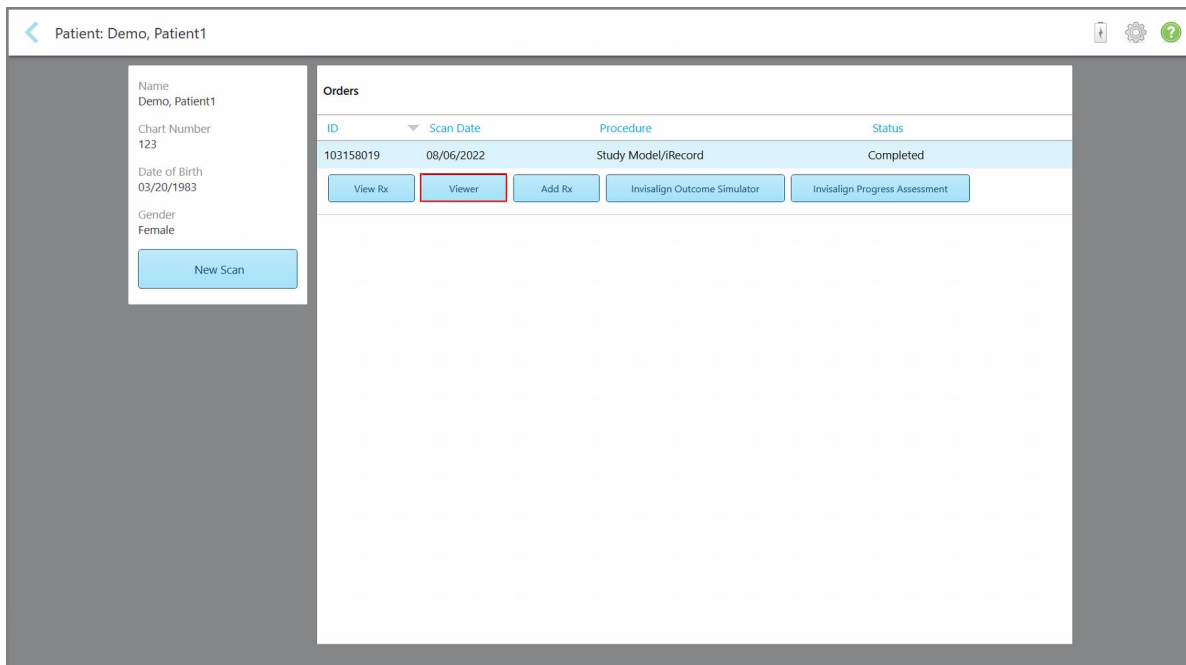

ID	Scan Date	Procedure	Status
103158019	08/06/2022	Study Model/iRecord	Completed

Rysunek 130: Opcja przeglądarki na stronie profilu pacjenta

W trybie „Viewer“ można kliknąć następujące opcje, aby:



Pokazać/ukryć górną szczękę.



Pokazać/ukryć dolną szczękę.



Pokazać obie szczęki.



Wyświetli narzędzie Invisalign Outcome Simulator Pro, jak opisano w rozdziale [Invisalign Outcome Simulator Pro](#). Dostępne tylko dla procedur Study Model/iRecord i typów procedur Invisalign Aligners.



Wyświetlić model w widoku 1 okna, z górną i dolną szczęką w tym samym oknie (widok od przodu).



Rysunek 131: Model w widoku 1 okna

Dotyczy wyłącznie zabiegów ortodontycznych.



Wyświetlić model w widoku 2 okien, z górną i dolną szczęką w osobnych oknach (widok okluzyjny). Każdy model można kontrolować osobno, dla lepszej oceny.



Rysunek 132: Model w widoku 2 okien

Dotyczy wyłącznie zabiegów ortodontycznych.

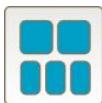

Wyświetlić model w widoku 5 okien, z górną i dolną szczęką osobno, oraz obiema szczękami z lewej, środkowej i prawej strony (Widok galerii). Każdy model można kontrolować osobno, dla lepszej oceny.



Rysunek 133: Model w widoku 5 okien

Dotyczy wyłącznie zabiegów ortodontycznych.



Wyświetlić/ukryć linię marginesu przygotowanego zęba.

Dotyczy tylko przypadków z zakresu stomatologii odtwórczej.



Pokaż/ukryj kanał utworzony przez zespół modelujący. Ta opcja dostępna jest w przeglądarce dopiero po fazie modelowania.

Dotyczy tylko przypadków z zakresu stomatologii odtwórczej.



Przełączaj między wyświetlaniem modelu w kolorze lub monochromatycznie.



Pokaż/ukryj przestrzeń między przeciwnymi zębami, jak opisano w rozdziale [Praca z narzędziem Przestrzeń okluzyjna](#). Ta opcja jest włączona tylko wtedy, gdy ugryzienie zostało zeskanowane.

**Uwaga:** Jeśli status przypadku wskazuje na **iTero Modeling**, oznacza to, że rozpoczęto wczesny etap modelowania i opcje linia marginesu oraz narzędzia matrycy są niedostępne.

Kiedy proces modelowania dobiegnie końca, a matryca i linia marginesu zostaną edytowane, zmiany na modelu pojawią się w kolorze, a narzędzia będą wyświetlane również w kolorze oznaczającym, że są aktywne.

## 5.9 Usuwanie nakładki głowicy

Nakładki głowicy są przeznaczone do użytku jednorazowego i powinny być wymieniane po każdym pacjencie w celu uniknięcia zanieczyszczenia krzyżowego.

**Aby zdjąć nakładkę głowicy:**

1. Po zakończeniu skanowania lub jeśli skanowanie zostało przerwane, naciśnij lekko środkową część nakładki, powoli ściągnij ją z głowicy i wyrzuć.

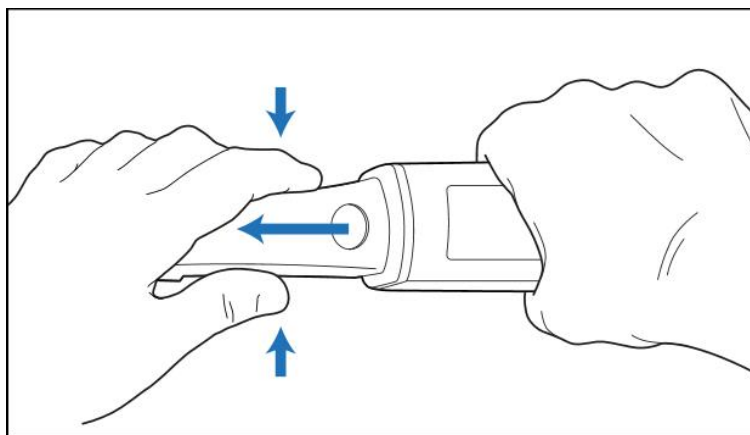

Rysunek 134: Zdejmowanie nakładki głowicy



**UWAGA:** Zużytych nakładek należy pozbywać się zgodnie ze standardowymi procedurami operacyjnymi lub lokalnymi przepisami dotyczącymi usuwania skażonych odpadów medycznych.

**UWAGA: POWIERZCHNIA OPTYCZNA!**

NIE dotykaj powierzchni optycznej głowicy. Kontakt może spowodować uszkodzenie. Jeśli konieczne jest dodatkowe czyszczenie, oprócz tego opisanego w [Czyszczenie i dezynfekcja głowicy](#), użyj ściereczki antystatycznej dołączonej do opakowania z nakładkami. Aby uzyskać więcej informacji, zapoznaj się z instrukcją z opakowania.

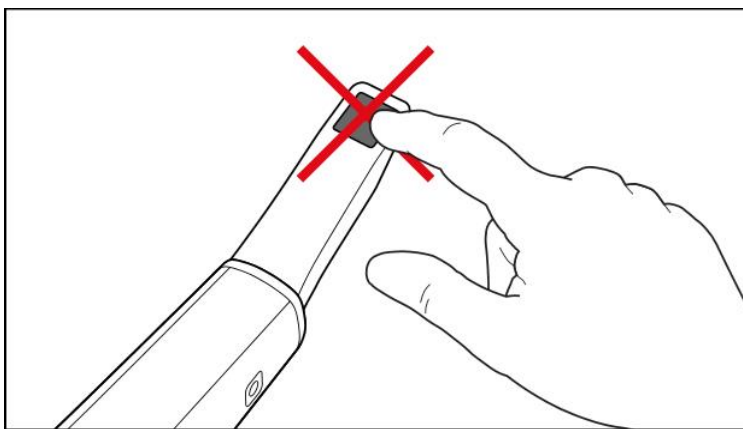

Rysunek 135: Powierzchnia optyczna głowicy

2. Wyczyść i zdezynfekuj głowicę zgodnie z opisem w [Czyszczenie i dezynfekcja głowicy](#).
3. Delikatnie wsuń nową nakładkę na końcówkę głowicy aż zaskoczy w odpowiednim miejscu.

**Uwaga:** Jeśli skaner nie będzie od razu używany po czyszczeniu i dezynfekcji, należy zabezpieczyć go niebieską nakładką ochronną.

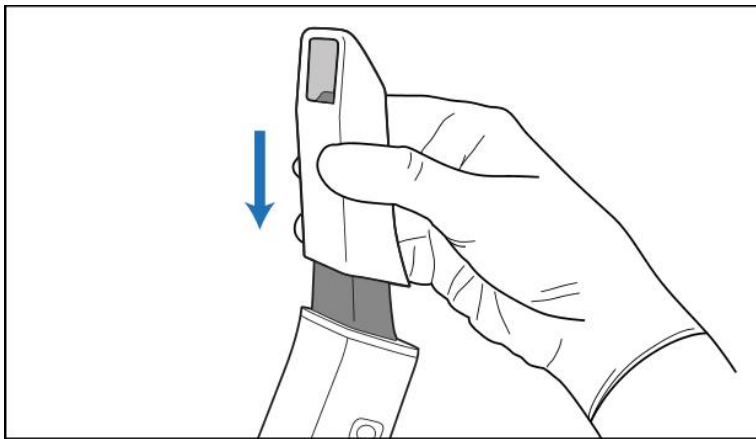

Rysunek 136: Delikatnie wsuń nową nakładkę na miejsce



## 6 Praca z pacjentami

Na ekranie głównym stuknij przycisk „Patients”, aby wyświetlić stronę *Pacjenci*.



Na stronie *Patients* (Pacjenci) wyświetlana jest lista wszystkich pacjentów zarejestrowanych w systemie iTero oraz, w stosownych przypadkach, ich numer karty, data urodzenia i data ostatniego skanowania.

Patient Name	Chart Number	Date of Birth	Last Scan Date
[Redacted]			08/04/2022
[Redacted]			08/03/2022
[Redacted]			07/31/2022
[Redacted]			07/26/2022
[Redacted]			07/25/2022
[Redacted]			07/21/2022
[Redacted]			07/19/2022
[Redacted]			06/22/2022
[Redacted]			02/15/2022
[Redacted]			01/26/2022
[Redacted]			11/16/2021
[Redacted]			11/09/2021
[Redacted]	12345	[Redacted]	05/27/2021
[Redacted]			04/29/2021
[Redacted]			04/29/2021
[Redacted]			02/07/2021

Rysunek 137: Strona Pacjenci

Po wyborze pacjenta można wyświetlić stronę profilu pacjenta z jego danymi.

### 6.1 Wyszukiwanie pacjentów

W razie potrzeby można wyszukiwać pacjentów w bazie danych iTero przy użyciu ich nazwisk lub numerów kart.

**Aby wyszukać pacjenta:**

- Na stronie *Pacjenci* w polu wyszukiwania wprowadź nazwisko pacjenta lub numer karty (lub jego część), a następnie stuknij przycisk Szukaj .

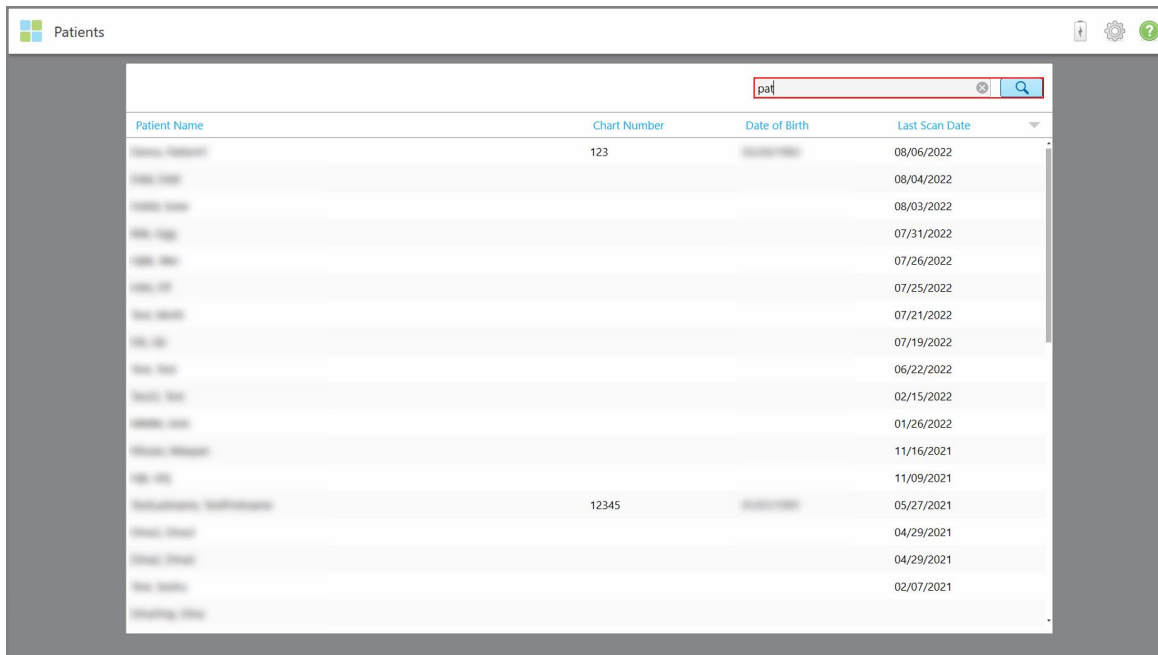
**Rysunek 138: Wyszukiwanie pacjentów**

Wyświetlani są pacjenci spełniający podane kryteria wyszukiwania.

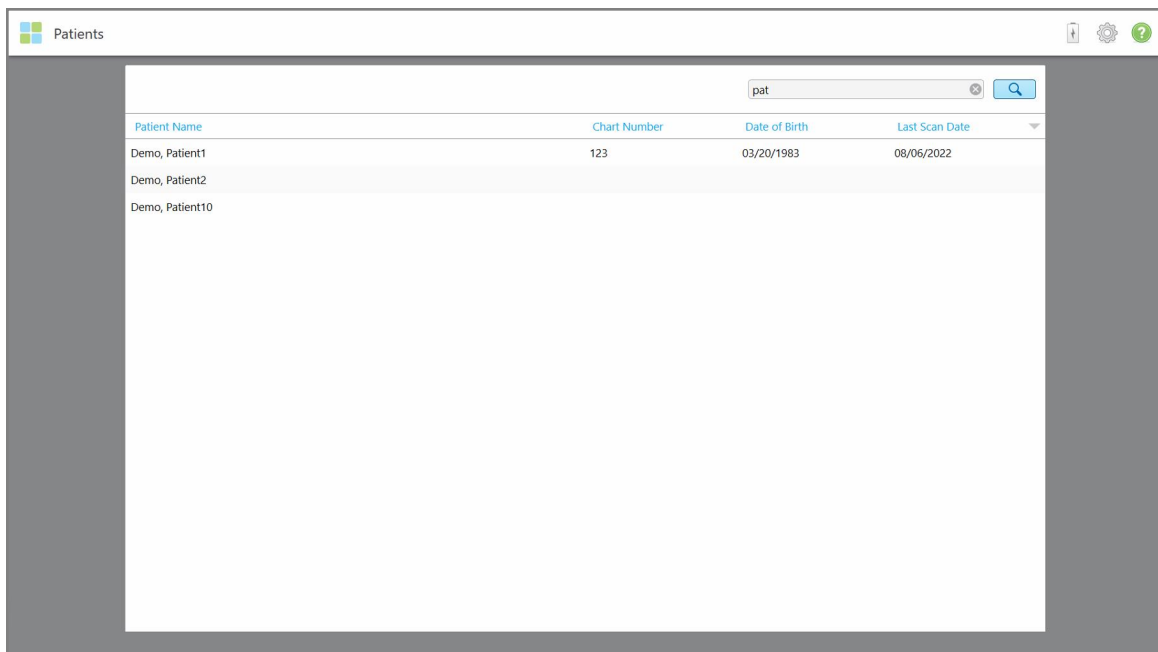
**Rysunek 139: Wyświetlani są pacjenci spełniający kryteria wyszukiwania**

## 6.2 Przeglądanie danych pacjenta

Na stronie profilu pacjenta można wyświetlić szczegółowe dane pacjenta, w tym wszystkie poprzednie skany.

### Aby wyświetlić dane pacjenta:

1. Stuknij **Pacjenci** na ekranie głównym.

Zostanie wyświetlona strona *pacjentów*, zawierająca listę pacjentów, numer ich karty i datę ostatniego skanowania.

2. Wybierz pacjenta z listy.

Zostanie wyświetlona strona profilu wybranego pacjenta:

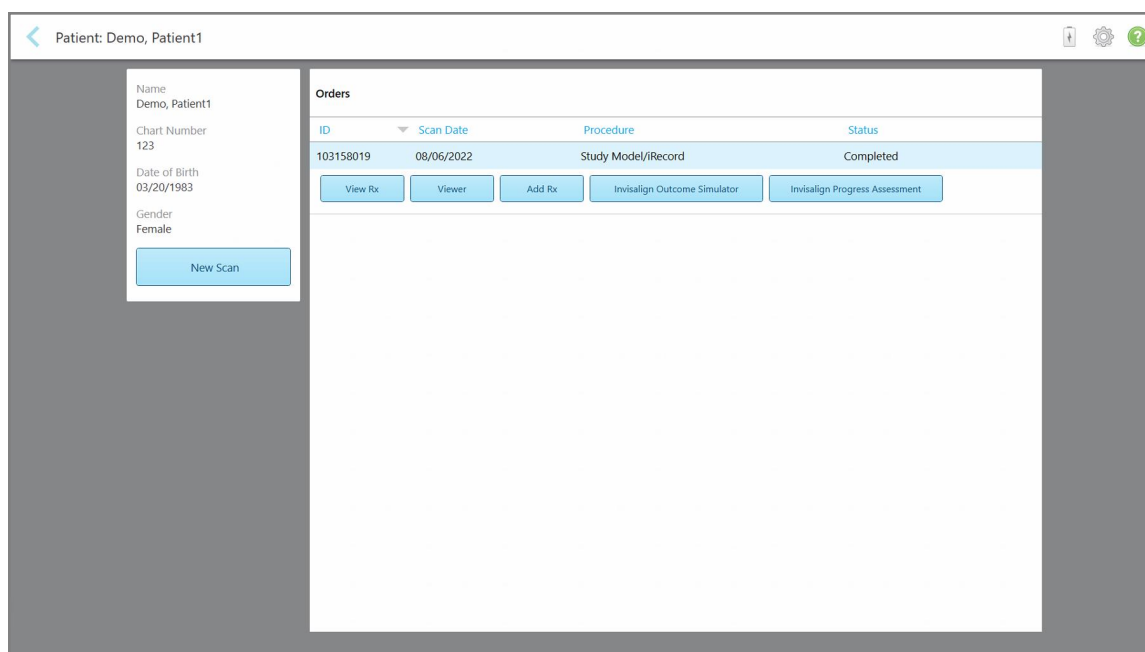

Rysunek 140: Strona profilu pacjenta

Na stronie profilu pacjenta możesz:

- Utworzyć nowy skan dla konkretnego pacjenta, zgodnie z opisem w [Tworzenie nowego skanu dla konkretnego pacjenta](#)
- Wyświetlić szczegóły formularza Rx i edytować dane pacjenta, zgodnie z opisem w [Przeglądanie formularza Rx](#)
- Wyświetlić poprzedni skan pacjenta w Viewer, zgodnie z opisem w [Przeglądanie poprzednich skanów w Przeglądarce](#)
- Porównać 2 poprzednie skany za pomocą technologii iTero TimeLapse, zgodnie z opisem w [Porównywanie wcześniejszych skanów przy użyciu technologii iTero TimeLapse](#)
- Zobaczyć wszystkie procesy związane z Invisalign

### 6.3 Tworzenie nowego skanu dla konkretnego pacjenta

W razie potrzeby można utworzyć nowy skan dla konkretnego pacjenta. Rx otwiera się z wypełnionymi danymi pacjenta.

**Aby utworzyć nowy skan dla konkretnego pacjenta:**

1. Na stronie profilu pacjenta stuknij **Nowy skan**.

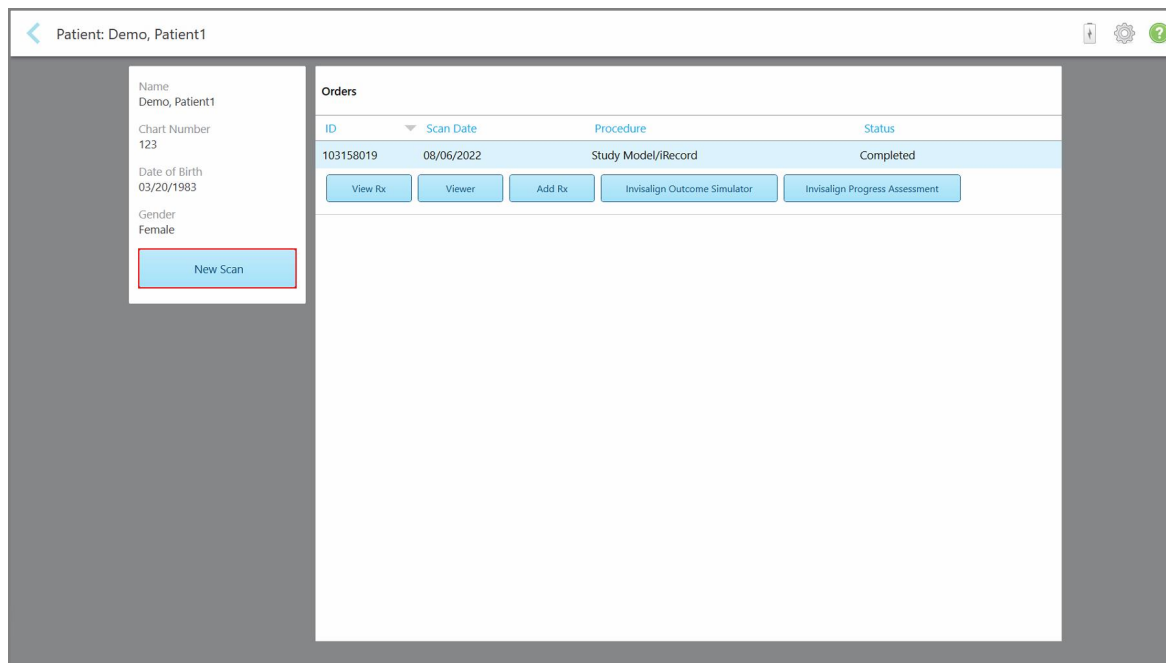

Rysunek 141: Strona profilu pacjenta – opcja New Scan

Na ekranie pojawi się okno *New Scan* (Nowy skan) z wypełnionymi już danymi pacjenta.

The screenshot shows a mobile application interface for a 'New Scan'. At the top, there is a navigation bar with a back arrow, the title 'New Scan', and several utility icons (Rx, printer, magnifying glass, envelope, and a help/question mark). Below the navigation bar, the form is organized into several sections:

- Doctor:** Dr. Demo, Demo
- License:** 12345
- Patient:** This section is highlighted with a red border and contains:
  - First Name:** Patient1
  - Last Name:** Demo
  - Date of Birth:** 20/03/1983
  - Chart Number:** 123
  - Gender:** Radio buttons for Male and Female, with Female selected.
- Order:**
  - Procedure \*:** A dropdown menu currently showing 'Type'.
  - Due Date:** A date selection field.
  - Send to:** A dropdown menu.
- Notes:** A text input field with the placeholder text 'Add Note'.

Rysunek 142: Okno Nowy skan z wypełnionymi danymi pacjenta

2. Wypełnij pozostałe pola formularza Rx zgodnie z nowymi wymogami.

## 6.4 Przeglądanie formularza Rx

W razie potrzeby można przejrzeć formularz Rx poprzedniego zamówienia.

**Aby przejrzeć formularz Rx poprzedniego zamówienia:**

1. Na stronie profilu pacjenta wybierz kolejność wyświetlania Rx, a następnie stuknij „View Rx”.

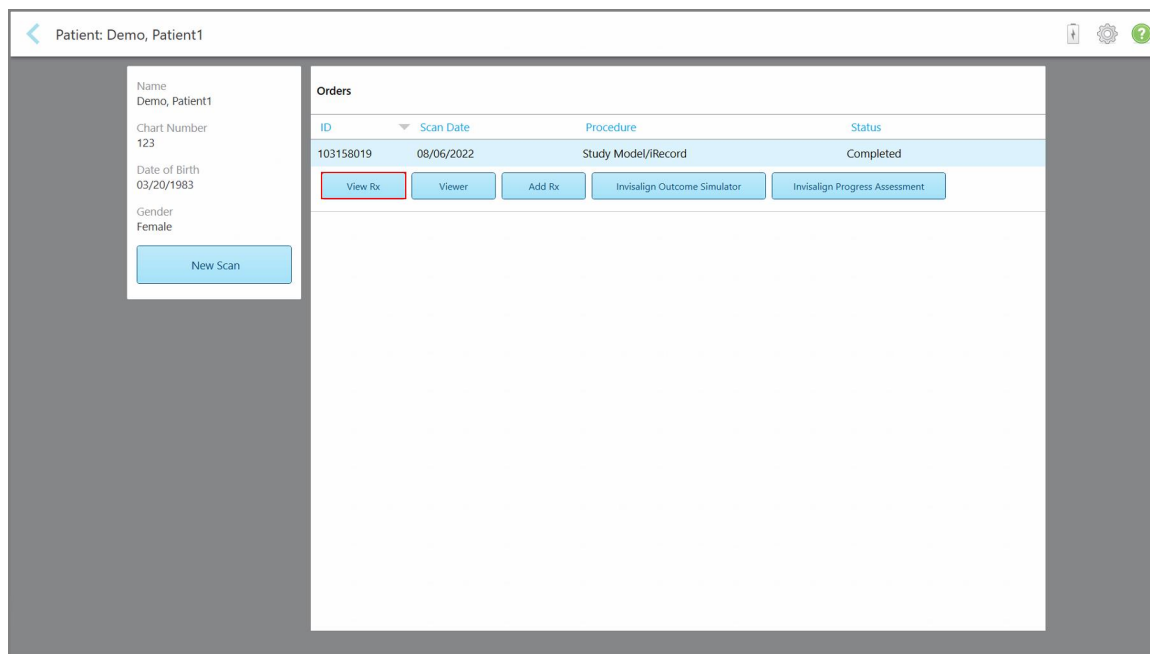

Rysunek 143: Strona profilu pacjenta – opcja View Rx

Na ekranie pojawi się okno „Rx Details“.

Rysunek 144: Okno ze szczegółowymi danymi Rx

2. Stuknij , aby wrócić do strony profilu pacjenta.

## 6.5 Przeglądanie poprzednich skanów w Przeglądarce

W razie potrzeby można wyświetlić poprzednie skany w Przeglądarce.

**Aby przejrzeć poprzedni skan w Przeglądarce:**

1. Na stronie profilu pacjenta stuknij skan, który chcesz wyświetlić w przeglądarce, a następnie kliknij „**Viewer**”.

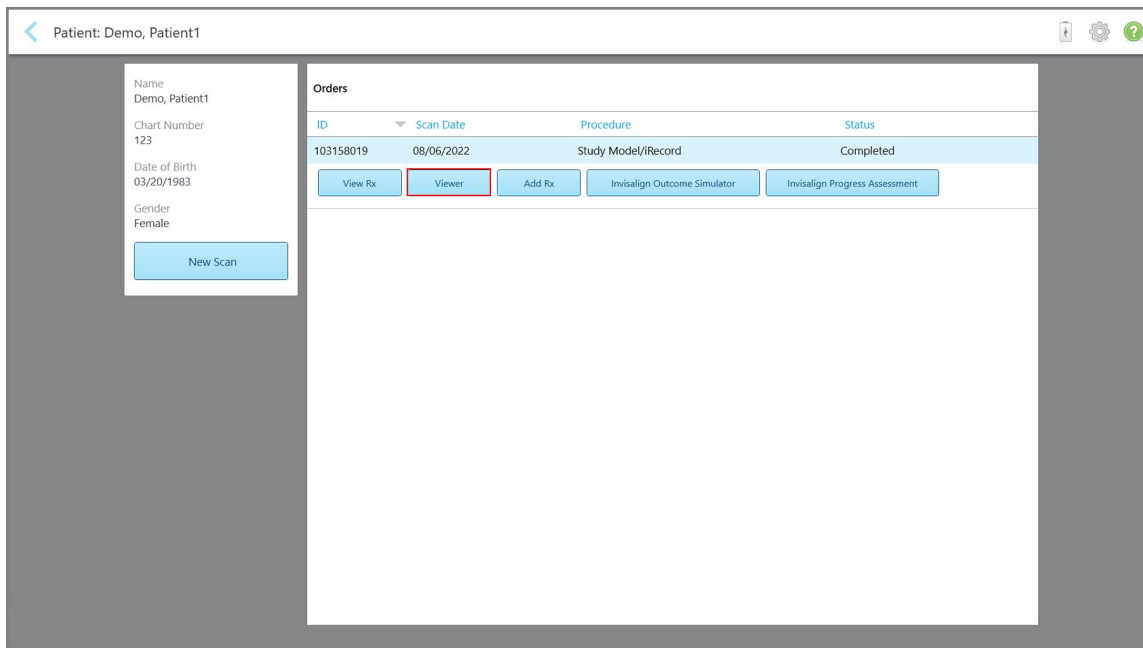

Rysunek 145: Strona profilu pacjenta - opcja Przeglądarka

Skan zostanie wyświetlony w Viewer.



Rysunek 146: Skan wyświetlony w Viewer

Więcej informacji na temat pracy z Viewer znajduje się w [Praca z Przeglądarką](#).



## 7 Praca z zamówieniami

Stuknij przycisk „**Orders**”, aby wyświetlić listę wszystkich zamówień. Na przycisku może pojawić się znacznik z liczbą zamówień, które nie zostały jeszcze przesłane.

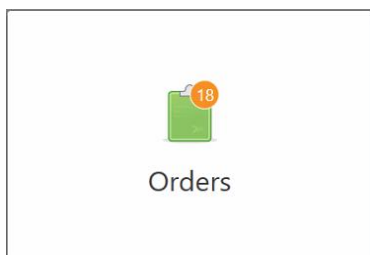

Jeśli zamówienie zostało zwrócone z laboratorium, przycisk jest wyświetlany na czerwono, z odznaką ikony alarmu, jak opisano w rozdziale [Praca z zamówieniami](#).

Strona *Orders* (Zamówienia) składa się z dwóch paneli z listą zamówień w trakcie realizacji i listą przesłanych zamówień.

Dla każdego zamówienia można wyświetlić następujące szczegóły: identyfikator zamówienia, nazwisko pacjenta, numer karty, datę skanowania, procedurę, oraz status zamówienia.

Zamówienie może mieć jeden z następujących statusów, w zależności od procedury:

- **Rx Created:** Formularz Rx został wypełniony, ale pacjent nie był jeszcze skanowany.
- **Scanning:** Proces skanowania jest w toku.
- **Sending:** Trwa proces wysyłania skanu.
- **Wysłano:** Skan został wysłany.
- **Nie udało się wysłać:** Skanowanie nie zostało wysłane.
- **iTero Modeling:** Skan został wysłany do iTero Modeling.
- **Modelowanie ortopedyczne:** Skan został wysłany do modelowania.
- **Przegląd laboratoryjny:** Skan został wysłany do laboratorium w celu przeglądu.
- **Zwrócono:** Skan został odrzucony przez laboratorium i został odesłany do ponownego skanowania lub innych korekt, jak opisano w rozdziale [Praca z zamówieniami](#).
- **Produkcja Align:** Skanowanie jest w trakcie wewnętrznego procesu.
- **Eksportowanie do lokalizacji lekarza:** skanowanie jest w drodze do portalu IDS.
- **Ukończono:** Przepływ został zakończony.

In Progress					
ID	Patient Name	Chart Number	Scan Date	Procedure	Status
	Demo, Patient1			Appliance	Rx Created
	Demo, Patient1	123	08/06/2022 08:20:10	Appliance	Scanning
	Demo, Patient1			Denture/Removable	Rx Created
	Demo, Patient1			Denture/Removable	Rx Created
	Demo, Patient1			Fixed Restorative	Rx Created
	Demo, Patient1			Invisalign	Rx Created
	Demo, Patient1			Invisalign	Rx Created
	Demo, Patient1			Invisalign	Rx Created

Past Orders					
ID	Patient Name	Chart Number	Scan Date	Procedure	Status
103161042	Demo, Patient1		08/06/2022	Study Model/Record	Completed
103158019	Demo, Patient1	123	08/06/2022	Study Model/Record	Completed
103053541	Demo, Patient1		08/04/2022	Invisalign	Completed
103053113	Demo, Patient1		08/04/2022	Study Model/Record	Completed
102880155	Demo, Patient1		08/03/2022	Study Model/Record	Completed
102618280	Demo, Patient1		07/31/2022	Denture/Removable	Completed
102615884	Demo, Patient1		07/31/2022	Fixed Restorative	Completed

Rysunek 147: Strona z zamówieniami

### Aby wyświetlić lub przejrzeć zamówienia:

1. Stuknij przycisk „Orders” na ekranie głównym.

Na ekranie pojawi się strona *Orders* (Zamówienia), zawierająca dwie listy – **In Progress** (Zamówienia w trakcie realizacji) i **Past Orders** (Poprzednie zamówienia).

- **W toku:** Skany, które nie zostały jeszcze przesłane.
- **Poprzednie zamówienia:** Skany, które zostały już przesłane.

2. Stuknij zamówienie w panelu **In Progress** (W trakcie), aby wyświetlić następujące opcje:

In Progress					
ID	Patient Name	Chart Number	Scan Date	Procedure	Status
	Demo, Patient1		08/29/2022 12:51:12	Appliance	Scanning
	Demo, Patient1		08/29/2022 12:49:35	Appliance	Scanning
	Demo, Patient1		08/13/2022 03:59:18	Fixed Restorative	Scanning
	Demo, Patient1		08/12/2022 07:19:44	Fixed Restorative	Scanning
	Demo, Patient1		08/12/2022 04:11:50	Study Model/Record	Scanning
	Demo, Patient1		08/12/2022 04:01:13	Fixed Restorative	Scanning

Past Orders					
ID	Patient Name	Chart Number	Scan Date	Procedure	Status
103479301	Demo, Patient1		08/10/2022	Appliance	Completed
103452284	Demo, Patient1		08/10/2022	Denture/Removable	Completed
103446627	Demo, Patient1		08/10/2022	Study Model/Record	Completed
103164334	Demo, Patient1	123	08/06/2022	Invisalign	Completed
103161042	Demo, Patient1		08/06/2022	Study Model/Record	Completed
103158019	Demo, Patient1	123	08/06/2022	Study Model/Record	Completed
103053541	Demo, Patient1		08/04/2022	Invisalign	Completed

Rysunek 148: Panel W trakcie realizacji – opcje

- **Przeglądaj formularz Rx:** Otwiera okno *Szczegóły formularza Rx*, umożliwiające przeglądanie recepty dla danego zamówienia.
  - **Skan:** Otwiera okno *Skanowania*, umożliwiające rozpoczęcie nowego skanu lub kontynuację skanowania pacjenta.
  - **Przeglądaj skany:** Otwiera okno *Przeglądania*, umożliwiające przeglądanie bieżącego skanu.
3. Stuknij zamówienie w panelu **Past Orders** (Poprzednie zamówienia), aby wyświetlić następujące opcje, w zależności od procedury:

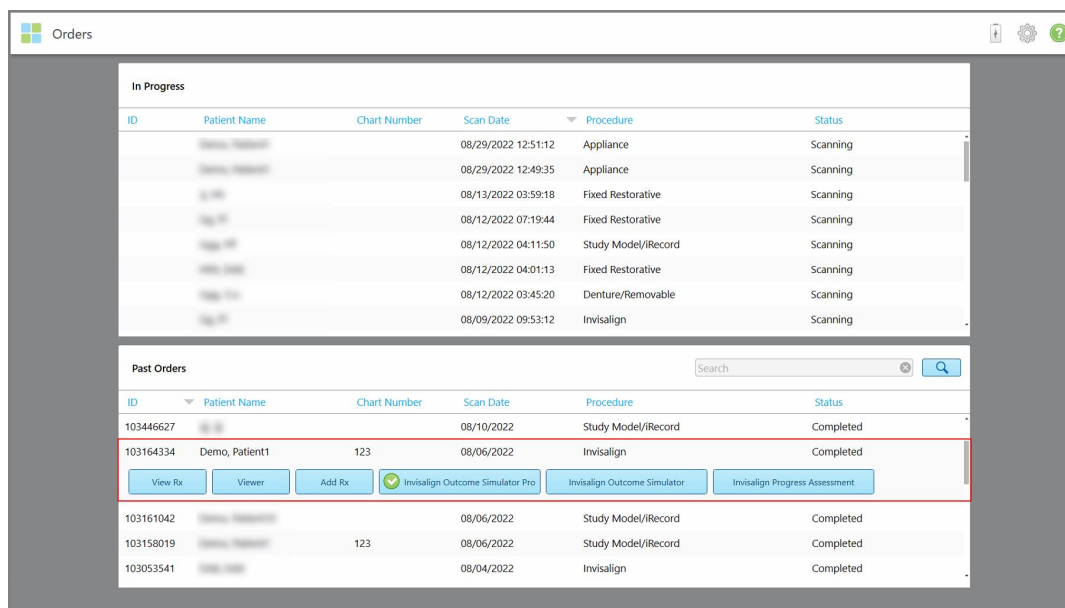

Rysunek 149: Panel Past Orders – opcje

- **Przeglądaj formularz Rx:** Otwiera okno *Szczegóły formularza Rx*, umożliwiające przeglądanie recepty dla danego zamówienia.
- **Viewer:** Otwiera okno „Viewer“, umożliwiające podgląd i manipulację modelem. Więcej informacji na temat pracy z Viewer znajduje się w [Praca z Przeglądarką](#).
- **Add Rx:** Otwiera okno „New Scan“ i umożliwia dodanie recepty do danego zamówienia.  
**Uwaga:** Dotyczy to tylko zamówień ortodontycznych i jest dostępne do 21 dni po skanowaniu.
- Użytkownicy Invisalign mogą również wybrać następujące funkcje Invisalign:
  - [Invisalign Outcome Simulator Pro](#)
  - [Symulator rezultatów Invisalign](#)
  - [Ocena postępów Invisalign](#)
  - [System Invisalign Go](#)
  - [System Invisalign Go](#)

## 7.1 Praca ze zwróconymi zamówieniami

Laboratoria mogą zwrócić zamówienia w ciągu 30 dni, jeśli skanowanie jest niekompletne i wymaga ponownego skanowania, na przykład, jeśli brakuje skanów, występują problemy ze zgryzem lub linia marginesu nie jest jasna. Jeśli laboratorium zwróci zamówienie, przycisk **Orders** (Zamówienia) zostanie podświetlony na czerwono z ikoną alarmu.

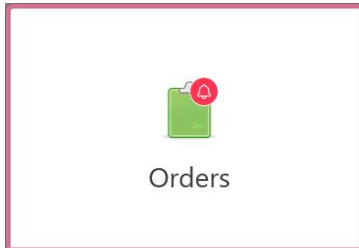

Rysunek 150: Przycisk Orders (Zamówienia) informujący o zwrocie zamówienia

Zwrócone zamówienie wyświetlane jest w górnej części panelu **In Progress** (W trakcie) ze statusem **Returned** (Zwrócono) w czerwonym kolorze.

In Progress					
ID	Patient Name	Chart Number	Scan Date	Procedure	Status
103181639	Demo, Patient1	123	08/07/2022 00:52:32	Appliance	Returned
		12345		Invisalign	Rx Created
				Invisalign	Rx Created
				Invisalign	Rx Created
				Invisalign	Rx Created
				Study Model/iRecord	Rx Created
				Invisalign	Rx Created
				Study Model/iRecord	Rx Created

Past Orders					
ID	Patient Name	Chart Number	Scan Date	Procedure	Status
102880155			08/03/2022	Study Model/iRecord	Completed
103053113			08/04/2022	Study Model/iRecord	Completed
103158019		123	08/06/2022	Study Model/iRecord	Completed
103161042			08/06/2022	Study Model/iRecord	Completed
102036203			07/24/2022	Appliance	Completed
102180850			07/26/2022	Invisalign	Completed
99976922			06/28/2022	Invisalign	Completed

Rysunek 151: Zwrócone zamówienie w panelu In Progress (W trakcie)

### Aby naprawić zwrócone zamówienie:

1. Otwórz zwrócone zamówienie i wprowadź poprawki zgodnie z zaleceniami laboratorium w obszarze **Notes** (Notatki) w formularzu Rx.
2. Zwróć zamówienie do laboratorium.

## 8 Przeglądanie wiadomości

Strona *Wiadomości* zawiera powiadomienia, aktualizacje oraz inne wiadomości systemowe od Align Technology, np. aktualizacje dotyczące produktów, nadchodzące sesje edukacyjne lub informacje na temat problemów z siecią.

W razie potrzeby liczbę nowych lub nieprzeczytanych wiadomości można sprawdzić na przycisku „**Messages**”.

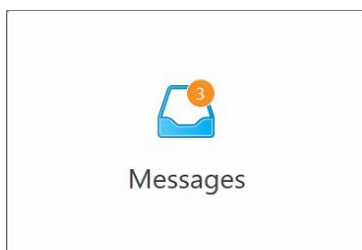

**Aby przejrzeć wiadomości:**

1. Stuknij przycisk „**Messages**” na ekranie głównym.

Na ekranie pojawi się lista powiadomień, aktualizacji i innych wiadomości od Align Technology.

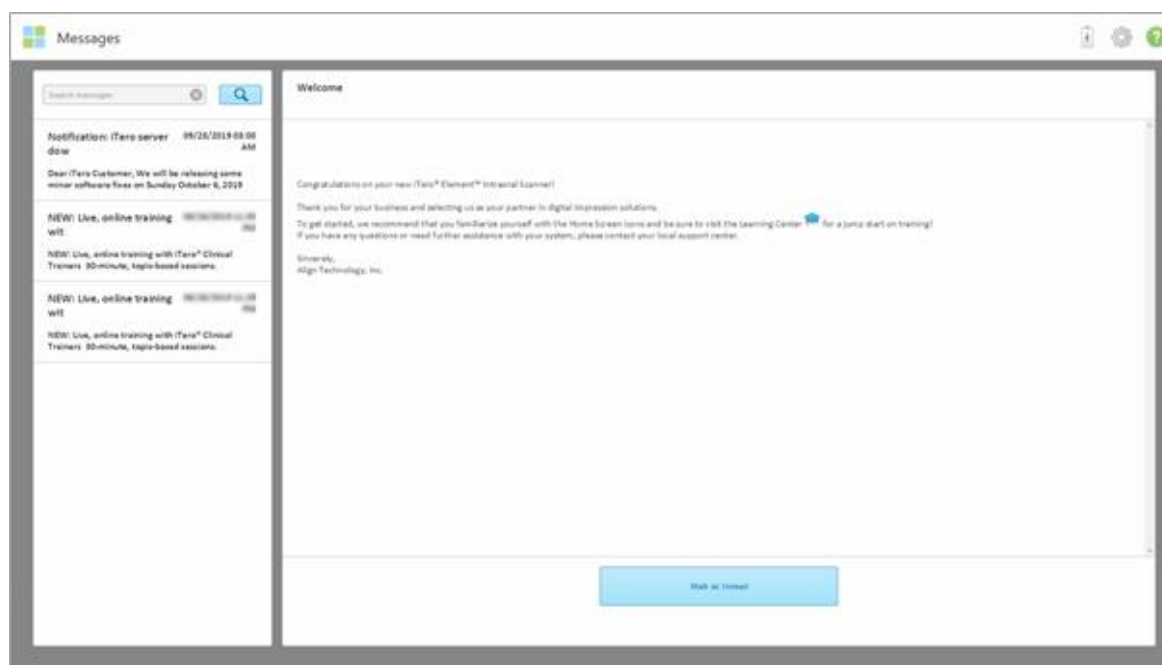

Rysunek 152: Strona Messages

2. Po lewej stronie wyszukaj konkretną wiadomość wg tematu lub przewiń w dół w poszukiwaniu określonej wiadomości.
3. Aby oznaczyć dowolną wiadomość jako nieprzeczytaną, stuknij „**Mark as Unread**”.

## 9 Praca z MyiTero

MyiTero to portal internetowy o takim samym wyglądzie i funkcjonalności jak oprogramowanie iTero. Umożliwia użytkownikom wykonywanie zadań administracyjnych, takich jak wypełnianie nowego formularza Rx na dowolnym obsługiwany urządzeniu, np. komputerze lub tablecie, bez włączania skanera. Ponadto pozwala na przeglądanie modeli 3D utworzonych przez skaner i na monitorowanie zamówień.

## 10 Funkcje i narzędzia skanera iTero

W niniejszym rozdziale opisano następujące funkcje i narzędzia skanera iTero:

- [Porównywanie wcześniejszych skanów przy użyciu technologii iTero TimeLapse](#)
- [Invisalign Outcome Simulator Pro](#)
- [Symulator rezultatów Invisalign](#)
- [Ocena postępów Invisalign](#)
- [System Invisalign Go](#)
- [Narzędzia edycji](#)
  - [Usuwanie segmentu](#)
  - [Usuwanie zaznaczenia](#)
  - [Uzupełnianie brakującego elementu anatomicznego](#)
  - [Wyłączanie automatycznego czyszczenia](#)
- Narzędzia do skanowania:
  - [Praca z narzędziem Gumka](#)
  - [Praca z narzędziem Przestrzeń okluzyjna](#)
  - [Praca z narzędziem Edge Trimming \(Narzędzie do przycinania krawędzi\)](#)
  - [Praca z narzędziem Separacja matrycy](#)
  - [Praca z narzędziem Linia marginesu](#)
  - [Praca z narzędziem Zrzut ekranu](#)

### 10.1 Porównywanie wcześniejszych skanów przy użyciu technologii iTero TimeLapse

Skany pacjentów, którzy regularnie przechodzą sesję skanowania, można analizować za pomocą technologii iTero TimeLapse.

Technologia iTero TimeLapse porównuje 2 wcześniej wykonane skany 3D pacjenta, aby umożliwić wizualizację zmian, które zaszły pomiędzy wykonaniem skanów w strukturach zębów i w tkankach miękkich pacjenta. Dzięki technologii iTero TimeLapse można zobaczyć, między innymi, starcie tkanek twardych zęba, recesję dziąseł lub przesunięcia zębów w danym okresie.

**Uwaga:** Technologia iTero TimeLapse jest dostępna tylko dla zabiegów ortodontycznych.

**Aby korzystać z technologii iTero TimeLapse:**

1. Na stronie *Patients* (Pacjenci) wybierz pacjenta, dla którego chcesz utworzyć wizualizację iTero TimeLapse.

2. W profilu pacjenta wybierz dwa skany do porównania. Możesz wybrać skany, zaznaczając pola obok odpowiednich zamówień lub zaznaczając pola na **Timeline** (Osi czasu) znajdującej się na dole strony.

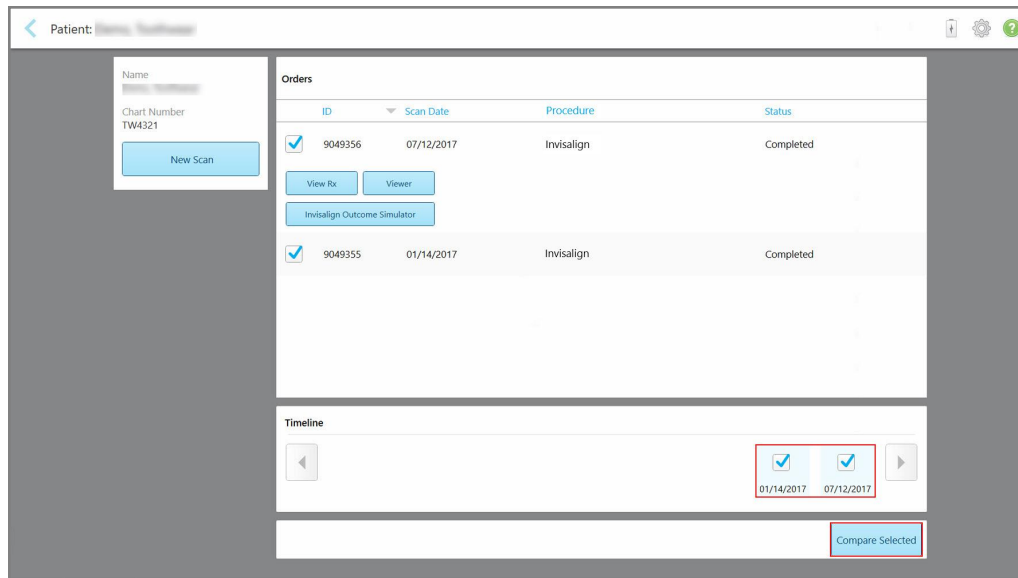

Rysunek 153: iTero TimeLapse – wybór skanów do porównania

3. Stuknij przycisk **Compare Selected** (Porównaj wybrane), aby porównać i przeanalizować wybrane skany. Na ekranie pojawi się okno *iTerо TimeLapse*, w którym podświetlone zostaną obszary z różnicami między skanami. Im ciemniejszy kolor, tym większa zmiana między skanami, jak pokazano w legendzie.



Rysunek 154: Okno iTero TimeLapse ukazujące podświetlone zmiany między skanami

**Uwaga:** Zmiany są podświetlane wyłącznie w trybie monochromatycznym.





W razie potrzeby stuknij , aby przenieść skan do domyślnego widoku okluzyjnego – dolny łuk z przednimi zębami u dołu i górny łuk z przednimi zębami u góry oraz oba łuki od przodu, tak jak w domyślnym widoku iRecord.

4. Przeciągnij lupę na model, aby powiększyć obszar zainteresowania i miejsca do potencjalnego leczenia w oknie animacji.

Na ekranie pojawi się animacja porównująca stan zębów w bieżącym obszarze zainteresowania w wybranych datach skanowania.



Rysunek 155: Obszar zainteresowania z pierwszego skanu wyświetlony w oknie animacji



Rysunek 156: Obszar zainteresowania z drugiego skanu wyświetlony w oknie animacji

Użytkownik może powiększyć okno animacji lub nacisnąć przycisk pauzy , aby zatrzymać animację.



W razie potrzeby można zmienić skalę wyświetlanych zmian.

a. W legendzie stuknij **Scale** (Skaluj).

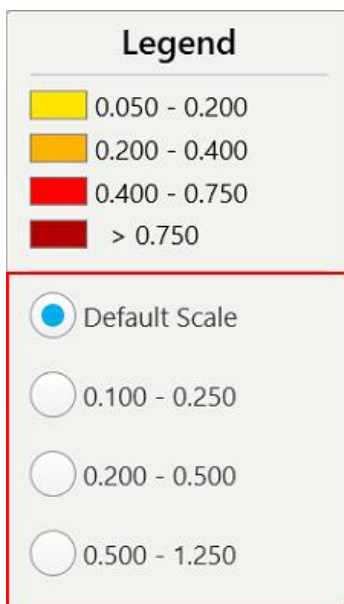
Legenda rozwija się, ukazując listę zakresów:



Rysunek 157: Opcje skali iTero TimeLapse

- b. Wybierz preferowaną skalę.  
Zmiany są wyświetlane zgodnie z nową skalą.
5. W razie potrzeby stuknij narzędzie Snapshot , aby przechwycić obrazy z ekranu. Więcej informacji [Praca z narzędziem Zrzut ekranu](#).
  6. Stuknij , aby zamknąć okno *iTero TimeLapse*, a następnie stuknij **Yes** (Tak), aby potwierdzić zamknięcie.  
Zostanie wyświetlona strona profilu pacjenta.

## 10.2 Invisalign Outcome Simulator Pro

Invisalign Outcome Simulator Pro to zaawansowane oprogramowanie do komunikacji z pacjentami, które umożliwia pokazanie pacjentom symulowanego wyniku ich leczenia Invisalign na obrazie ich własnej twarzy. Narzędzie to dostarcza pacjentowi dodatkowych informacji przy podejmowaniu decyzji o podjęciu leczenia Invisalign.

### Uwagi:

- Invisalign Outcome Simulator Pro jest obsługiwany tylko w skanerach wewnętrznych z serii iTero Element Plus.
- Symulacja Invisalign Outcome Simulator Pro jest dostępna tylko dla procedur **modelu badania/iRecord** i typów procedur **Invisalign Aligners** oraz jest automatycznie wyzwalana podczas wysyłania skanu.
- Invisalign Outcome Simulator Pro wymaga powiązania konta Invisalign Doctor Site z kontem iTero. Aby uzyskać więcej informacji, skontaktuj się z działem obsługi klienta iTero.

Po zakończeniu symulacji można dotknąć  przycisku Viewer (Przeglądarka) lub **Invisalign Outcome Simulator Pro** na stronie *Orders* (Zamówienia), jak opisano w rozdziale [Praca z zamówieniami](#).

Więcej informacji na temat korzystania z Invisalign Outcome Simulator Pro można znaleźć w dokumentacji Invisalign Outcome Simulator Pro.

## 10.3 Symulator rezultatów Invisalign

Invisalign Outcome Simulator to narzędzie programowe, które umożliwia pokazanie pacjentom symulowanego wyniku ich leczenia Invisalign.

Umożliwia dokonywanie korekt w symulacji w czasie rzeczywistym podczas prezentowania wyników pacjentowi. To narzędzie dostarcza pacjentowi dodatkowych informacji przy podejmowaniu decyzji o podjęciu leczenia.

Aby otworzyć narzędzie Invisalign Outcome Simulator, po wysłaniu skanu dotknij **Invisalign Outcome Simulator** na stronie *Orders* (Zamówienia), zgodnie z opisem w [Praca z zamówieniami](#) lub na stronie profilu pacjenta, zgodnie z opisem w [Przeglądanie danych pacjenta](#).

Więcej informacji na temat narzędzia Invisalign Outcome Simulator można znaleźć w *Podręczniku użytkownika Invisalign Outcome Simulator* <https://guides.itero.com>.

## 10.4 Ocena postępów Invisalign

Narzędzie oceny postępów umożliwia stworzenie raportu złożonego z kolorowej tabeli obrazującej przesunięcia zębów, która pomaga użytkownikowi w podejmowaniu decyzji dotyczących leczenia i pozwala monitorować postępy pacjenta w planie leczenia ClinCheck.

Aby otworzyć narzędzie Invisalign Progress Assessment, po wysłaniu skanu stuknij **Invisalign Progress Assessment** na stronie *Orders* (Zamówienia), jak opisano w rozdziale [Praca z zamówieniami](#).

The screenshot displays the Invisalign Progress Assessment tool. It features two 3D dental models: 'TREATMENT PLAN' and 'CURRENT DENTITION'. The 'CURRENT DENTITION' model shows teeth with color-coded overlays indicating their movement relative to the plan. Below the models is a progress bar for 'Stage: 28/45'. A legend defines the color coding: blue for 'Teeth from ClinCheck Treatment Plan', green for 'Movement tracking clinically to plan', yellow for 'Movement not tracking clinically to plan', and purple for 'Movement in opposite direction to plan'. At the bottom, a table provides a detailed breakdown of movements for each tooth (numbered 2-14) across different axes (UPPER, LOWER, SAGITTAL, VERTICAL, TRANSVERSE, ARCH LENGTH, PAR SCORE).

	UPPER	LOWER	SAGITTAL	VERTICAL	TRANSVERSE	ARCH LENGTH	PAR SCORE	2	3	5	6	7	8	9	10	11	12	13	14	
Planned movement direction																				
Translation Buccal/Lingual															Buc	Buc				Buc
Translation Mesial/Distal																		Dist	Dist	
Extrusion/Intrusion															Ext					
Angulation Mesial/Distal						Mes	Mes									Mes				
Inclination Buccal/Lingual							Buc	Buc	Buc	Buc	Buc	Buc	Buc	Buc				Ling	Buc	
Rotation Mesial/Distal				Dist	Dist		Dist	Dist						Dist	Mes			Dist		

Rysunek 158: Okno oceny postępów

Więcej informacji na temat narzędzia Invisalign Progress Assessment można znaleźć w sekcji **Progress Assessment** (Ocena postępów) w *Podręczniku użytkownika Invisalign Outcome Simulator* <https://guides.itero.com>.

## 10.5 System Invisalign Go

Invisalign Go to produkt z niskopoziomowym aparatem nakładkowym, który pomaga oceniać i leczyć pacjentów za pomocą zaledwie kilku kliknięć, ze wskazówkami na każdym etapie.

Więcej informacji na temat systemu Invisalign Go można znaleźć w dokumentacji Invisalign.

## 10.6 Narzędzia edycji

Model po zeskanowaniu można edytować za pomocą następujących narzędzi:

- Narzędzie Delete Segment, opisane w [Usuwanie segmentu](#)
- Narzędzie Delete Selection, opisane w [Usuwanie zaznaczenia](#)
- Narzędzie Fill, opisane w [Uzupełnianie brakującego elementu anatomicznego](#)
- Wyłącz narzędzie automatycznego czyszczenia, opisane w [Wyłączenie automatycznego czyszczenia](#)

Dostęp do narzędzi edycji można uzyskać naciskając na ekran.

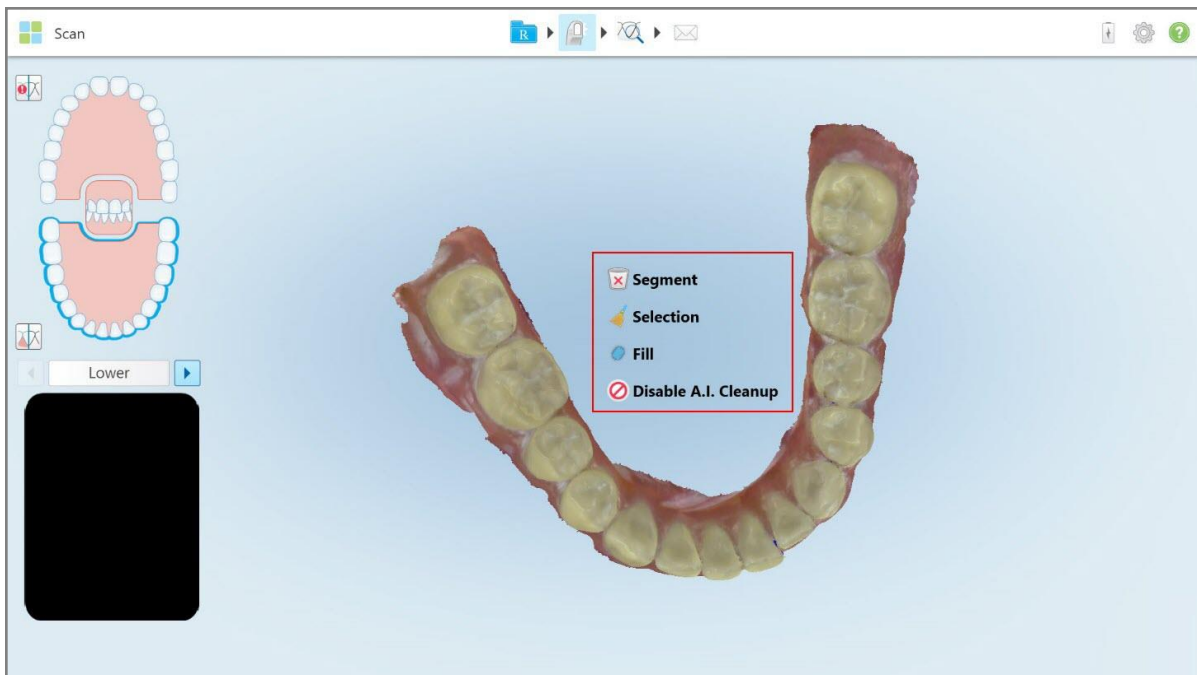

Rysunek 159: Narzędzia edycji

### 10.6.1 Usuwanie segmentu

Narzędzie Delete Segment umożliwia usunięcie całego zeskanowanego segmentu.

**Aby usunąć segment:**

1. Naciśnij ekran w celu wyświetlenia narzędzi edycji.

2. Stuknij narzędzie **Delete Segment** .

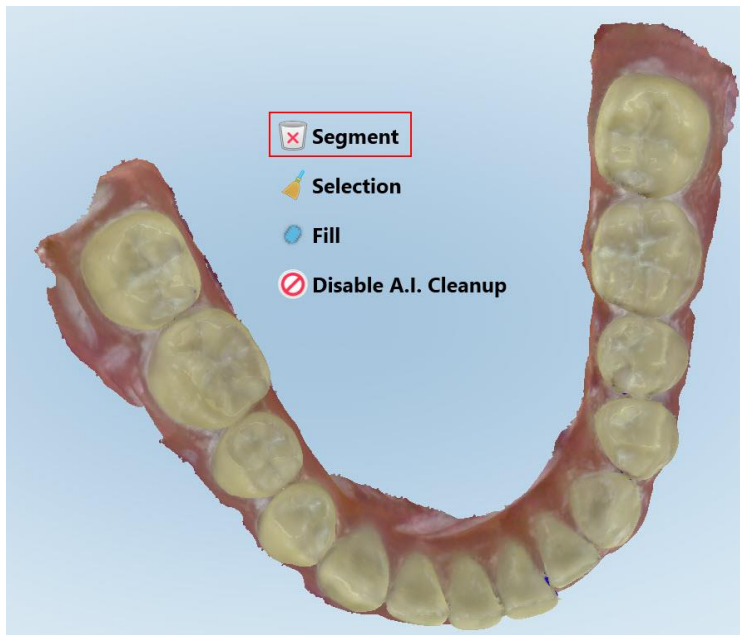

Rysunek 160: Narzędzie Delete Segment

Na ekranie pojawi się komunikat z prośbą o potwierdzenie.

3. Stuknij „**OK**”, aby potwierdzić usunięcie.  
Cały zeskanowany segment zostaje usunięty.

## 10.6.2 Usuwanie zaznaczenia

Narzędzie Delete Selection  pozwala na usunięcie wybranego fragmentu skanu, aby umożliwić jego ponowne zeskanowanie.

**Aby usunąć zaznaczenie:**

1. Naciśnij ekran w celu wyświetlenia narzędzi edycji.
2. Stuknij narzędzie **Delete Selection** .

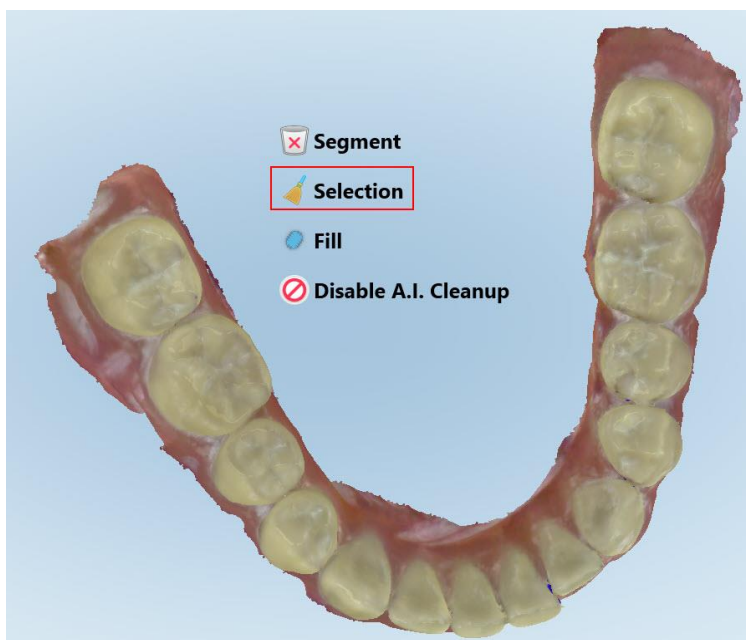

Rysunek 161: Narzędzie Delete Selection (Do usuwania zaznaczenia)

Narzędzie Delete Selection rozwija się, a model zostaje wyświetlony w trybie monochromatycznym.

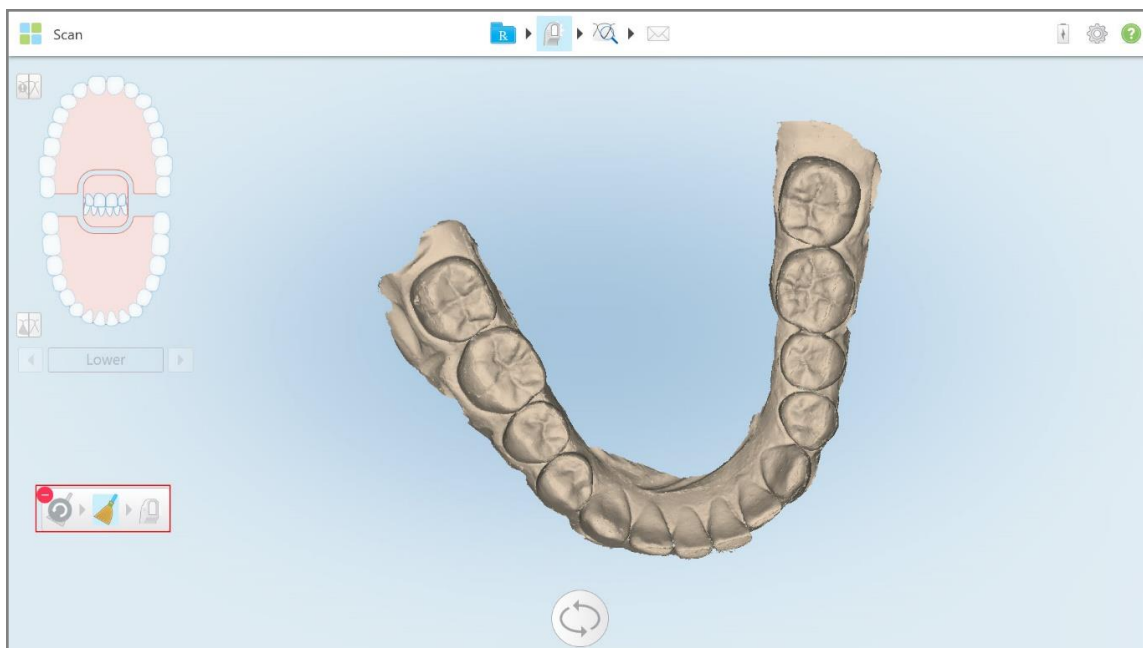

Rysunek 162: Rozwinięte narzędzie Delete Selection

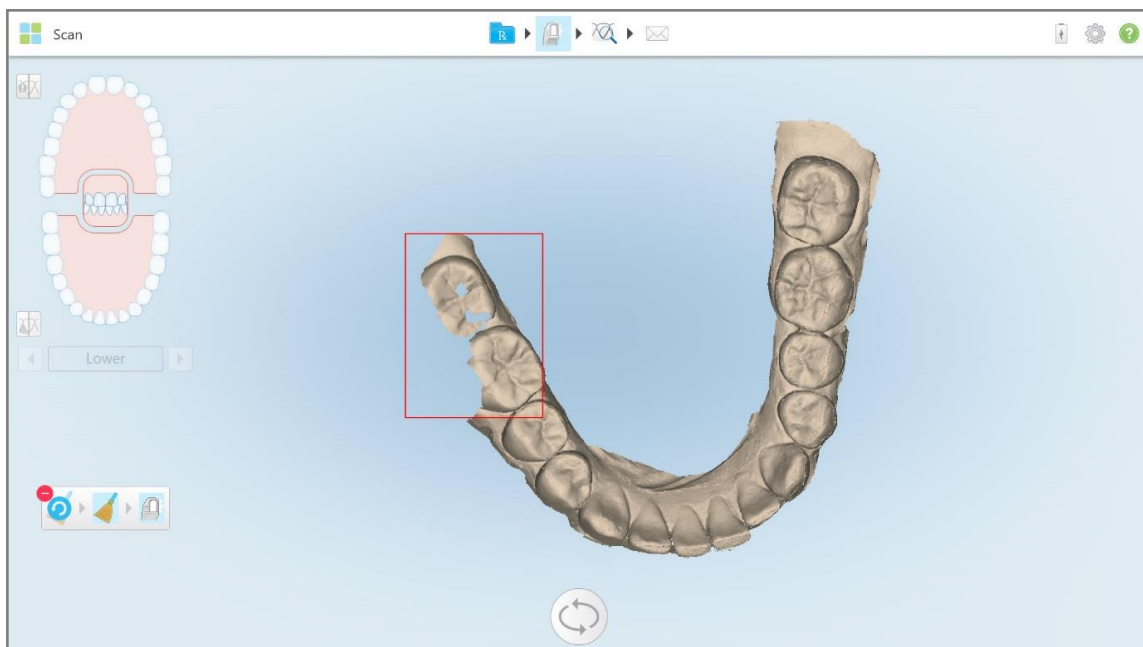

3. Dotknij obszaru z elementem anatomicznym, który chcesz usunąć.

Zaznaczenie zostaje usunięte.



Rysunek 163: Wybrany element anatomiczny zostaje usunięty



4. W razie potrzeby stuknij , aby cofnąć zmiany.
5. Stuknij , aby ponownie zeskanować obszar z usuniętym elementem anatomicznym.

### 10.6.3 Uzupełnianie brakującego elementu anatomicznego

Czasami zdarzają się miejsca z brakującym elementem anatomicznym, którego nie można uzupełnić nawet po kilkukrotnym przeskanowaniu danego obszaru. Może to być spowodowane interferencją anatomiczną (wargi, policzki bądź język) lub wilgocią w skanowanym segmencie.

Narzędzie Fill (Uzupełnij)  podświetla te obszary, a następnie skanuje tylko wyznaczone odcinki, aby uniknąć nadmiernego naświetlenia przy skanowaniu.

#### Aby użyć narzędzia Fill:

1. Naciśnij ekran w celu wyświetlenia narzędzi edycji.
2. Stuknij narzędzie **Fill** .

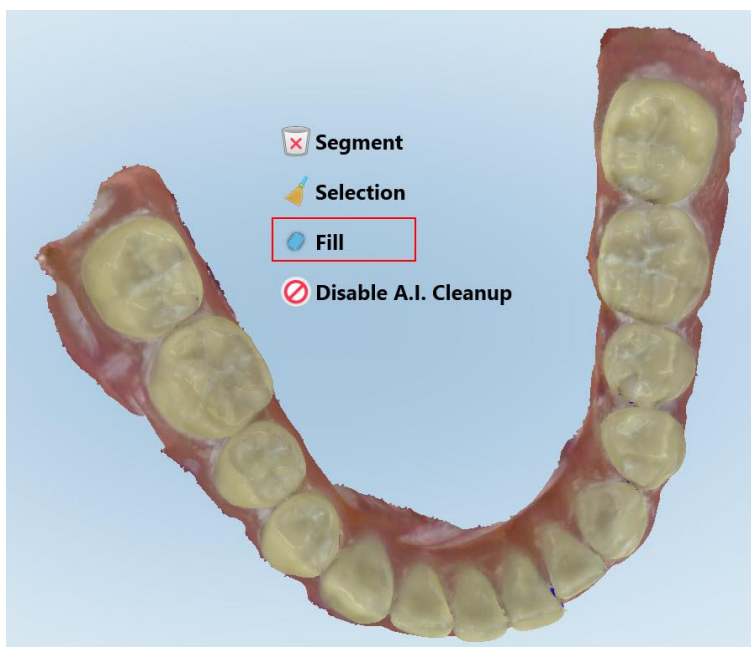

Rysunek 164: Narzędzie Fill

Obszary wymagające skanowania są podświetlone na czerwono.

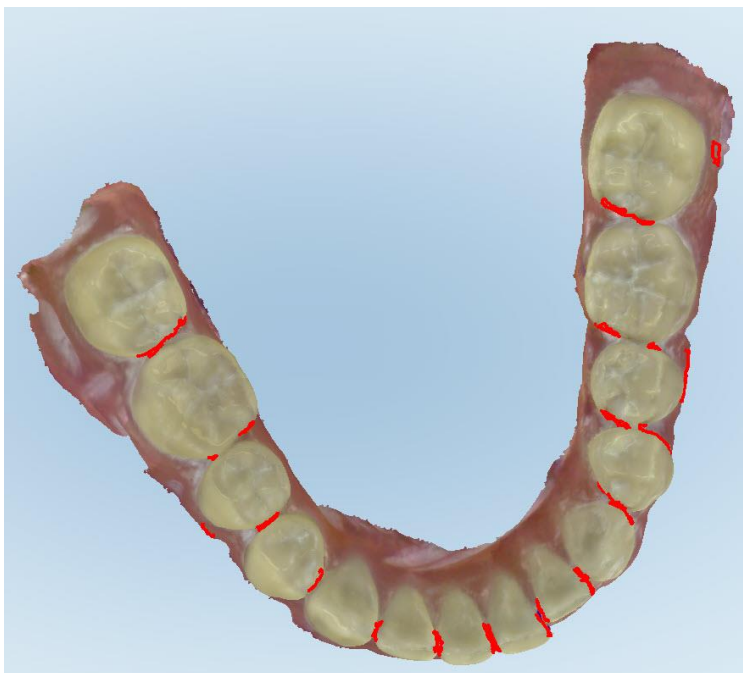

Rysunek 165: Obszary wymagające skanowania są podświetlone na czerwono – Narzędzie Fill

3. Ponownie zeskanuj pacjenta.

Aby zapobiec nadmiernemu skanowaniu, skanowane są tylko zaznaczone obszary, a puste przestrzenie są wypełniane.

#### 10.6.4 Wyłączenie automatycznego czyszczenia

Domyślnie podczas skanowania nadmiar tkanki jest usuwany z brzegów modelu 3D. W razie potrzeby można wyłączyć tę funkcję dla bieżącego skanowania.

##### Uwagi:

- To narzędzie nie jest dostępne w przypadku bezzębnych dziąseł.
- Wyłączenie automatycznego czyszczenia jest istotne tylko dla bieżącego skanowania. Nadmiar materiału zostanie domyślnie usunięty podczas następnego skanowania.

##### Aby wyłączyć automatyczne czyszczenie:

1. Naciśnij ekran w celu wyświetlenia narzędzi edycji.

2. Stuknij narzędzie **Disable A.I. Cleanup**.

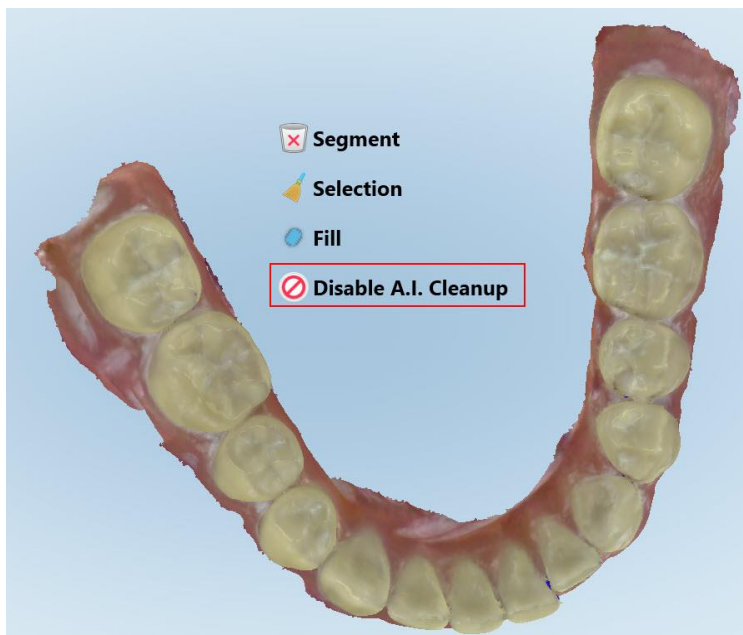

Rysunek 166: Narzędzie do automatycznego czyszczenia

Skan jest wyświetlany z widocznym nadmiarem materiału.



Rysunek 167: Skan wyświetlany z widocznym nadmiarem materiału

3. Aby pozbyć się nadmiaru tkanki, naciśnij ekran w celu wyświetlenia narzędzi edycji, a następnie stuknij **Enable A.I. Cleanup**.

## 10.7 Praca z narzędziem Gumka

Narzędzie Gumka  umożliwia usunięcie wybranego obszaru skanowanego modelu, a następnie ponowne jego zeskanowanie.

Na przykład:

- Możesz usunąć wilgoć i elementy, takie jak krew lub ślina, które pokrywają marginesy.
- Jeśli na przygotowanym zębie widoczne są czerwone obszary w legendzie Przestrzeń okluzyjna, możesz zmniejszyć przygotowany ząb, usunąć dany obszar na modelu, a następnie ponownie go zeskanować, tak jak opisano poniżej.

### Aby usunąć część skanu:

1. W oknie *Widok* upewnij się, że jesteś w trybie odpowiedniej sekcji, którą chcesz usunąć, a następnie stuknij

narzędzie Gumka .

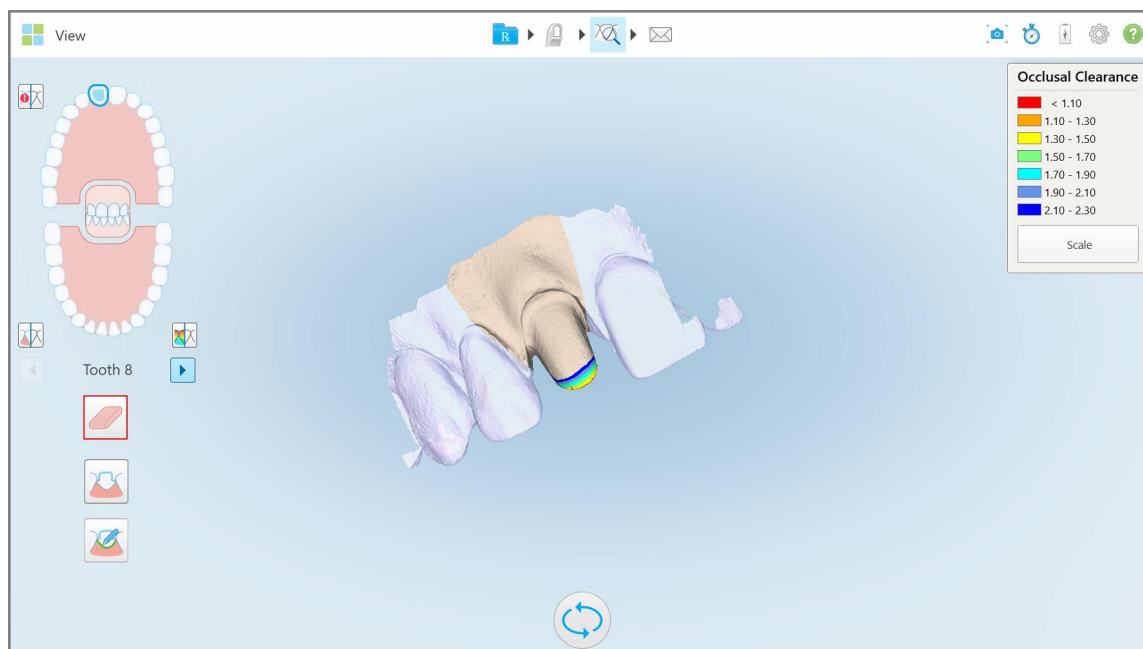

Rysunek 168: Narzędzie Eraser (Gumka)

Narzędzie Gumka rozwija się, wyświetlając następujące opcje:



Rysunek 169: Opcje narzędzia Gumka

2. Palcem zaznacz obszar, który chcesz zmodyfikować.

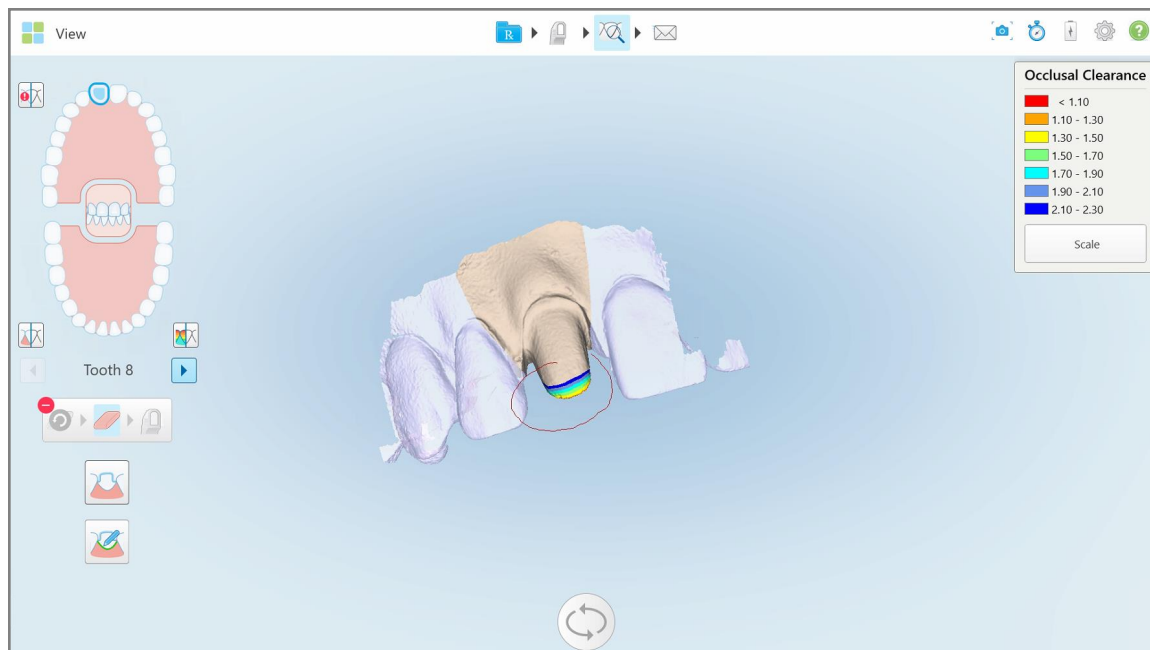

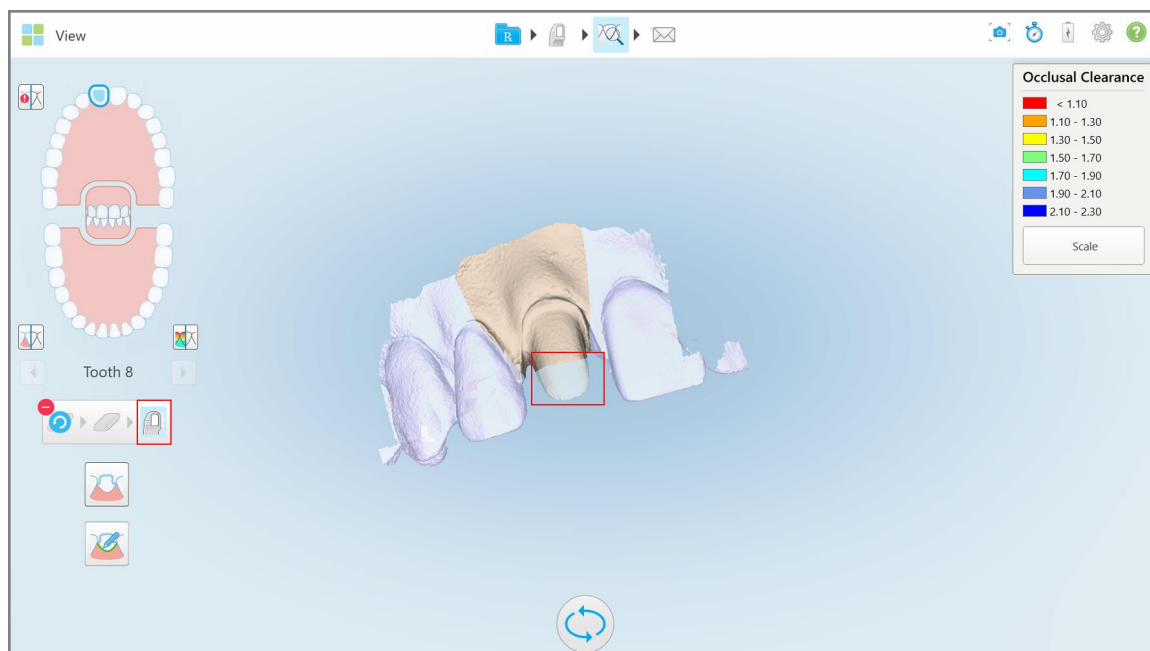

Rysunek 170: Zaznacz obszar do modyfikacji

Po podniesieniu palca wybrany obszar zostanie usunięty, a narzędzie skanujące  włączone.



Rysunek 171: Wybrany obszar został usunięty, a skaner włączony

3. W razie potrzeby stuknij , aby cofnąć usunięcie.
4. Po dostosowaniu przestrzeni na zębie pacjenta naciśnij , aby powrócić do trybu skanowania i ponownie zeskanuj usunięty obszar, który jest zaznaczony na czerwono.

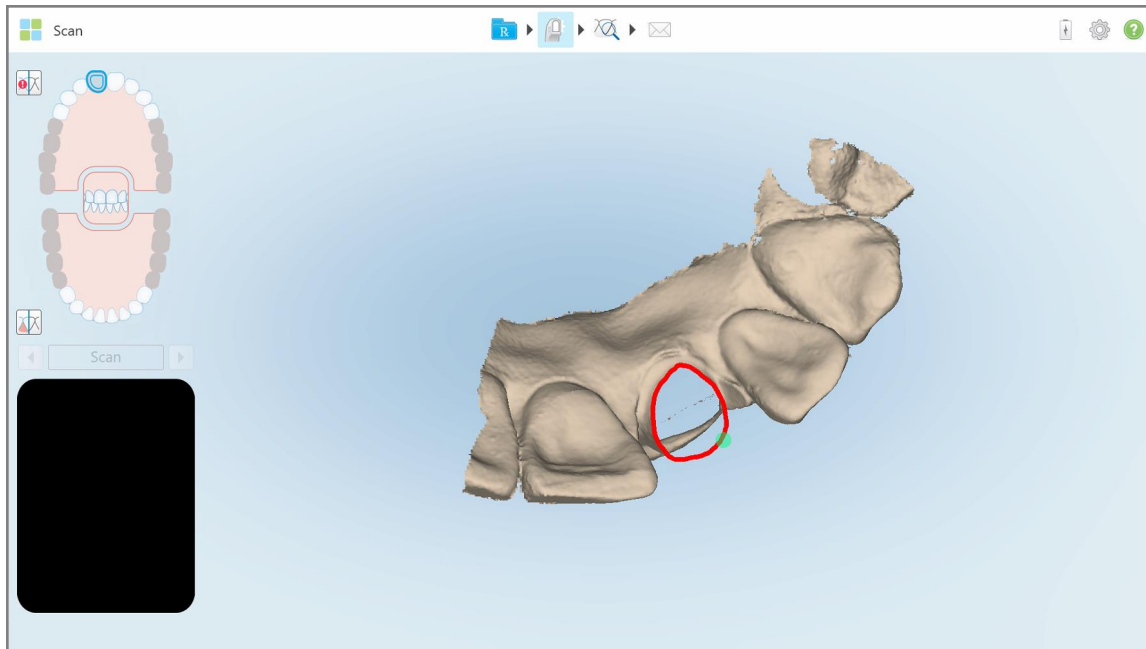

Rysunek 172: Usunięty obszar zaznaczony na czerwono

5. Stuknij narzędzie Przestrzeń okluzyjna , aby sprawdzić, czy przygotowany ząb został wystarczająco zmniejszony.

## 10.8 Praca z narzędziem Przestrzeń okluzyjna

Narzędzie Occlusal Clearance  pozwala zobaczyć odległość między przeciwległymi zębami i punkty styczne, między innymi w celu sprawdzenia, czy dla przygotowanego zęba dokonano wystarczającej redukcji materiału wybranego w formularzu Rx.

Dostęp do narzędzia Przestrzeń okluzyjna można uzyskać w trybie Widok oraz w Przeglądarce.

**Uwaga:** Narzędzie przestrzeń okluzyjna wyświetla się dopiero po zeskanowaniu górnej i dolnej szczęki oraz zgryzu.

Aby wyświetlić narzędzie Przestrzeń okluzyjna w trybie Widok:

1. W oknie *View* (Widok) stuknij narzędzie Przestrzeń okluzyjna .

Wyświetlana jest przestrzeń okluzyjna między przeciwległymi zębami.

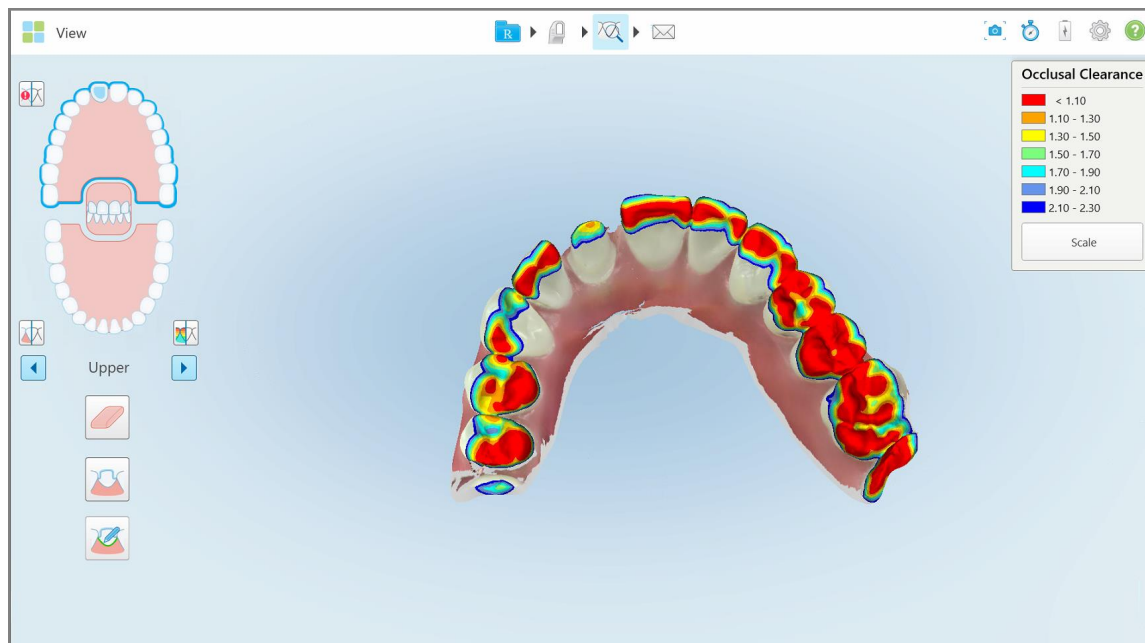

Rysunek 173: Przestrzeń okluzyjna między przeciwległymi zębami

2. W razie potrzeby zmniejsz przygotowany ząb i ponownie zeskanuj obszar, jak opisano w rozdziale [Praca z narzędziem Gumka](#).
3. W razie potrzeby można zmienić wartości okluzyjne wyświetlane na przeciwległych zębach.

- a. W legendzie stuknij **Scale** (Skaluj).

Legenda rozwija się, ukazując listę opcji zakresu.



Rysunek 174: Opcje zakresu przestrzeni okluzyjnej

- b. Wybierz preferowaną skalę.
- c. Przestrzeń okluzyjna jest wyświetlana zgodnie z nową skalą.
4. W razie potrzeby stuknij , aby zrobić zrzut ekranu przestrzeni okluzyjnej. Więcej informacji na temat wykonywania zrzutów ekranu i dodawania adnotacji znajduje się w [Praca z narzędziem Zrzut ekranu](#).

#### Aby wyświetlić narzędzie Przestrzeń okluzyjna w Przeglądarce:

1. Otwórz poprzednie zamówienie konkretnego pacjenta na stronie *Orders* (Zamówienia) lub na stronie profilu konkretnego pacjenta, stuknij pozycję **Viewer** (Przeglądarka), aby wyświetlić przeglądarkę.



2. W przeglądarce stuknij .
3. Wybierz łuk, dla którego chcesz wyświetlić przestrzeń okluzyjną.



Wyświetlana jest przestrzeń okluzyjna między przeciwległymi zębami, a także legenda ze skalą.

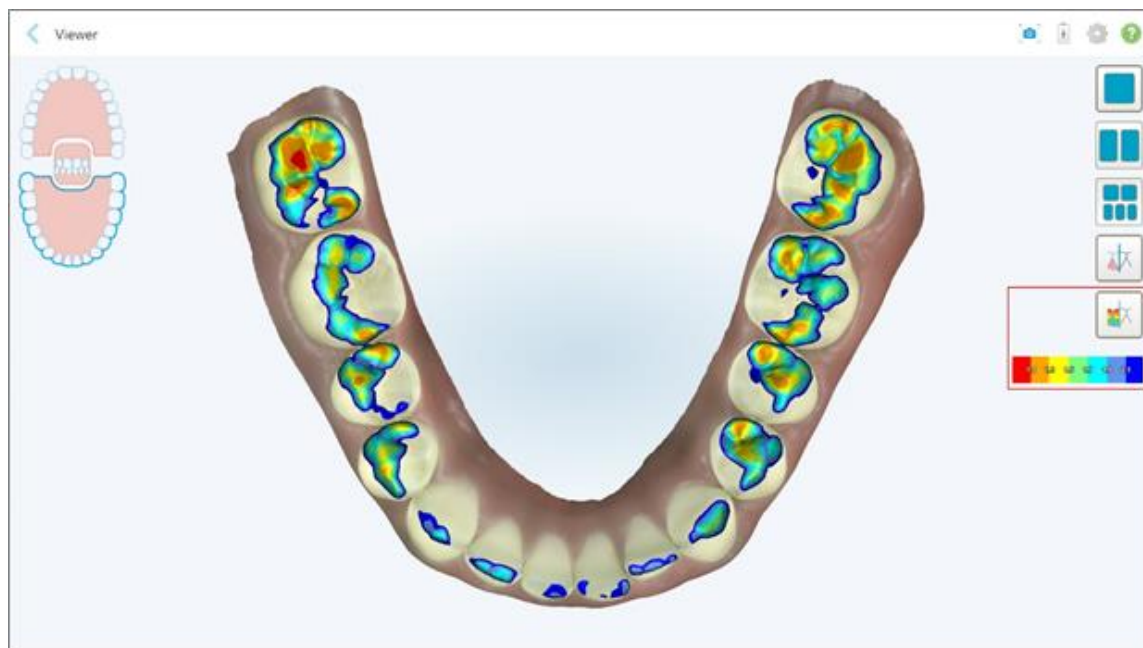

Rysunek 175: Narzędzie Occlusal Clearance i legenda wyświetlane w Viewer

4. W razie potrzeby stuknij , aby zrobić zrzut ekranu przestrzeni okluzyjnej. Więcej informacji na temat wykonywania zrzutów ekranu i dodawania adnotacji znajduje się w [Praca z narzędziem Zrzut ekranu](#).

## 10.9 Praca z narzędziem Edge Trimming (Narzędzie do przycinania krawędzi)

Narzędzie  **Edge Trimming** (Narzędzie do przycinania krawędzi) pozwala odciąć nadmiar tkanki miękkiej, takiej jak elementy policzka lub wargi, ze skanu. To narzędzie jest dostępne tylko dla procedur ortodontycznych.

**Aby przyciąć nadmiar materiału:**

1. W oknie *View* (Przeglądania) dotknij narzędzie  **Edge Trimming** (Narzędzie do przycinania krawędzi).

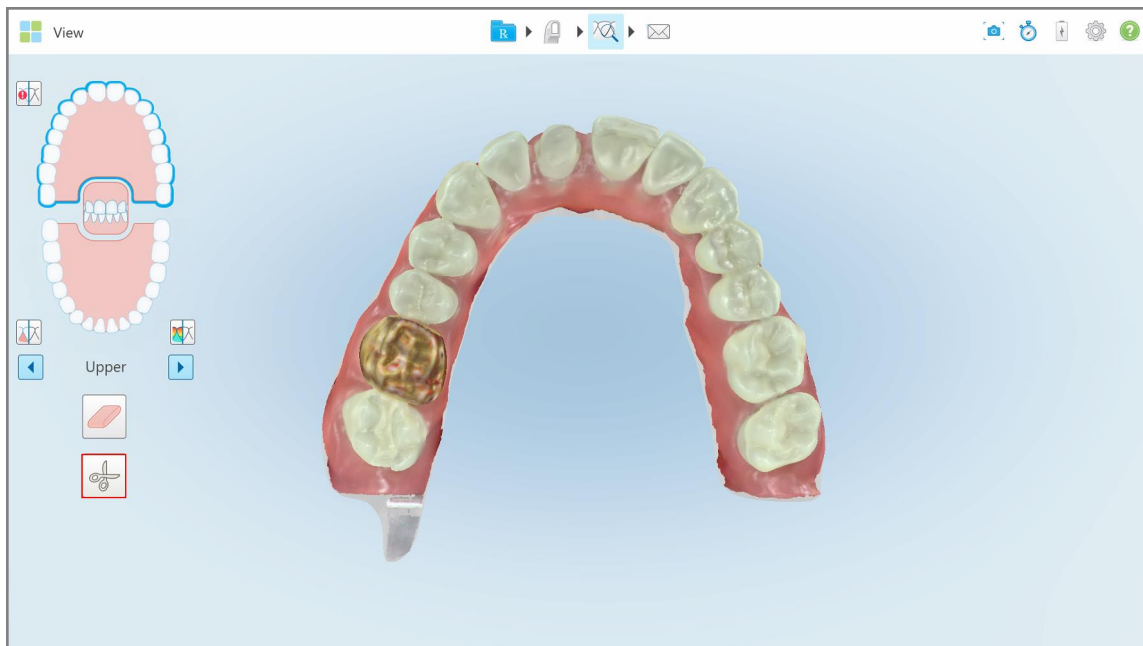

Rysunek 176: Narzędzie Edge Trimming (Narzędzie do przycinania krawędzi)

Narzędzie Edge Trimming rozwija się, pokazując następujące opcje:



Rysunek 177: Opcje narzędzia Edge Trimming

2. Palcem zaznacz obszar, który chcesz przyciąć.

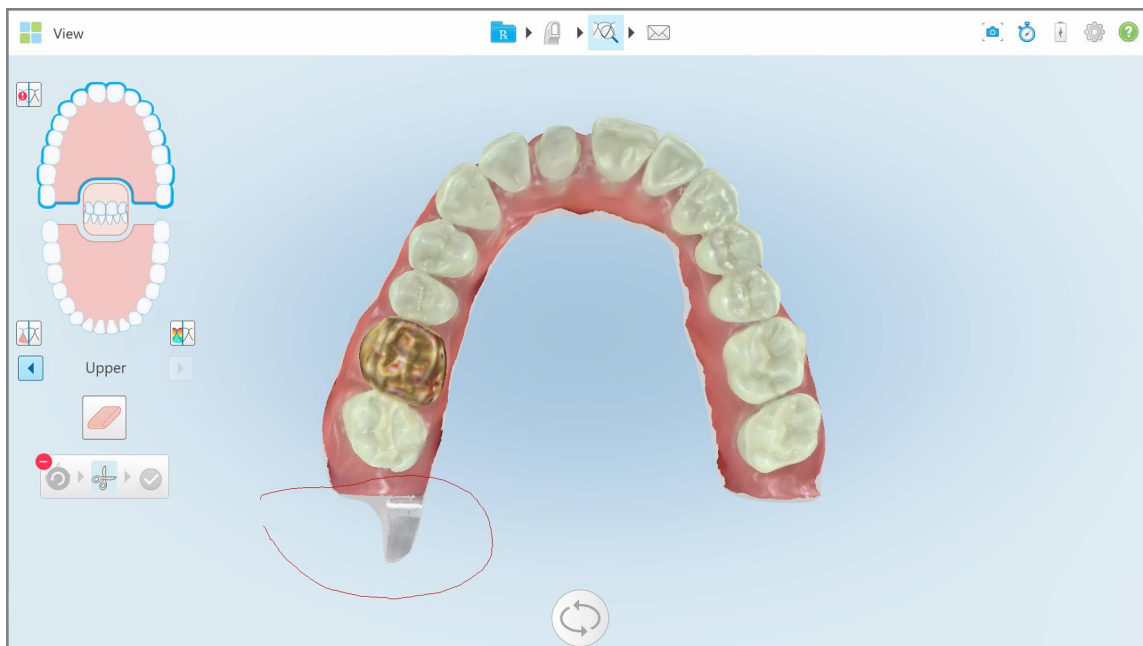

Rysunek 178: Zaznacz obszar do przycięcia

Obszar do przycięcia jest podświetlony, a ikona potwierdzenia jest włączona.

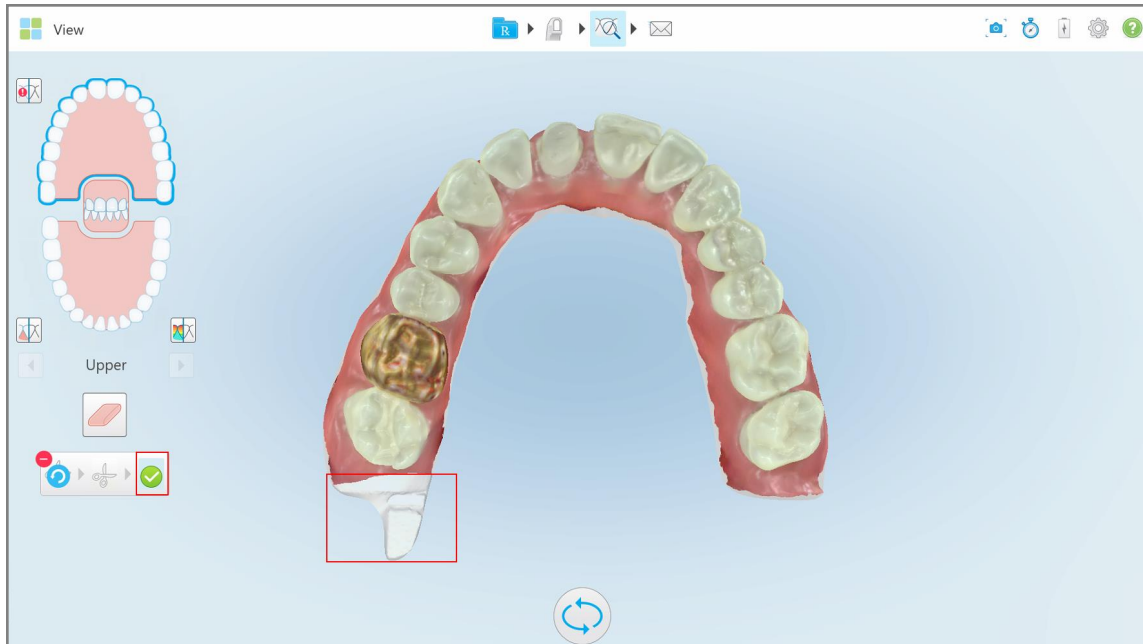

Rysunek 179: Wybrany obszar jest podświetlony, a ikona potwierdzenia jest włączona

3. W razie potrzeby można stuknąć , aby cofnąć przycinanie.

4. Stuknij , aby zatwierdzić przycinanie.

Wybrany obszar zostanie usunięty.

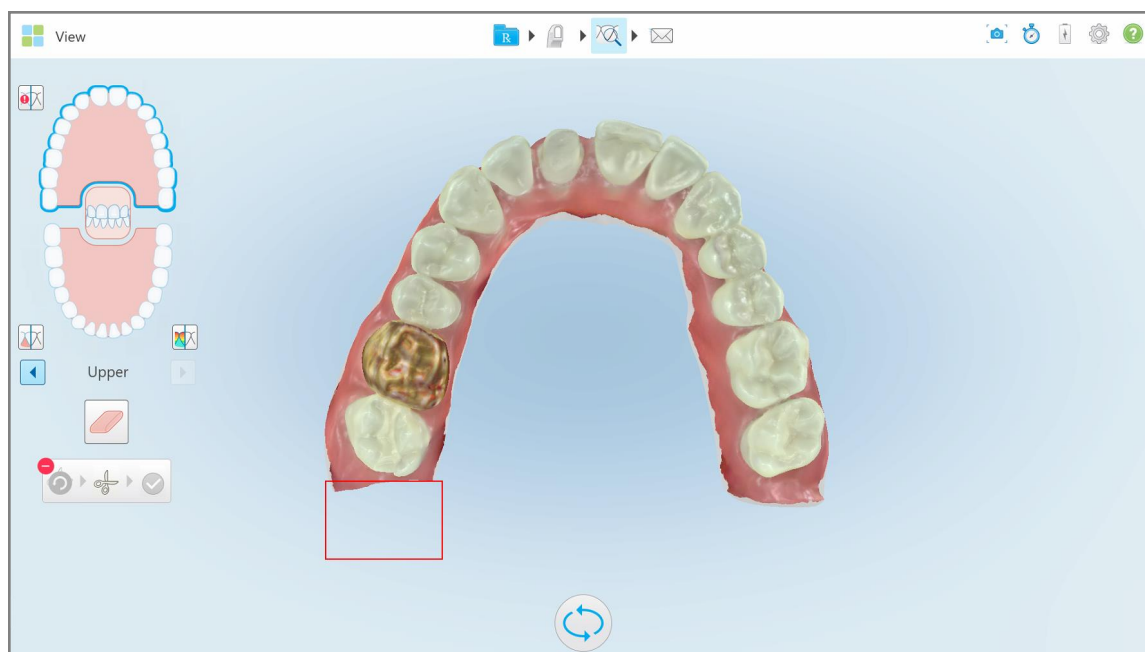

Rysunek 180: Wybrany obszar został usunięty

## 10.10 Praca z narzędziem Separacja matrycy

Separacja matrycy jest tworzona automatycznie, zgodnie z pozycją zielonego punktu wskazującego, który po skanowaniu musi znajdować się na środku przygotowanego zęba.

W razie potrzeby obszar separacji matrycy można edytować lub tworzyć ręcznie.

### Aby wyświetlić separację matrycy:

1. Po zeskanowaniu przygotowanego zęba upewnij się, że zielony punkt wskazujący jest wyśrodkowany na przygotowanym zębie. W razie potrzeby przenieś go ręcznie.

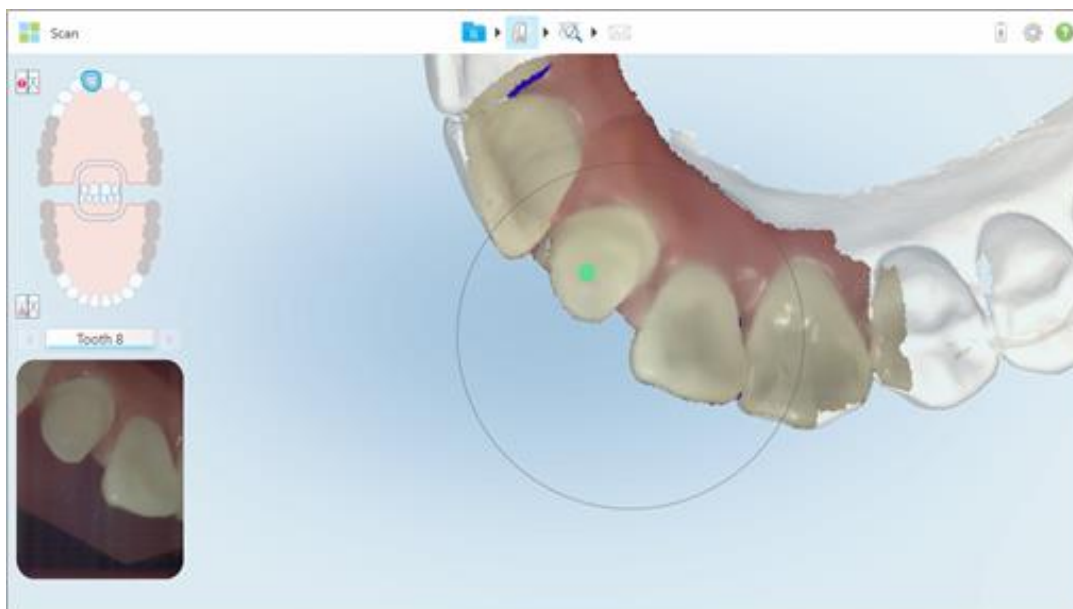

Rysunek 181: Zielony punkt wskazujący wyśrodkowany na przygotowanym zębie

2. Stuknij  na pasku narzędzi, aby przejść do trybu **Widok**.

3. W oknie „View” stuknij narzędzie do separacji matrycy .

Separacja matrycy jest wyświetlana w wysokiej rozdzielczości.

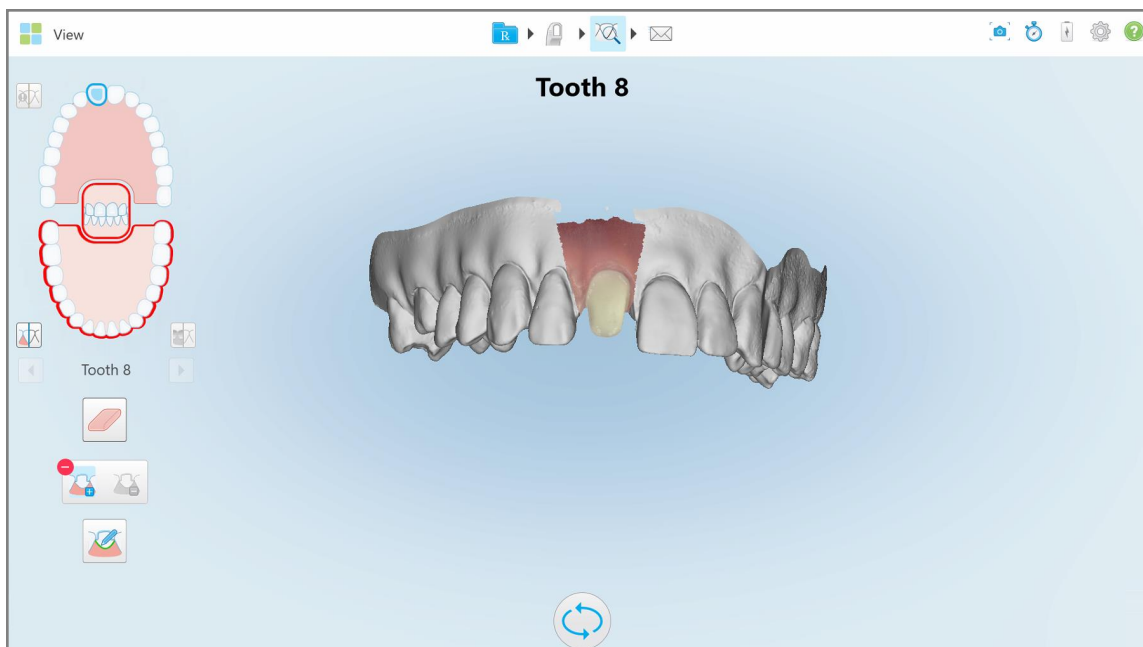

Rysunek 182: Separacja matrycy jest wyświetlana w wysokiej rozdzielczości

**Aby ręcznie utworzyć separację matrycy:**

1. W oknie „View” stuknij narzędzie do separacji matrycy .

Narzędzie rozwija się, wyświetlając następujące opcje:



Rysunek 183: Opcje narzędzia Separacja matrycy

2. Stuknij  i zaznacz palcem cały segment.  
Skan jest wyświetlany w niskiej rozdzielczości.

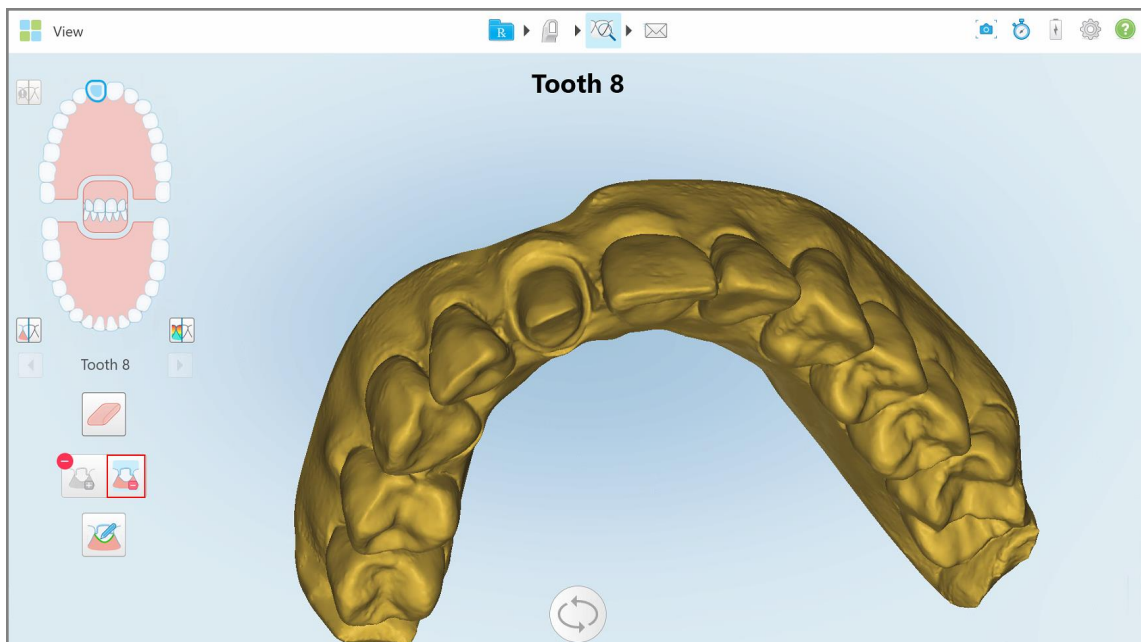

Rysunek 184: Skan jest wyświetlany w niskiej rozdzielczości

3. Stuknij , aby zaznaczyć przygotowany ząb w wysokiej rozdzielczości.

Model jest wyświetlany w następujący sposób:

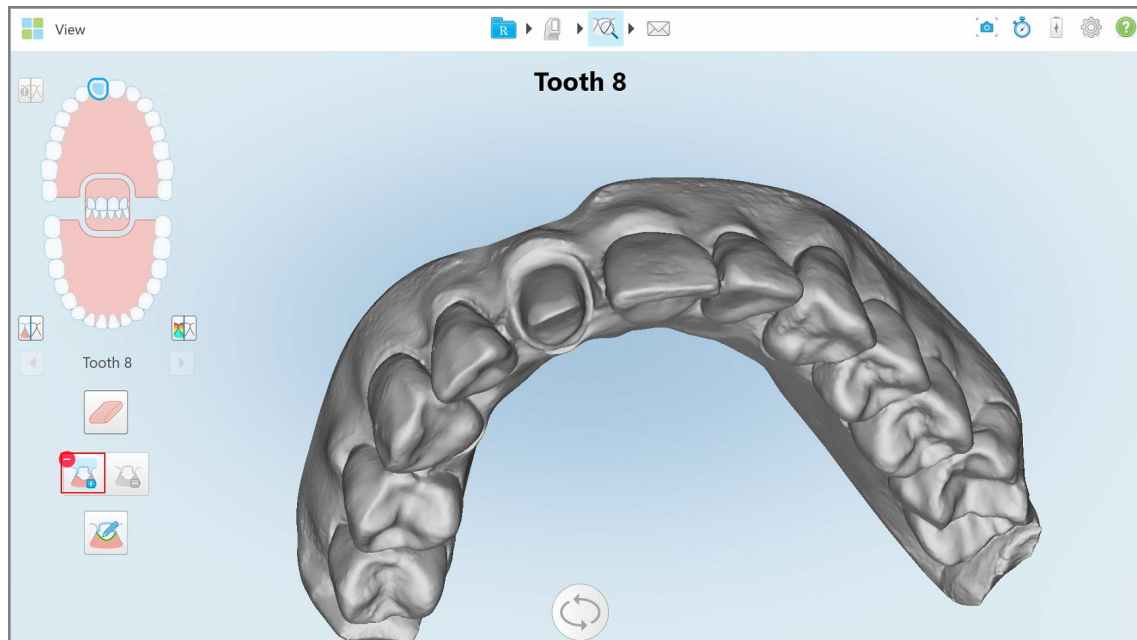

Rysunek 185: Przed wyborem separacji matrycy

4. Narysuj obszar oddzielenia matrycy.

Wybrany obszar jest wyświetlany w wysokiej rozdzielczości.

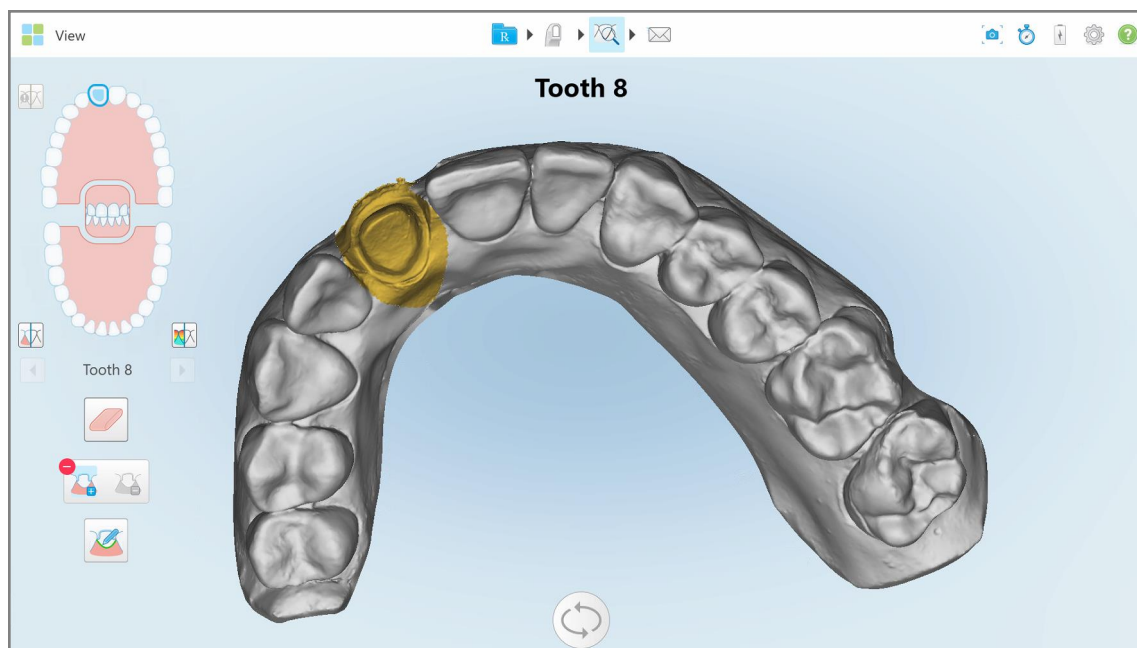

Rysunek 186: Przygotowany ząb jest wyświetlany w wysokiej rozdzielczości

## 10.11 Praca z narzędziem Linia marginesu



Narzędzie Margin Line (Linia marginesu) automatycznie wykrywa i zaznacza linię graniczną w przypadkach z zakresu uzupełnień stałych, które wymagają zastosowania koron. W razie potrzeby linię można wyznaczyć ręcznie dla innych wskazań. Po utworzeniu linii marginesu można poprawić lub odtworzyć, jeśli została usunięta.

### 10.11.1 Automatyczne określanie linii marginesu

Narzędzie Margin Line (Linia marginesu) automatycznie wykrywa i zaznacza linię graniczną w przypadkach z zakresu uzupełnień stałych, które wymagają zastosowania koron.

**Uwaga:** Linia marginesu może nie zostać utworzona automatycznie, jeśli:

- Przygotowany ząb był nieprawidłowo zeskanowany.
- Zastosowano niewłaściwą separację matrycy – zielony wskaźnik nie był wyśrodkowany na opracowanym zębie podczas skanowania – w związku z tym część skanu znalazła się poza obszarem separacji matrycy.

Jeśli linii marginesu nie można utworzyć automatycznie, użytkownik otrzyma powiadomienie o tym fakcie i będzie mieć możliwość ręcznego określenia linii, tak jak opisano w rozdziale [Ręczne określanie linii marginesu](#).

**Aby automatycznie określić linię marginesu:**

1. W oknie *View* stuknij przygotowany ząb w elementach nawigacji.

Widok modelu 3D przechodzi do perspektywy okluzyjnej i przybliża przygotowany ząb.

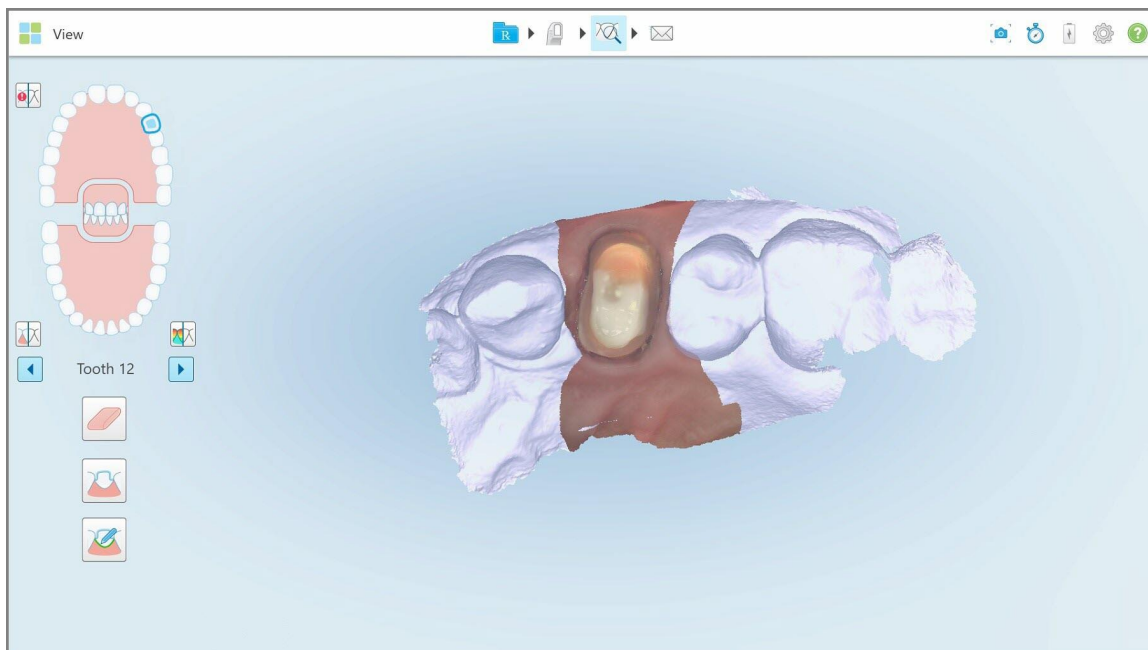

Rysunek 187: Widok modelu przechodzi do perspektywy okluzyjnej i przybliża przygotowany ząb



2. Stuknij narzędzie Margin Line  (Linia marginesu).

Narzędzie Linia marginesu rozwija się, wyświetlając następujące opcje:



Rysunek 188: Opcje narzędzia Linia marginesu

Pojawia się komunikat informujący, że należy poczekać, aż linia marginesu zostanie automatycznie wykryta przez technologię AI. Po kilku sekundach linia marginesu zostaje automatycznie zaznaczona na przygotowanym zębie. Zęby sąsiadujące z przygotowanym zębem stają się przezroczyste, dzięki czemu można zobaczyć krawędzie linii marginesu.

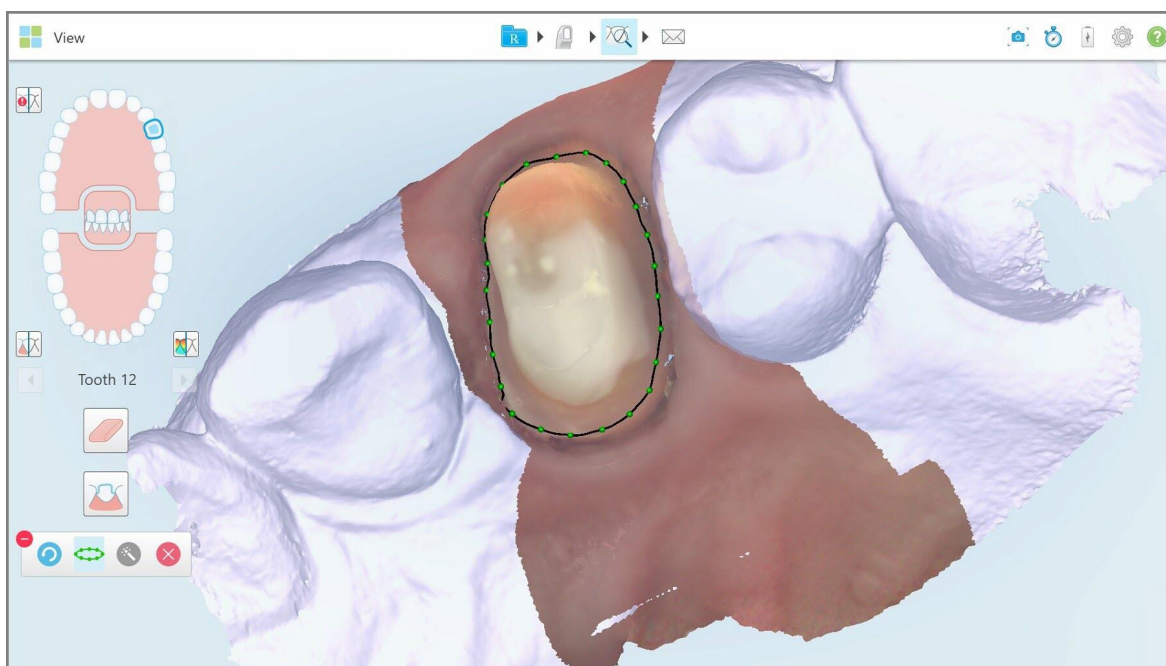

Rysunek 189: Linia marginesu jest zaznaczona na przygotowanym zębie

3. W razie potrzeby linię marginesu można zmienić, przeciągając dowolny zielony punkt kontrolny.

4. W razie potrzeby kliknij , aby cofnąć ostatnią czynność. Przycisk umożliwia cofnięcie ostatnich 50 czynności.

5. W razie potrzeby kliknij , aby usunąć linię marginesu.

6. W razie potrzeby kliknij , aby ponownie wyświetlić usuniętą linię marginesu.

### 10.11.2 Ręczne określanie linii marginesu

Jeśli linia marginesu nie może być określona automatycznie, można ją wyznaczyć ręcznie.

#### Aby ręcznie określić linię marginesu:

1. W oknie *View* stuknij przygotowany ząb w elementach nawigacji.

Widok modelu 3D przechodzi do perspektywy okluzyjnej i przybliża przygotowany ząb.

2. Stuknij narzędzie Margin Line  (Linia marginesu).

Narzędzie Linia marginesu rozwija się, wyświetlając następujące opcje:



Rysunek 190: Opcje narzędzia Linia marginesu

3. Stuknij , a następnie zaznacz co najmniej 6-8 punktów wokół przygotowanego zęba, aby narysować linię.

**Uwaga:** Pamiętaj, że linia marginesu musi być zamknięta. Jeśli linia marginesu nie zostanie dokończona, w trakcie próby wysłania przypadku wyświetli się komunikat informujący, że częściowa linia marginesu zostanie usunięta. Wówczas możesz wrócić i dokończyć wyznaczenie linii marginesu.

### 10.12 Praca z narzędziem Zrzut ekranu

Narzędzie Snapshot umożliwia przechwycenie z ekranu obrazów zeskanowanego modelu. Zrzuty ekranu zostają zapisane w pakiecie eksportowym pacjenta i są dostępne do pobrania z MyiTero. Ponadto przechwycone obrazy mogą być dodane do Raportu skanowania iTero, tworzonego w MyiTero.

W razie potrzeby do przechwyconych obrazów można dodać adnotacje.

Domyślnie po każdym kliknięciu narzędzia Snapshot (Zrzut ekranu), obrazy zostają przechwycone i zapisane w oddzielnych folderach, których nazwy zawierają ID zamówienia, datę oraz godzinę wykonania zrzutu ekranu:

- Całe okno Widok
- Obraz 3D
- Kolorowy obraz 2D wizjera (jeśli lupa została przeciągnięta na obraz 3D)

Każdy zestaw zrzutów ekranu jest zapisywany w osobnym folderze i w folderze z nazwiskiem pacjenta, który można pobrać z MyiTero w postaci skompresowanego pliku.

Zrzuty ekranu można przechwytywać z dowolnego okna zawierającego narzędzie Snapshot  (Migawka) na pasku narzędzi skanera.

Aby zrobić zrzut ekranu zeskanowanego obrazu:

1. W trybie **widoku** stuknij narzędzie Zrzut ekranu  na pasku narzędzi.

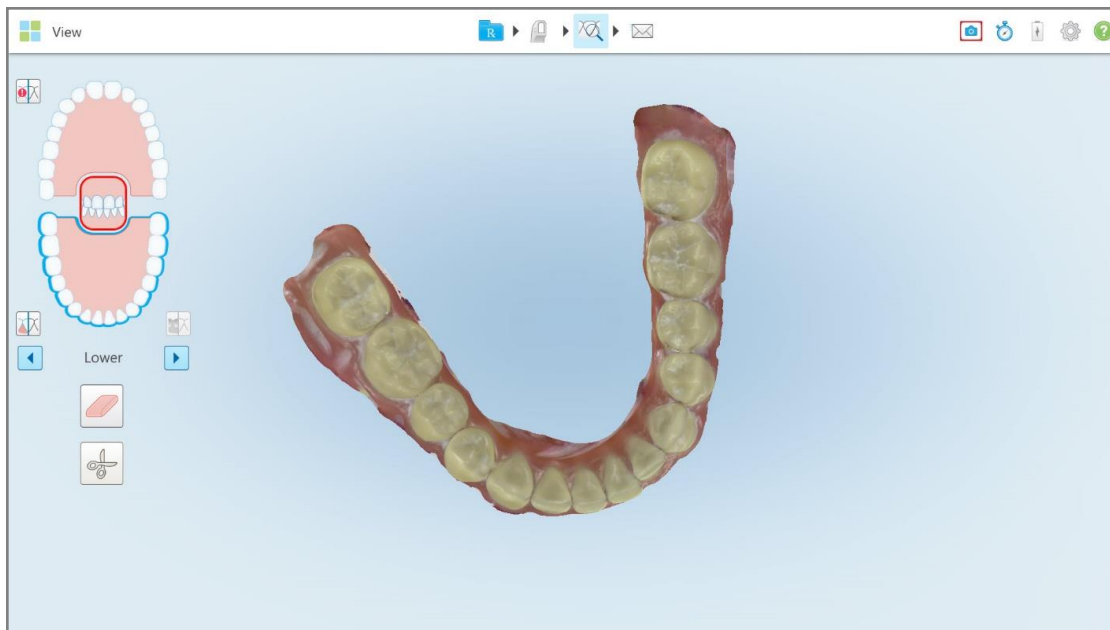

Rysunek 191: Tryb widoku – z narzędziem Zrzut ekranu

Ekran miga, wskazując, że zrzut ekranu został zarejestrowany. Miniatura zrzutu ekranu wyświetla się w lewym dolnym oknie i pozostaje tam przez 7 sekund.

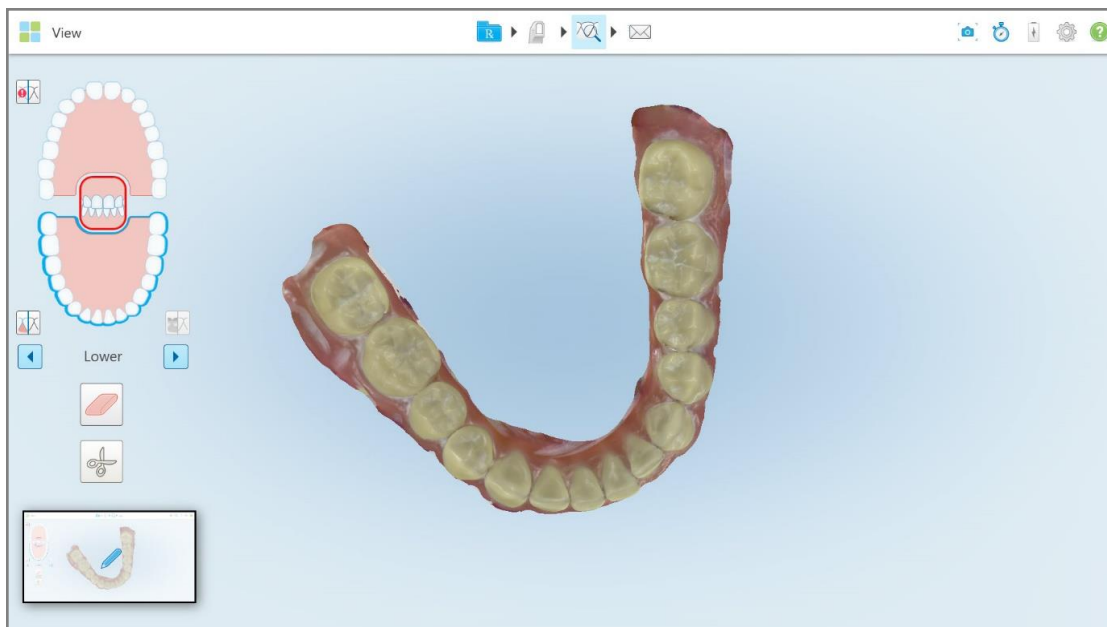

Rysunek 192: Miniatura zrzutu ekranu wyświetla się po przechwyceniu obrazu

2. Stuknij miniaturę, jeśli chcesz dodać adnotacje do zrzutu ekranu.

Na ekranie pojawi się okno *Rysowania* ze zrzutem ekranu całego okna i paskiem narzędzi adnotacji u góry.

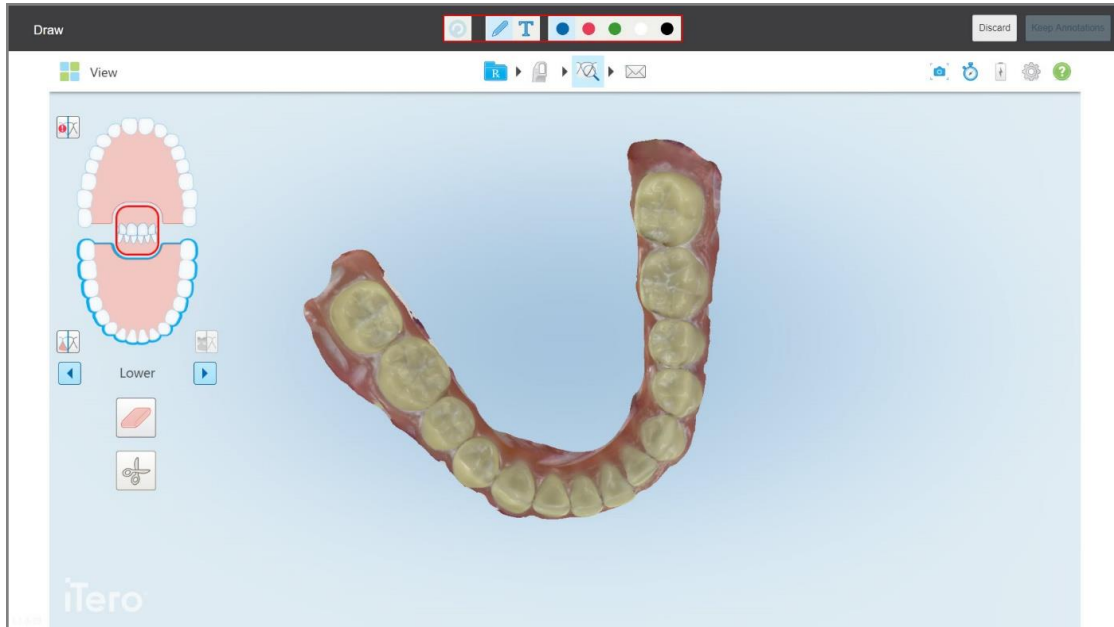

Rysunek 193: Zrzut ekranu z paskiem narzędzi adnotacji



Rysunek 194: Pasek narzędzi adnotacji

Pasek narzędzi adnotacji zawiera następujące przyciski:



Stuknij, aby cofnąć poprzednie adnotacje.



Stuknij, aby rysować na zrzucie ekranu.



Stuknij, aby wprowadzić tekst na zrzucie ekranu.



Wybierz kolor rysunku i tekstu. Domyślnie będą to takie same kolory.

3. Stuknij odpowiednie narzędzie i kolor, a następnie dodaj adnotacje. Po dodaniu tekstu stuknij , aby zapisać tekst w wybranym kolorze.

**Uwaga:** Jeśli nie naciśniesz  po wprowadzeniu tekstu, jego kolor zostanie zmieniony w przypadku wybrania innego koloru przy kolejnej adnotacji.

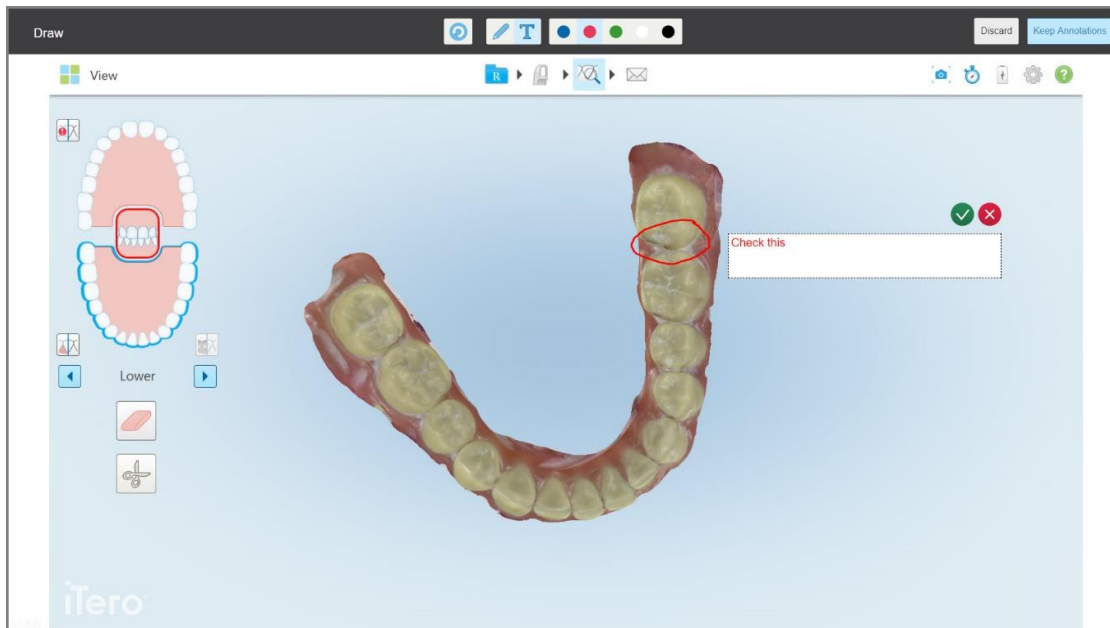

Rysunek 195: Dodawanie tekstu do zrzutu ekranu

4. Aby zapisać zrzut ekranu z adnotacjami, stuknij „Keep Annotations”.

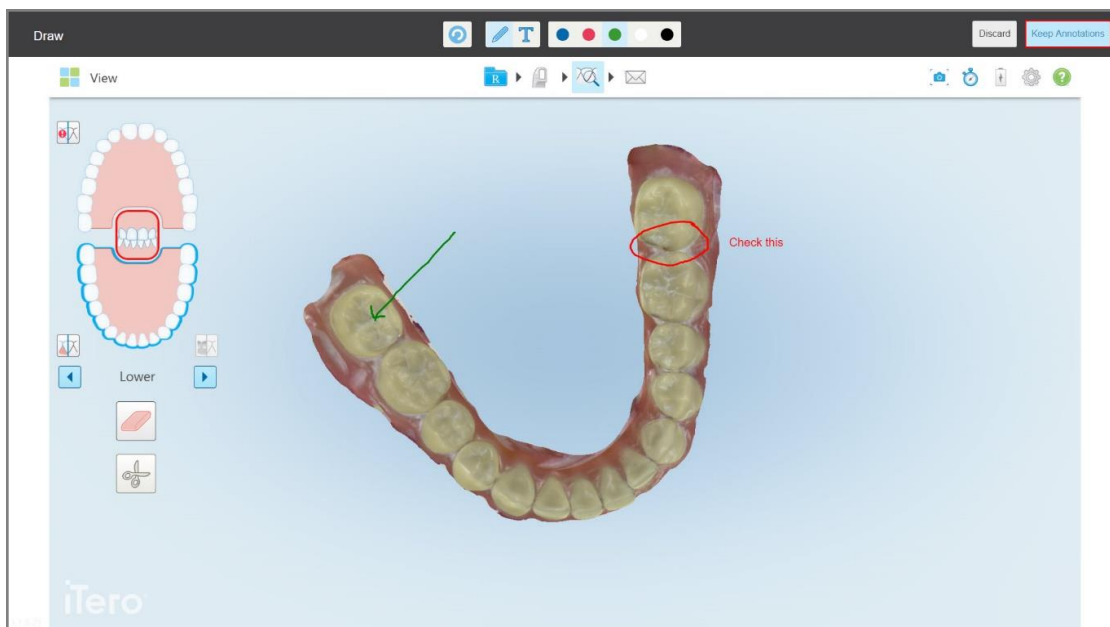

Rysunek 196: Zrzut ekranu z adnotacjami

U dołu ekranu wyświetlany jest wyskakujący komunikat informujący, że zrzuty ekranu i adnotacje zostaną przesłane do MyiTero, gdzie można uzyskać do nich dostęp.

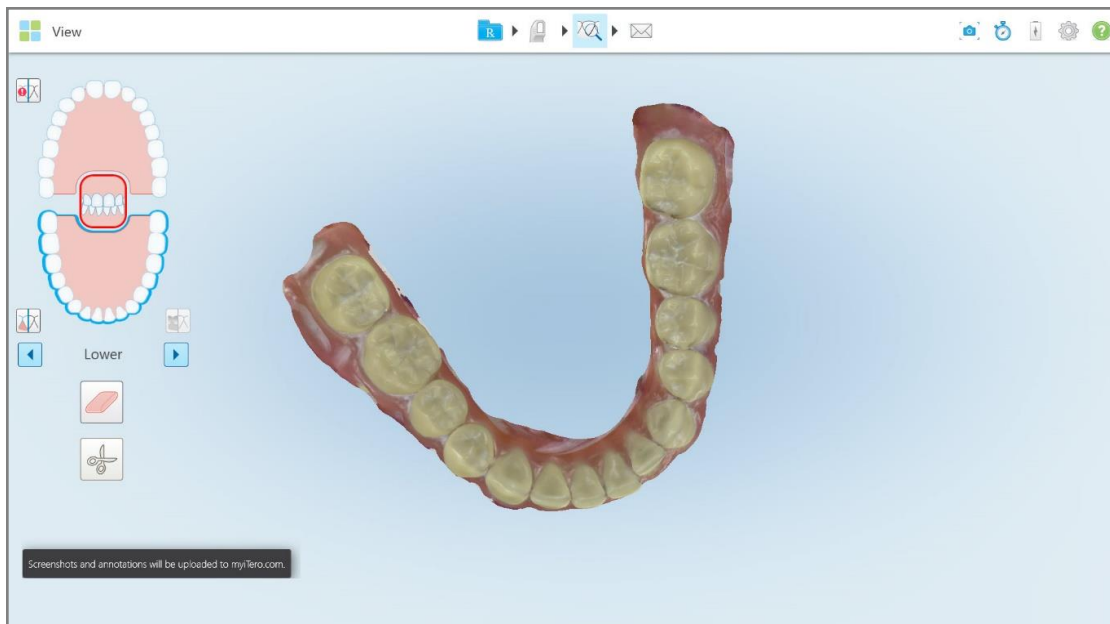

Rysunek 197: Powiadomienie, że zrzuty ekranu i adnotacje zostaną przesłane do MyiTero

5. Aby zapisać zrzuty ekranu bez adnotacji, stuknij „Discard”.

Na ekranie pojawi się komunikat z prośbą o potwierdzenie.

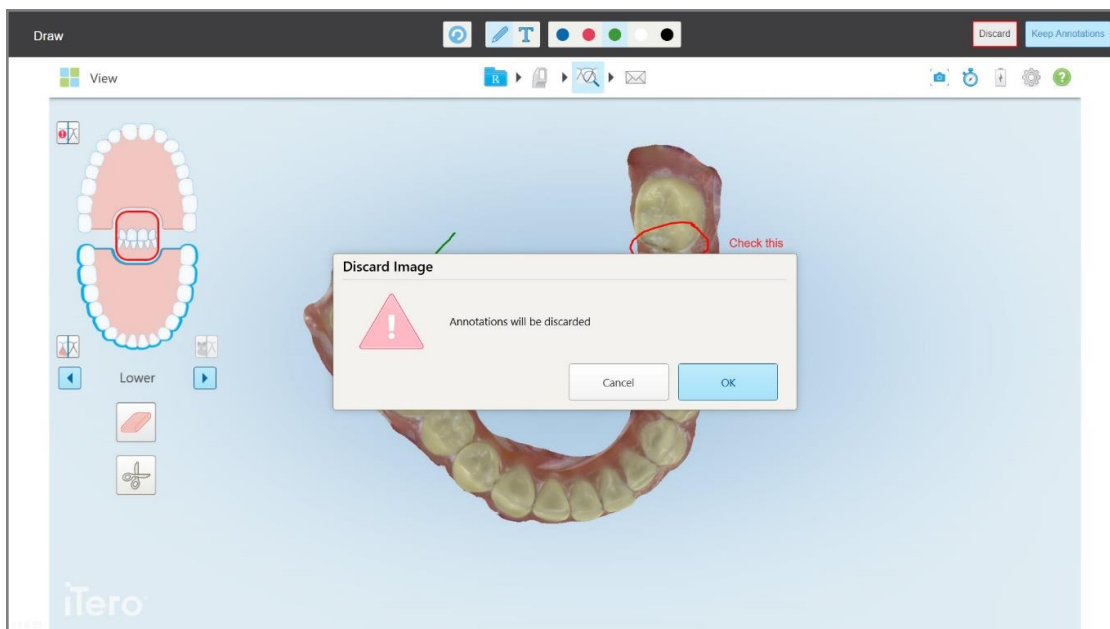

Rysunek 198: Potwierdzenie odrzucenia adnotacji

a. Stuknij **OK**, aby kontynuować.

Zostanie wyświetlony wyskakujący komunikat informujący, że zrzuty ekranu zostaną przesłane do MyiTero.

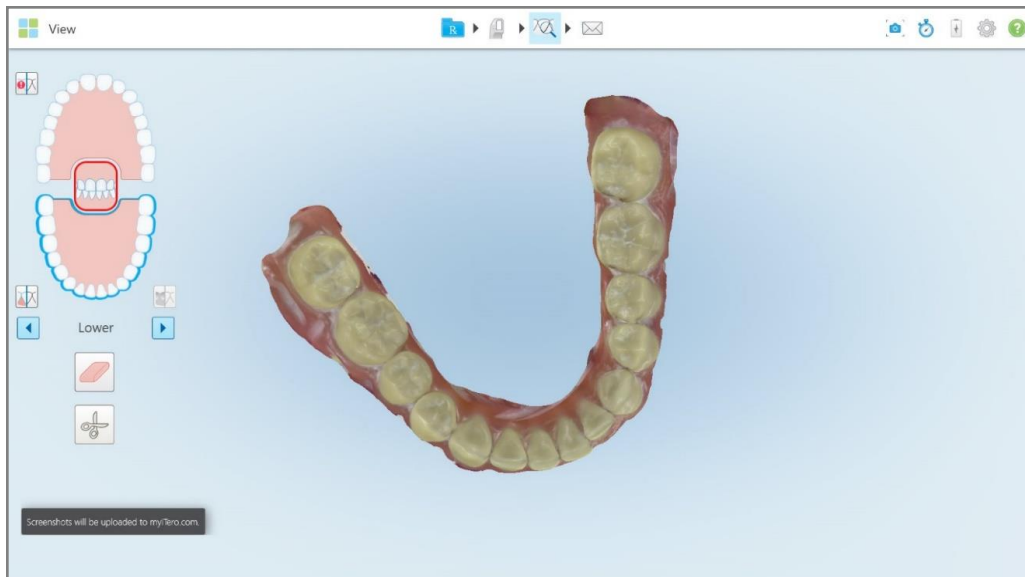

Rysunek 199: Powiadomienie, że zrzuty ekranu zostaną przesłane do MyiTero

Zrzuty ekranu można teraz pobrać z MyiTero, ze strony *Orders* (Zamówienia) lub z przeglądarki.

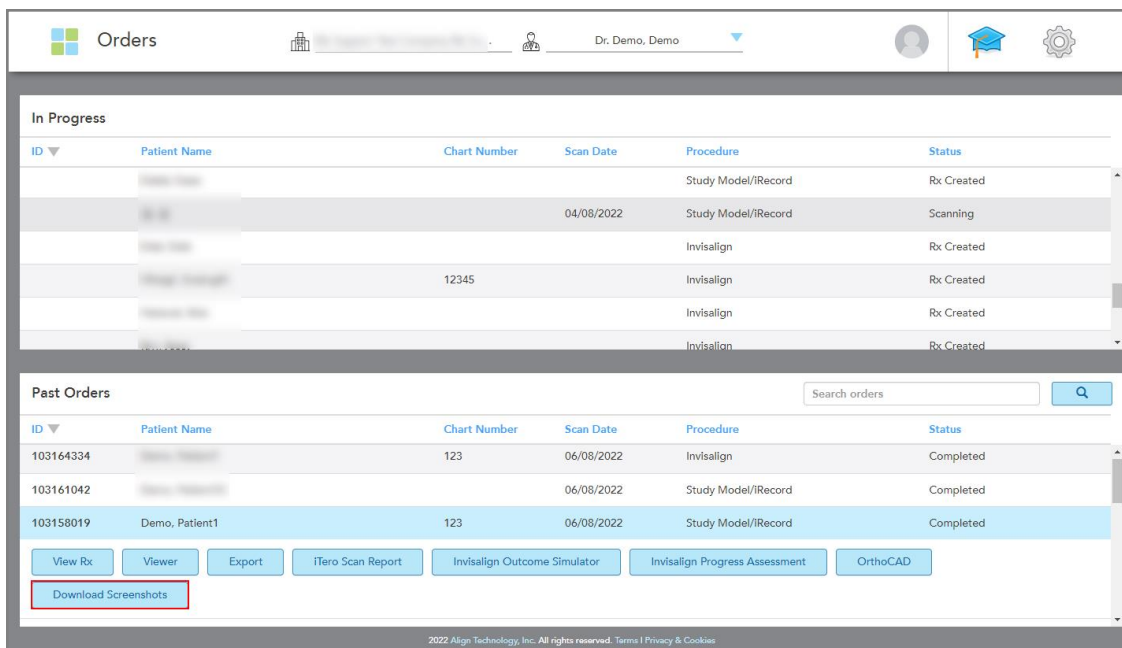

Rysunek 200: Opcja pobierania zrzutów ekranu ze strony Zamówienia w MyiTero

## 11 Obsługa i konserwacja

Jeśli w gabinecie wykonywane są jakiegokolwiek procedury sanitarne, które obejmują spryskiwanie lub parowanie, należy upewnić się, że skaner iTero nie znajduje się w tym pomieszczeniu.

Aby uniknąć zanieczyszczenia krzyżowego, należy obowiązkowo:

- Oczyszczyć i zdezynfekować elementy skanera, jak opisano w poniższych rozdziałach.
- Należy wymieniać nakładki głowicy przed każdą sesją z pacjentem, tak jak opisano w [Zakładanie nakładki głowicy](#).
- Należy utylizować nakładki głowicy zgodnie ze standardowymi procedurami operacyjnymi lub lokalnymi przepisami dotyczącymi usuwania skażonych odpadów medycznych.
- Zdjąć i wymienić rękawiczki po każdej sesji z pacjentem.
- Rozerwane, zanieczyszczone lub zużyte rękawice należy wyrzucić.

### 11.1 Obsługa głowicy i kabla

Głowica zawiera delikatne elementy, dlatego należy obchodzić się z nią ostrożnie.

Nie użytą głowicę należy przechowywać w uchwycie i zabezpieczyć niebieską nakładką ochronną. Jeśli posiadasz skaner w konfiguracji laptopa lub skaner mobilny, głowicę należy przechowywać w dostarczonym futerale lub wózku, z założoną tuleją ochronną.

Między sesjami z pacjentami zaleca się rozplątać i rozprostować kabel w celu rozluźnienia wszystkich napiętych miejsc. Jeśli nasadka kabla odłączy się od głowicy, należy delikatnie założyć ją ponownie.

### 11.2 Czyszczenie i dezynfekcja głowicy

Czyszczenie i dezynfekcja głowicy iTero wymaga przeprowadzenia procedur opisanych w następujących rozdziałach.

Procedury te należy wykonać:

- Po złożeniu skanera, przed pierwszym użyciem
- Między sesjami z pacjentami

**Ostrzeżenie:** Nie należy odstępować od rekomendowanych procedur dotyczących czyszczenia i dezynfekcji, ani ich modyfikować bądź zastępować zalecanych środków, aby nie spowodować zagrożenia biologicznego.

Wszystkie poniższe etapy czyszczenia i dezynfekcji należy wykonać w celu zapewnienia, że głowica jest odpowiednio przygotowana do użytku.



### 11.2.1 Przygotowanie przed czyszczeniem i dezynfekcją

1. W celu uniknięcia aktywacji głowicy w trakcie czyszczenia i dezynfekcji należy całkowicie zakończyć skanowanie, wysyłając dany skan lub wracając do ekranu głównego.
2. Zdejmij nakładki głowicy uważając, aby nie dotknąć powierzchni optycznej głowicy.

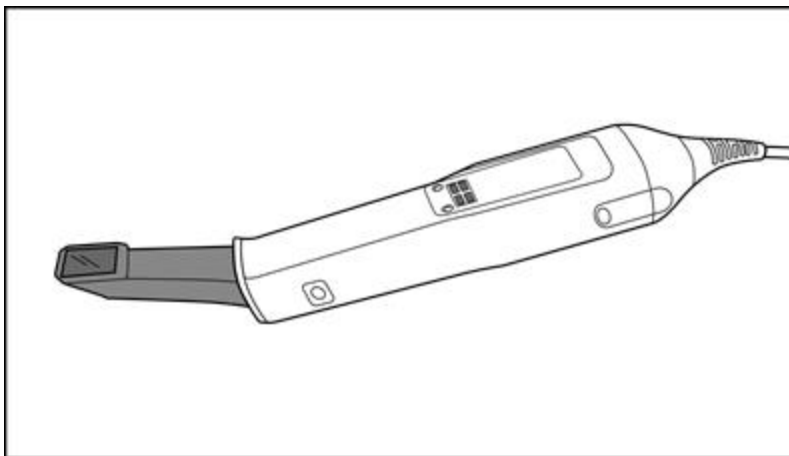

Rysunek 201: Głowica bez nakładki

3. Sprawdź wzrokowo głowicę pod kątem widocznych uszkodzeń, np. pogorszenie stanu w powodu korozji, odbarwień bądź pęknięć.

**OSTRZEŻENIE** W przypadku stwierdzenia jakichkolwiek uszkodzeń głowicy nie należy czyścić, dezynfekować ani używać. Skontaktuj się z obsługą klienta iTero w celu uzyskania dalszych instrukcji.

4. Przygotuj:
  - Wymagane środki czyszczące i dezynfekujące:
    - CaviWipes1 (lista zamienników oraz wymagany czas kontaktu z powierzchnią znajdują się w [Zatwierdzone środki czyszczące i dezynfekujące](#))
    - 70% alkohol izopropylowy (IPA)
    - Suche ściereczki bezpyłowe
    - Szczoteczka o miękkim włosiu (np. mniejsza końcówka szczoteczki Healthmark Trumpet Valve Brush o średnicy 1 mm, nr kat. 3770 lub odpowiednik)
  - Środki ochrony osobistej (PPE) i środowisko pracy
    - Należy postępować zgodnie z instrukcjami producentów dotyczącymi czyszczenia i dezynfekcji

**Uwaga:** Wymień środki do czyszczenia i dezynfekcji (szczoteczki/chusteczki), jeśli są widocznie uszkodzone lub zabrudzone.

**Przed rozpoczęciem procedury czyszczenia i dezynfekcji załóż sprzęt ochrony osobistej (PPE).**

## 11.2.2 Czyszczenie i dezynfekcja głowicy

Przed rozpoczęciem czyszczenia i dezynfekcji należy upewnić się, że nakładki została zdjęta.

### Czyszczenie

1. Przy użyciu chusteczek CaviWipes1 usuń większe zanieczyszczenia z korpusu i końcówki głowicy, wycierając powierzchnię przez co najmniej jedną (1) minutę.

**Uwaga:** Jeśli używasz alternatywnego środka dezynfekującego, zapoznaj się z [Zatwierdzone środki czyszczące i dezynfekujące](#) odnośnie wymaganego czasu kontaktu z powierzchnią.

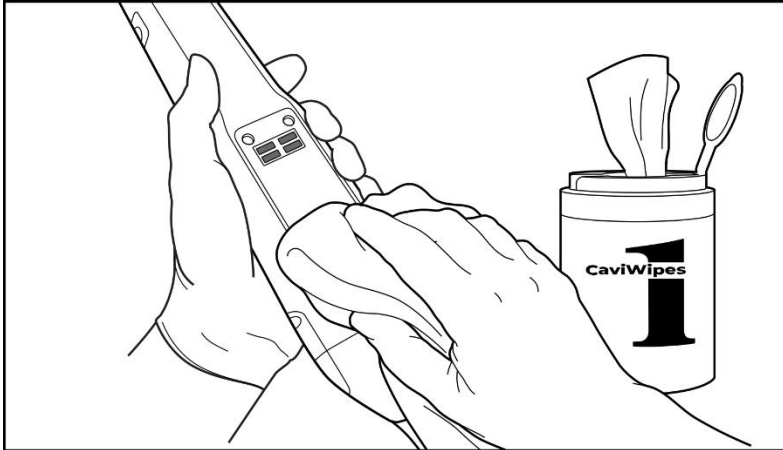

Rysunek 202: Usuń większe zanieczyszczenia za pomocą chusteczki CaviWipes1

2. Przy użyciu szczoteczki o miękkim włosiu usuń wszelkie pozostałe plamy i zabrudzenia z korpusu i końcówki głowicy, zwracając szczególną uwagę na rowki, wgłębienia, łączenia, otwory wentylacyjne itp. Szczotkuj aż do uzyskania widocznie czystej powierzchni.

**UWAGA:** Szczoteczki nie należy używać na powierzchni optycznej, aby uniknąć uszkodzenia głowicy.

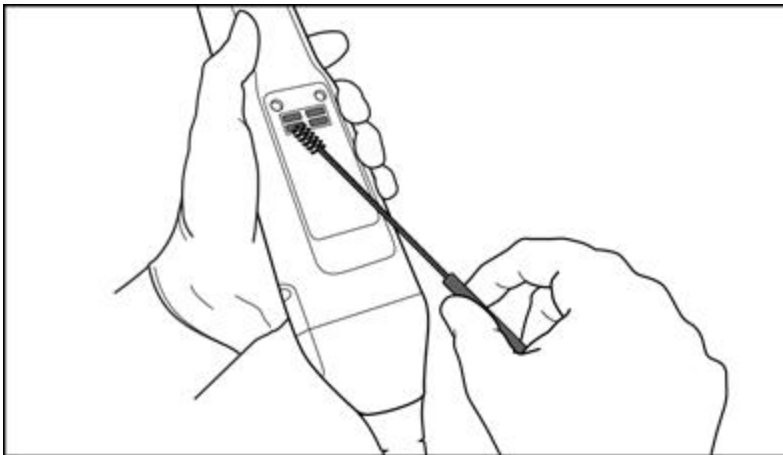

Rysunek 203: Usuń plamy i zabrudzenia za pomocą szczoteczki o miękkim włosiu

3. Przy użyciu chusteczki CaviWipes1 usuń wszelkie pozostałe zanieczyszczenia z korpusu i końcówki głowicy.
4. Sprawdź wzrokowo urządzenie w dobrze oświetlonym miejscu, aby się upewnić, że powierzchnia jest czysta.

## Dezynfekcja

1. Przy użyciu chusteczki CaviWipes1 dokładnie zwilż całą powierzchnię zewnętrzną korpusu i końcówki głowicy, łącznie z powierzchnią optyczną, upewniając się, że całość pozostanie wilgotna przez co najmniej jedną (1) minutę.

**Uwaga:** W razie potrzeby użyj kilku nowych chusteczek, aby utrzymać wilgoć na powierzchni przez pełną jedną (1) minutę.

3. Używając niestrzępiących się chusteczek zwilżonych (ale nie kapiących) 70% alkoholem izopropylowym (IPA), dokładnie przetrzyj powierzchnię optyczną głowicy jeden (1) raz, aż będzie widocznie czysta.

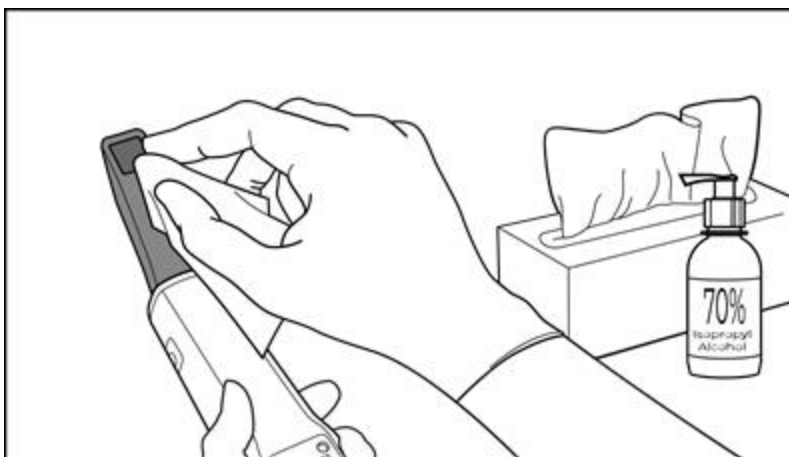

Rysunek 204: Przetrzyj powierzchnię optyczną głowicy alkoholem izopropylowym IPA

4. Odczekaj, aż powierzchnia optyczna wyschnie (około 5–10 sekund).
5. Suchą ściereczką bezpyłową wytrzyj wszelkie pozostałości z powierzchni optycznej.

### 11.2.3 Suszenie – korpus głowicy

Zdezynfekowaną głowicę pozostaw do wyschnięcia w temperaturze pokojowej.

### 11.2.4 Przechowywanie i konserwacja

1. Sprawdź wzrokowo głowicę pod kątem widocznych uszkodzeń, np. pogorszenie stanu w powodu korozji, odbarwień bądź pęknięć. Zwróć szczególną uwagę na powierzchnię optyczną i upewnij się, że jest czysta.

**Ostrzeżenie:** W przypadku stwierdzenia jakichkolwiek uszkodzeń, głowicy nie należy używać. Skontaktuj się z obsługą klienta iTero w celu uzyskania dalszych instrukcji.

2. Załóż niebieską nakładkę ochronną na końcówkę głowicy.
3. Umieść głowicę w wyczyszczonym i zdezynfekowanym uchwycie, tak jak opisano w rozdziale [Czyszczenie i dezynfekcja uchwytu](#) poniżej.
4. Jeśli masz skaner do konfiguracji laptopa lub urządzenia przenośnego, przechowuj głowicę w futerale lub wózku gdy nie jest używana.

### 11.3 Czyszczenie i dezynfekcja uchwytu

Czyszczenie i dezynfekcja uchwytu głowicy wymaga postępowania zgodnie z procedurami opisanymi w następujących rozdziałach.

Procedury te należy wykonać:

- Po złożeniu skanera, przed pierwszym użyciem
- Między sesjami z pacjentami

**Ostrzeżenie:** Nie należy odstępować od rekomendowanych procedur dotyczących czyszczenia i dezynfekcji, ani ich modyfikować bądź zastępować zalecanymi środkami, aby nie spowodować zagrożenia biologicznego.

Wszystkie poniższe etapy czyszczenia i dezynfekcji powinny być wykonane w celu zapewnienia, że uchwyt jest odpowiednio przygotowany do użytku.

#### 11.3.1 Przygotowanie przed czyszczeniem i dezynfekcją

1. Sprawdź wzrokowo uchwyt pod kątem widocznych uszkodzeń, np. pogorszenie stanu z powodu korozji, odbarwień bądź pęknięć.

**OSTRZEŻENIE:** W przypadku stwierdzenia jakichkolwiek uszkodzeń uchwytu nie należy czyścić, dezynfekować ani używać. Skontaktuj się z obsługą klienta iTero w celu uzyskania dalszych instrukcji.

2. Przygotuj:

- Wymagane środki czyszczące i dezynfekujące:
  - CaviWipes1 (lista zamienników oraz wymagany czas kontaktu z powierzchnią znajdują się w [Zatwierdzone środki czyszczące i dezynfekujące](#))
  - Szczoteczka o miękkim włosiu (np. mniejsza końcówka szczoteczki Healthmark Trumpet Valve Brush o średnicy 1 mm, nr kat. 3770 lub odpowiednik)
- Środki ochrony osobistej (PPE) i środowiska pracy
  - Należy postępować zgodnie z instrukcjami producentów dotyczącymi czyszczenia i dezynfekcji.

**Uwaga:** Wymień środki do czyszczenia i dezynfekcji (szczoteczki/chusteczki), jeśli są widocznie uszkodzone lub zabrudzone.

**Przed rozpoczęciem procedury czyszczenia i dezynfekcji załóż sprzęt ochrony osobistej (PPE).**

## 11.3.2 Czyszczenie i dezynfekcja uchwytu

### Czyszczenie

1. Przy użyciu chusteczki CaviWipes1 usuń większe zanieczyszczenia z uchwytu, wycierając powierzchnie przez co najmniej jedną (1) minutę.

**Uwaga:** Jeśli używasz alternatywnego środka dezynfekującego, zapoznaj się [Zatwierdzone środki czyszczące i dezynfekujące](#) w celu uzyskania wymaganego czasu kontaktu.

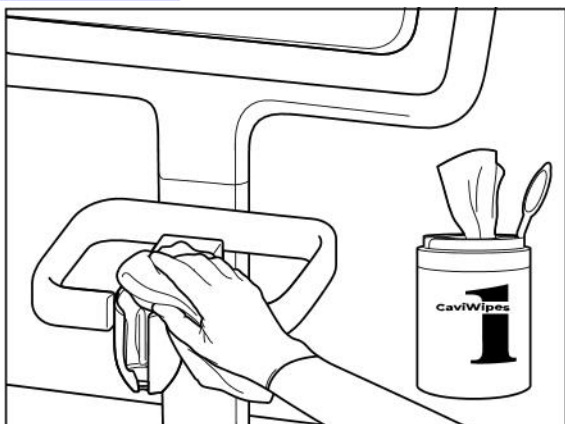

Rysunek 205: Wycieranie iTero Element 2 uchwytu

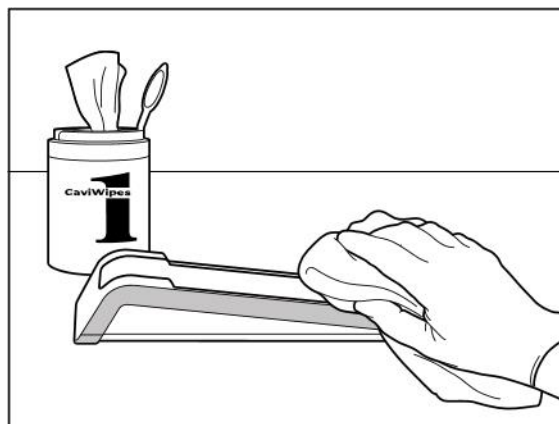

Rysunek 206: Wycieranie iTero Element Flex uchwytu

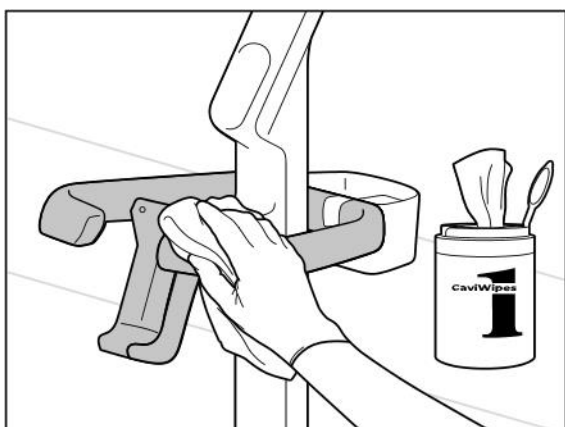

Rysunek 207: Wycieranie uchwytu iTero Element 2 Plus konfiguracji wózka

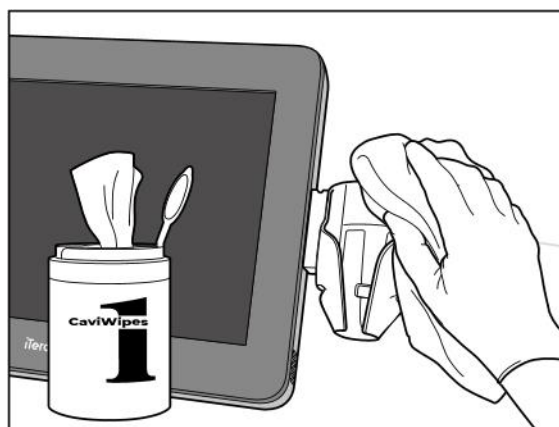

Rysunek 208: Wycieranie uchwytu iTero Element 2 Plus konfiguracji mobilnej

2. Przy użyciu szczoteczki o miękkim włosiu usuń wszelkie pozostałe plamy i zabrudzenia z uchwytu, zwracając szczególną uwagę na rowki, wgłębienia, łączenia, otwory wentylacyjne itp.

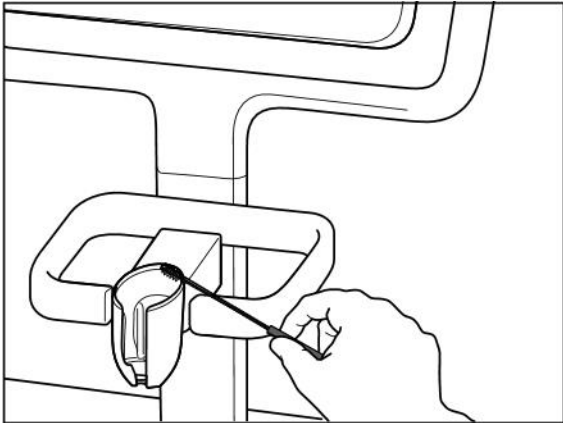

Rysunek 209: Szczotkowanie uchwyty iTero Element 2

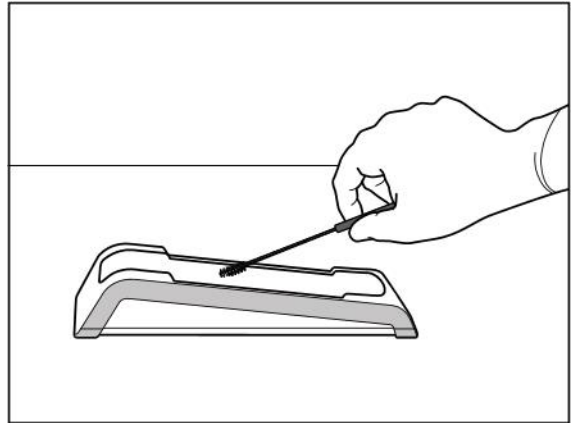

Rysunek 210: Szczotkowanie uchwyty iTero Element Flex

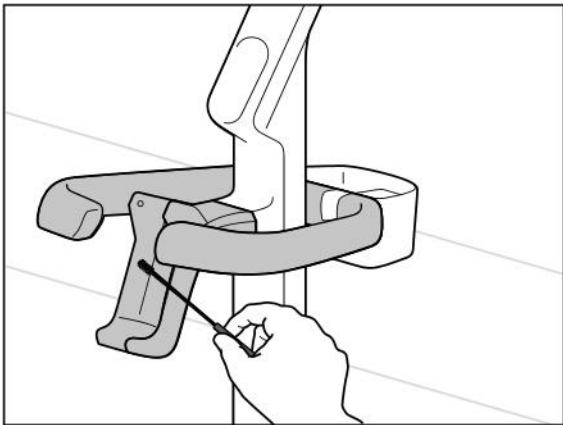

Rysunek 211: Szczotkowanie uchwyty iTero Element 2 Plus konfiguracji wózka

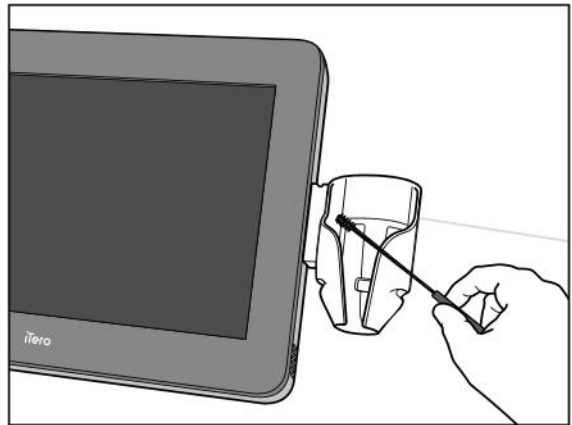

Rysunek 212: Szczotkowanie uchwyty iTero Element 2 Plus konfiguracji mobilnej

3. Przy użyciu chusteczki CaviWipes1 usuń wszelkie pozostałe zanieczyszczenia z uchwyty.
4. Sprawdź wzrokowo uchwyty w dobrze oświetlonym miejscu, aby upewnić się, że powierzchnia jest czysta.

### Dezynfekcja

- Przy użyciu chusteczki CaviWipes1 dokładnie zwilż całą powierzchnię zewnętrzną uchwyty i upewnij się, że pozostanie wilgotna przez co najmniej jedną (1) minutę.

**Uwaga:** W razie potrzeby użyj kilku nowych chusteczek, aby utrzymać wilgoć na powierzchni przez pełną jedną (1) minutę.

### 11.3.3 Suszenie – uchwyty

Zdezynfekowany uchwyty pozostaw do wyschnięcia w temperaturze pokojowej.

### 11.3.4 Przechowywanie i konserwacja

Sprawdź wzrokowo uchwyt pod kątem widocznych uszkodzeń, np. pogorszenie stanu z powodu korozji, odbarwień bądź pęknięć.

**Ostrzeżenie:** W przypadku stwierdzenia jakichkolwiek uszkodzeń, głowicy nie należy używać. Skontaktuj się z obsługą klienta iTero w celu uzyskania dalszych instrukcji.

iTero Element Flex Uchwyt należy przechowywać w futerale, gdy nie jest używany.

### 11.4 Czyszczenie i dezynfekcja ekranu dotykowego skanera oraz uchwytu stojaka na kółkach

Ekran dotykowy skanera oraz uchwyt stojaka na kółkach należy czyścić między sesjami z pacjentami w następujący sposób:

1. Wyczyść wszystkie zewnętrzne powierzchnie za pomocą zatwierdzonych ściereczek dezynfekujących lub zatwierzonego środka dezynfekującego i czystej bezpyłowej ściereczki, postępując zgodnie z instrukcjami producenta. Lista zatwierdzonych środków znajduje się w [Zatwierdzone środki czyszczące i dezynfekujące](#).
2. Pozostałości po środku dezynfekującym wytrzyj czystą ściereczką bezpyłową.

**Uwaga:** Nie należy używać ściernych środków czyszczących i/lub żrących środków czyszczących bądź środków dezynfekujących zawierających kwasy, zasady, utleniacze lub rozpuszczalniki.

### 11.5 Czyszczenie ogólne

Wszystkie pozostałe części skanera i akcesoria niewymienione powyżej powinny być czyszczone zgodnie ze standardowymi procedurami operacyjnymi lub lokalnymi przepisami.

Oprócz procesów opisanych powyżej mogą mieć zastosowanie normy krajowe i wymogi regulacyjne.

## 11.6 Zatwierdzone środki czyszczące i dezynfekujące

W poniższej tabeli przedstawiono listę środków czyszczących i dezynfekujących zalecanych przez Align, a także wymagany minimalny czas kontaktu z powierzchnią.

Jeśli używasz płynnego środka dezynfekującego, nasącz czystą, jałową, niestrzępiącą się ściereczkę w płynie i wyciśnij do wilgotności, a następnie postępuj zgodnie z instrukcjami czyszczenia i dezynfekcji opisanymi w tym dokumencie.

Środki	Substancja czynna	Czas kontaktu z powierzchnią (minuty)
CaviWipes1/CaviCide1	Quats-alkohol	1
CaviWipes/CaviCide	Quats-alkohol	3
Chusteczki Clorox HP	1,4% nadtlenuk wodoru	5
Ściereczki Oxivir® 1	Nadtlenek wodoru	1
Ściereczki uniwersalne Clinell	≤50% kwas nadoctowy	2

**Uwaga:** Jeśli w Twoim regionie zalecane alternatywne środki dezynfekujące są niedostępne, skonsultuj się z lokalnym dostawcą materiałów dezynfekujących, aby znaleźć produkt równoważny. Produkty alternatywne muszą spełniać lokalne wymogi prawne, zawierać te same składniki aktywne, a ponadto powinny być skuteczne przynajmniej przeciwko prątkom gruźlicy i wirusowemu zapaleniu wątroby.



## A Kliniczne wytyczne dotyczące sieci LAN

### A.1 Wprowadzenie

Skaner może łączyć się z bezprzewodową siecią LAN w celu obsługi przesyłania plików do i z chmury iTero. Połączenie z innymi urządzeniami bezprzewodowymi nie jest obsługiwane.

Poniżej znajdziesz kilka pomocnych wskazówek dotyczących najlepszego połączenia Wi-Fi

#### Poziomy łączności internetowej Wi-Fi



Doskonała

>-50 dBm



Dobra

-50 do -60 dBm



Średnia

-60 do -70 dBm



Słaba

<-70 dBm

**WAŻNE:** Aby uzyskać najlepszą wydajność skanera iTero Element, upewnij się, że siła sygnału Wi-Fi jest „Doskonała” lub przynajmniej „Dobra”.

**Ostrzeżenie:** Nigdy nie podłączaj kabla LAN do skanera, aby uniknąć porażenia prądem.

### A.2 Przygotowania

- Odpowiedni modem/router należy skonfigurować zgodnie ze standardem zabezpieczeń WPA2 i zabezpieczony stosownym hasłem.
- Upewnij się, że wykwalifikowani pracownicy IT będą do Twojej dyspozycji w trakcie planowanej instalacji skanera.
- Upewnij się, że masz dane dostępu do sieci Wi-Fi: Nazwa sieci (SSID), login i hasło.
- Minimalna siła sygnału Wi-Fi dla systemu wyświetlana wynosi minimum trzy kreski, tak jak pokazano powyżej.
- Poniżej przedstawiono kilka sugestii dla personelu IT z Twojego gabinetu na temat zapobiegania problemom związanym z dostępem lub łącznością ze skanerem iTero:
- Zalecenia dotyczące nazwy hosta, powiązane z usługami nasłuchującymi Align na portach 443, jak opisano w rozdziale [Rekomendacje dotyczące nazwy hosta Align](#).
- Nie blokuj komunikacji z serwerami FTP, ponieważ skaner wysyła określone typy plików (.3ds and .3dc/.3dm).
- Wyłącz wszystkich klientów proxy do transmisji danych przez TCP/IP.
- Nie dodawaj skanera do żadnej grupy domeny.
- Nie uruchamiaj żadnych zasad grupy (GPO) w skanerze, ponieważ może to zakłócić jego prawidłowe działanie.

### A.3 Wskazówki dotyczące routera

Minimalne standardy: 802.11N / 802.11AC

### A.4 Wskazówki dotyczące połączenia z Internetem

Aby uzyskać najlepszą wydajność skanera iTero, połączenie internetowe powinno umożliwiać wysyłanie danych z prędkością co najmniej 1Mb/s na jeden skaner. Należy również pamiętać, że wszelkie dodatkowe urządzenia podłączone do Internetu jednocześnie ze skanerem mogą wpływać na wydajność jego pracy.

### A.5 Zapora sieciowa

Otwórz następujący port (jeśli zapora sieciowa jest włączona):

- 443 - HTTPS - TCP

### A.6 Wskazówki dotyczące Wi-Fi

Routery Wi-Fi umożliwiają dostęp do systemu internetowego za pomocą połączenia Wi-Fi z dowolnego miejsca znajdującego się w zasięgu sieci bezprzewodowej. Niemniej jednak liczba, głębokość i rozmieszczenie ścian, sufitów lub dodatkowych ścianek działowych, przez które muszą przechodzić sygnały bezprzewodowe, może ograniczać zasięg i siłę sygnału. Standardowe sygnały różnią się w zależności od rodzaju materiałów i poziomu zakłóceń RF (o częstotliwości radiowej) w domu lub gabinecie Użytkownika.

- Postaraj się ograniczyć do minimum liczbę ścian oraz sufitów między routerem i pozostałymi urządzeniami sieciowymi. Każda przeszkoda może zmniejszyć zasięg adaptera o 1-3 metry (3-9 stóp).
- Upewnij się, że urządzenia sieciowe są umieszczone w linii prostej i nie są oddzielone żadnymi przegrodami. Nawet z pozoru cienka przegroda może blokować sygnał i zmniejszyć jego zasięg o 1 metr (3 stopy), jeśli kąt tej ściany zostanie przesunięty zaledwie o 2 stopnie. W celu uzyskania jak najlepszego odbioru należy umieścić wszystkie urządzenia tak, aby sygnał Wi-Fi przechodził prosto przez ścianę lub ściankę działową (a nie pod kątem).
- Rodzaj materiału budowlanego ma znaczenie. Solidne metalowe drzwi lub gwoździe aluminiowe mogą mieć bardzo gęstą strukturę, która może mieć niekorzystny wpływ na sygnał Wi-Fi. Postaraj się rozmieścić punkty dostępowe, routery bezprzewodowe i komputery w taki sposób, aby sygnał przechodził przez płyty gipsowo-kartonowe lub otwarte drzwi. Materiały i przedmioty takie jak szkło, stal, metal, ściany z izolacją, zbiorniki z wodą (akwaria), lustra, szafy kartotekowe, cegły i beton mogą zmniejszać siłę sygnału bezprzewodowego.
- Skaner powinien znajdować się z dala (co najmniej 3-6 stóp lub 1-2 metry) od urządzeń elektrycznych lub od urządzeń generujących szum RF.
- Jeśli korzystasz z telefonów bezprzewodowych 2,4 GHz lub X-10 (produktów bezprzewodowych, takich jak wentylatory sufitowe, zdalne oświetlenie i domowe systemy bezpieczeństwa), połączenie bezprzewodowe może ulec znacznemu pogorszeniu lub całkowicie zaniknąć. Stacje bazowe wielu urządzeń bezprzewodowych emitują fale radiowe (sygnały RF), nawet jeśli urządzenie nie jest używane. Wszystkie inne urządzenia bezprzewodowe powinny znajdować się jak najdalej od skanera i routera.

- W Twojej okolicy może być kilka aktywnych sieci bezprzewodowych. Każda sieć wykorzystuje jeden lub więcej kanałów. Jeśli dany kanał znajduje się w pobliżu kanałów systemowych, komunikacja może stopniowo zanikać. Poproś dział IT o sprawdzenie tego i w razie potrzeby zmień liczbę kanałów używanych przez swoją sieć.

## A.7 Rekomendacje dotyczące nazwy hosta Align

Align nieustannie doskonali swoje produkty i usługi. Z tego powodu zazwyczaj posiada stałą nazwę hosta, a nie określony adres IP.

Poniższa lista nazw hostów została utworzona w celu zapewnienia skanerom Align odpowiednich funkcji obsługi, które umożliwią wykorzystanie wszystkich zaawansowanych możliwości skanera.

Rekomendacje dotyczące nazwy hosta Align:

Nazwa hosta	Port
Mycadent.com	443
Myaligntech.com	443
Export.mycadent.com	443
Cbserver.mycadent.com	443
Matstore3.invisalign.com	443
Matstoresg.invisalign.com	443
Matstorechn.invisalign.com.cn	443
Zakres AWS IP - globalna usługa CDN firmy Amazon - zakres adresów IP zależy od lokalizacji skanera.	443
cloud.myitero.com	443
https://itero-scanner-speed-test-prd.s3-accelerate.amazonaws.com/	443
alignapi.aligntech.com	443
https://www.google.com	443
https://www.microsoft.com	443
https://www.yahoo.com	443
iterosec.aligntech.com	443
storage.cloud.aligntech.com	443
http://*.trendmicro.com	443
https://*.trendmicro.com	8080, 21112

## B Deklaracje EMC

### B.1 Deklaracja EMC – iTero Element 2 oraz iTero Element Flex

#### IEC 60601-1-2 Edycja 4.0 (2014)

Medyczne urządzenia elektryczne; Część 1-2: Wymogi ogólne dotyczące podstawowego bezpieczeństwa i zasadniczych parametrów funkcjonalnych - Norma uzupełniająca: Zakłócenia elektromagnetyczne - Wymogi i badania.

#### CFR 47 FCC

Zasady i przepisy:  
Część 15. Urządzenia radiowe (RF).  
Podrozdział B: Niezamierzone źródła promieniowania (2015)

#### ETSI EN 301 489-1, ETSI EN 301 489-17 (dotyczy wyłącznie wózka iTero Element 2)

Norma kompatybilności elektromagnetycznej (EMC) dotycząca urządzeń i systemów radiowych; Część 1: Ogólne wymogi techniczne

#### Środowisko użytkowania

Środowisko placówki profesjonalnej opieki zdrowotnej i domowej opieki zdrowotnej

Podstawowe parametry skanera iTero Element 2 i iTero Element Flex wewnątrzustnego to:

- Wyświetlanie wizjera i obrazowanie 3D bez zakłóceń na ekranie dotykowym.
- Przechowywane dane skanowania są dostępne i można je wyświetlić.

**Uwaga:** Czasami ze względu na zakłócenia elektromagnetyczne obraz może zniknąć, a na ekranie dotykowym pojawi się wiadomość o braku komunikacji. W takim przypadku skaner powróci do normalnego trybu pracy po interwencji użytkownika lub dzięki funkcji automatycznego wznowienia pracy.

Poniżej znajduje się podsumowanie wyników badań EMC dla skanerów iTero Element 2 i iTero Element Flex

Test	Norma	Klasa / Poziom istotności	Wyniki testu
<b>Emisja (EN 60601-1-2 sekcja 7)</b>			
Emisja przewodzona Zakres częstotliwości: 150 kHz - 30 MHz	CISPR 11	Grupa 1 Klasa B, sieć 230, 220, 120 i 100 VAC przy 50 Hz; sieć 220 VAC przy 60 Hz	Zgodność
Emisja promieniowana Zakres częstotliwości: 30 - 1000 MHz	CISPR 11	Grupa 1 Klasa B	Zgodność
Badanie emisji harmonicznych prądu	IEC 61000-3-2	Sieć 230 VAC przy 50 Hz i 220 V przy 50 Hz i 60 Hz	Zgodność

Test	Norma	Klasa / Poziom istotności	Wyniki testu
Badanie zmian napięcia, wahań napięcia i migotania światła	IEC 61000-3-3	Sieć 230 VAC przy 50 Hz i sieć 220 VAC przy 50 Hz	Zgodność
<b>Odporność (EN 60601-1-2 sekcja 8)</b>			
Odporność na wyładowania elektrostatyczne (ESD)	IEC 61000-4-2	Wyładowania kontaktowe 8 kV i wyładowania w powietrzu 15 kV	Zgodność
Odporność na promieniowane pola elektromagnetyczne	IEC 61000-4-3	10,0 V/m; 80 MHz ÷ 2,7 GHz, 80% AM, 1 kHz	Zgodność
Odporność na bliskość pól bezprzewodowych urządzeń komunikacyjnych	IEC 61000-4-3	Lista częstotliwości, od 9 V/m do 28 V/m, PM (18 Hz lub 217 Hz), FM 1 kHz	Zgodność
Odporność na szybkozmienne zakłócenia przejściowe (EFT)	IEC 61000-4-4	± 2,0 kV, sieć 230 VAC przy 50 Hz; i sieć 220 VAC przy 60 Hz; Tr/Th – 5/50 ns, 100 kHz	Zgodność
Odporność na udary napięciowe	IEC 61000-4-5	±2,0 CM / ±1,0 kV DM w sieci 230 VAC przy 50 Hz; sieci 220 VAC przy 60 Hz; Tr/Th – 1,2/50 (8/20) ms	Zgodność
Odporność na zaburzenia przewodzone indukowane przez pola o częstotliwości radiowej	IEC 61000-4-6	3,0, 6,0 VRMS w sieci 230 VAC przy 50 Hz i sieci 220 VAC przy 60 Hz i kabel głowicy; 0,15÷ 80 MHz, 80% AM@ 1 kHz	Zgodność
Odporność na spadki napięcia, krótkie przerwy i zmiany napięcia	IEC 61000-4-11	230 VAC w sieci 100 VAC przy 50 Hz: 0% - 0,5 cyklu i 1 cykl; 70% - 25 cykli; 0% - 250 cykli; w sieci 220 VAC przy 60 Hz: 0% - 0,5 cyklu i 1 cykl; 70% - 30 cykli; 0% - 300 cykli	Zgodność

Test	Norma	Klasa / Poziom istotności	Wyniki testu
<b>Emisja</b> (zgodnie z ETSI EN 301 489-1, ETSI EN 301 489-17)			
(dotyczy wyłącznie konfiguracji wózka iTero Element 2)			
Emisja przewodzona na złączach sieciowych Zakres częstotliwości: 150 kHz - 30 MHz	ETSI EN 301 489-1; ETSI EN 301 489-17 / EN 55032	Grupa 1 Klasa B Sieć 230 VAC	Zgodność
Emisja promieniowana zakres częstotliwości 30 - 6 000 MHz	ETSI EN 301 489-1; ETSI EN 301 489-17 / EN 55032	Klasa B	Zgodność
Test prądów harmonicznych	ETSI EN 301 489-1; ETSI EN 301 489-17 / EN 61000-3-2	Sieć 230 VAC	Zgodność
Test wahań napięcia	ETSI EN 301 489-1; EN 61000-3-3	Sieć 230 VAC	Zgodność
<b>Odporność</b> (zgodnie z ETSI EN 301 489-1, ETSI EN 301 489-17)			
(dotyczy wyłącznie konfiguracji wózka iTero Element 2)			
Odporność na wyładowania elektrostatyczne (ESD)	EN 61000-4-2	Wyładowania kontaktowe 4 kV Wyładowania w powietrzu 8 kV	Zgodność
Odporność na promieniowane pola elektromagnetyczne	EN 61000-4-3	3,0 V/m, 80 MHz , 6,0 GHz, 80% AM, 1 kHz	Zgodność
Odporność na szybkozmienne zakłócenia przejściowe (EFT)	EN 61000-4-4	Sieć AC: $\pm 1,0$ kV; Tr/Th – 5/50 ns, 5 kHz	Zgodność
Odporność na udary napięciowe	EN 61000-4-5	Sieć AC: $\pm 1,0$ kV DM / $\pm 2,0$ kV CM, Tr/Th – 1,2/50 (8/20) ms	Zgodność
Odporność na zaburzenia przewodzone indukowane przez pola o częstotliwości radiowej	EN 61000-4-6	Sieć AC: 3,0 VRMS; 0,15+80 MHz, 80% AM przy 1 kHz	Zgodność

Test	Norma	Klasa / Poziom istotności	Wyniki testu
Odporność na zakłócenia napięcia	EN 61000-4-11	Sieć AC: 0% - 0,5 cyklu i 1 cykl; 70% - 25 cykli; 0% - 250 cykli	Zgodność

## B.2 Deklaracja EMC – iTero Element 2 Plus

**IEC 60601-1-2 Edycja 4.0 (2014 )/EN 60601-1-2 (2015)**

Medyczne urządzenia elektryczne; Część 1-2: Wymogi ogólne dotyczące podstawowego bezpieczeństwa i zasadniczych parametrów funkcjonalnych - Norma uzupełniająca: Zakłócenia elektromagnetyczne - Wymogi i badania.

**CFR 47 FCC**

Zasady i przepisy:  
Część 15. Urządzenia radiowe (RF).  
Podrozdział B: Niezamierzone źródła promieniowania (2020)

**ETSI EN 301 489-1, ETSI EN 301 489-17**

Norma Kompatybilności Elektromagnetycznej (EMC) dotycząca urządzeń i systemów radiowych

**Środowisko użytkownika**

Środowisko placówki profesjonalnej opieki zdrowotnej i domowej opieki zdrowotnej

Zasadnicze działania skanera wewnętrzznego iTero Element 2 Plus to:

- Wyświetlanie wizjera i obrazowanie 3D bez zakłóceń na ekranie dotykowym.
- Przechowywane dane skanowania są dostępne i można je wyświetlić.

**Uwaga:** Czasami ze względu na zakłócenia elektromagnetyczne obraz może zniknąć, a na ekranie dotykowym pojawi się wiadomość o braku komunikacji. W takim przypadku skaner powróci do normalnego trybu pracy po interwencji użytkownika lub dzięki funkcji automatycznego wznowienia pracy.

Poniżej zamieszczono podsumowanie wyników badań EMC dla iTero Element 2 Plus skanerów:

Test	Norma	Klasa / Poziom istotności	Wyniki testu
<b>Emisja (IEC 60601-1-2 / EN 60601-1-2 sekcja 7.1 i 7.2)</b>			
Emisja przewodzona Zakres częstotliwości: 150 kHz - 30 MHz	CISPR 11 / EN 55011	Grupa 1 Klasa B: – sieć AC (240 V, 230 V, 120 V, 100 V; 220 V przy 60 Hz)	Zgodność
Emisja promieniowana Zakres częstotliwości: 30 - 1000 MHz	CISPR 11 / EN 55011	Grupa 1 Klasa B	Zgodność

Test	Norma	Klasa / Poziom istotności	Wyniki testu
Badanie emisji harmoniczných prądu	IEC 61000-3-2 EN 610003-2	Sieć AC (230 V przy 50 Hz i 220 V przy 60 Hz)	Zgodność
Badanie zmian napięcia, wahań napięcia i migotania światła	IEC 61000-3-3 EN 610003-3	Sieć AC (230 V przy 50 Hz i 220 V przy 50 Hz)	Zgodność
<b>Odporność</b> (IEC 60601-1-2 / EN 60601-1-2 sekcje 8.9 i 8.10)			
Odporność na wyładowania elektrostatyczne (ESD)	IEC 61000-4-2 / EN 61000-4-2	Wyładowania kontaktowe 8 kV i wyładowania w powietrzu 15 kV (tryb AC (230 V przy 50 Hz i 220 V przy 60 Hz) i tryb baterii)	Zgodność
Odporność na promieniowane pola elektromagnetyczne	IEC 61000-4-3 / EN 61000-4-3	10,0 V/m; 80 MHz ÷ 2,7 GHz, 80% AM, 1 kHz  (tryb AC ((230 V przy 50 Hz i 220 V przy 60 Hz) i tryb baterii)	Zgodność
Odporność na bliskość pól bezprzewodowych urządzeń komunikacyjnych	IEC 61000-4-3 / EN 61000-4-3	Lista częstotliwości, od 9 V/m do 28 V/m, PM (18 Hz lub 217 Hz), FM 1 kHz	Zgodność
Odporność na szybkozmienne zakłócenia przejściowe (EFT)	IEC 61000-4-4 / EN 61000-4-4	± 2,0 kV w sieci AC (230 V przy 50 Hz i 220 V przy 60 Hz); Tr/Th – 5/50 ns, 100 kHz	Zgodność
Odporność na udary napięciowe	IEC 61000-4-5 / EN 61000-4-5	±2,0 CM / ±1,0 kV DM w sieci AC (230 V przy 50 Hz i 220 V przy 60 Hz); Tr/Th – 1,2/50 (8/20) μs	Zgodność
Odporność na zaburzenia przewodzone indukowane przez pola o częstotliwości radiowej	IEC 61000-4-6 / EN 61000-4-6	6,0 VRMS w sieci AC (230 V przy 50 Hz i 220 V przy 60 Hz) i kabel pacjenta; 0,15÷ 80 MHz, 80% AM, 1 kHz	Zgodność
Odporność na pole magnetyczne o częstotliwości sieci	IEC 61000-4-8 / EN 61000-4-8	30 A/m przy 50 Hz i 60 Hz (tryb AC i tryb baterii)	Zgodność



Test	Norma	Klasa / Poziom istotności	Wyniki testu
Odporność na spadki napięcia, krótkie przerwy i zmiany napięcia	IEC 61000-4-11 / EN 61000-4-11	W trybie AC (240 V przy 50 Hz, 100 V przy 50 Hz): 0% - 0,5 cyklu i 1 cykl; 70% - 25 cykli; 0% - 250 cykli; W trybie AC (220 V przy 60 Hz): 0% - 0,5 cyklu i 1 cykl; 70% - 30 cykli; 0% - 300 cykli	Zgodność

**Emisja** (zgodnie z ETSI EN 301 489-1, ETSI EN 301 489-17)

Emisja przewodzona na złączach sieciowych Zakres częstotliwości: 150 kHz - 30 MHz	ETSI EN 301 489-1; ETSI EN 301 489-17 / EN 55032	Grupa 1 Klasa B Sieć 230 VAC	Zgodność
Emisja promieniowana zakres częstotliwości 30 - 6 000 MHz	ETSI EN 301 489-1; ETSI EN 301 489-17 / EN 55032	Klasa B	Zgodność
Test prądów harmonicznych	ETSI EN 301 489-1; ETSI EN 301 489-17 / EN 61000-3-2	Sieć 230 VAC	Zgodność
Test wahań napięcia	ETSI EN 301 489-1; EN 61000-3-3	Sieć 230 VAC	Zgodność

**Odporność** (zgodnie z ETSI EN 301 489-1, ETSI EN 301 489-17)

Odporność na wyładowania elektrostatyczne (ESD)	EN 61000-4-2	Wyładowania kontaktowe 4 kV Wyładowania w powietrzu 8 kV	Zgodność
Odporność na promieniowane pola elektromagnetyczne	EN 61000-4-3	3,0 V/m, 80 MHz , 6,0 GHz, 80% AM, 1 kHz	Zgodność
Odporność na szybkozmienne zakłócenia przejściowe (EFT)	EN 61000-4-4	Sieć AC: ± 1,0 kV; Tr/Th – 5/50 ns, 5 kHz	Zgodność
Odporność na udary napięciowe	EN 61000-4-5	Sieć AC: ± 1,0 kV DM / ± 2,0 kV CM, Tr/Th – 1,2/50 (8/20) ms	Zgodność

Test	Norma	Klasa / Poziom istotności	Wyniki testu
Odporność na zaburzenia przewodzone indukowane przez pola o częstotliwości radiowej	EN 61000-4-6	Sieć AC: 3,0 VRMS; 0,15÷80 MHz, 80% AM przy 1 kHz	Zgodność
Odporność na zakłócenia napięcia	EN 61000-4-11	Sieć AC: 0% - 0,5 cyklu i 1 cykl; 70% - 25 cykli; 0% - 250 cykli	Zgodność

## C Dokumentacja dotycząca bezpieczeństwa produktu iTero Element

*Niniejszy dokument dotyczy rodziny produktów iTero Element. Funkcje produktu mogą się nieznacznie różnić w zależności od zamówionej wersji. Ponadto, od momentu sporządzenia tego dokumentu, praktyki dotyczące ochrony produktu Align Technology mogły ulec zmianie, aby uwzględnić rozwój i ewolucję w ekosystemie bezpieczeństwa produktu.*

**Nauki biologiczne i branża opieki zdrowotnej są nam bliskie, a wiedza na ich temat pozwala nam rozwiązywać problemy z zakresu bezpieczeństwa całej organizacji.**

Zagrożenia cybernetyczne w branży nauk biologicznych i produktów opieki zdrowotnej ulegają ciągłym zmianom. Mając na uwadze powyższe, stworzyliśmy adekwatny program ochrony produktów, którego głównym celem jest zminimalizowanie ryzyka związanego z bezpieczeństwem naszych produktów. Dzięki temu możemy zachować szczególną czujność w obliczu pojawiających się zagrożeń i ciągle udoskonalać nasze usługi.

Zdajemy sobie sprawę, jak ważne jest wprowadzanie rozwiązań zapewniających bezpieczeństwo i prywatność nie tylko na etapie tworzenia produktu, ale przez cały okres jego eksploatacji. W tym celu powołaliśmy interdyscyplinarny zespół ds. bezpieczeństwa produktów, w którego skład wchodzi pracownicy z działów: inżynierii, rozwoju oprogramowania, bezpieczeństwa, prawnego/ochrony danych, IT i kontroli jakości.



**Zagrożenia związane w kwestiami bezpieczeństwa identyfikujemy za pomocą niezawodnych procesów zarządzania ryzykiem.**

Align Technology dokłada wszelkich starań, aby minimalizować i przeciwdziałać zagrożeniom związanym z prywatnością oraz bezpieczeństwem produktów, które projektujemy, rozwijamy i poddajemy konserwacji. Dogłębne analizy naszych produktów w celu wdrożenia odpowiednich środków ograniczających zagrożenia przeprowadzamy już w początkowej fazie rozwoju danego produktu. W oparciu o poziom ryzyka związanego z produktem i jego funkcjonalnością, zastosowano poniższą metodologię.

### **Program zarządzania ryzykiem w zakresie**

**bezpieczeństwa produktów:** Firma Align Technology zrealizowała ten program w odniesieniu do rodziny produktów iTero Element. Metodologia obejmowała planowanie i gromadzenie informacji, określanie zakresu ekosystemu produktów, dokonywanie oceny ryzyka w zakresie bezpieczeństwa produktów, analizę zagrożeń i słabych stron, ocenę stosowanych środków kontroli bezpieczeństwa oraz obliczanie wskaźnika ryzyka rezydualnego wszelkich wykrytych braków. Ryzyko oraz mechanizmy kontroli związane z bezpieczeństwem i prywatnością, rozpatrywane w ramach oceny, opracowane zostały przy wykorzystaniu najlepszych praktyk w branży ochrony, w tym między innymi AAMI TIR57, NIST CSF, IEC/TR 80001-2-2 oraz FDA Content of Premarket Submissions for Management of Cybersecurity in Medical Devices.



## Funkcje bezpieczeństwa i prywatności produktu.

Naszym celem jest ochrona danych Twoich i danych pacjentów poprzez projekty i konserwację naszych produktów. Ze względu na nasze podejście do opracowywania produktów z myślą o ochronie i prywatności, wdrożyliśmy następujące niewyczerpujące mechanizmy kontroli bezpieczeństwa w rodzinie produktów iTero Element.

- **Nieaktywne dane są szyfrowane:** Skanery przechowują dane osobowe (PII) w zaszyfrowanej bazie danych przy użyciu AES-256, a obrazy skanów wewnętrznych w zaszyfrowanym folderze przy użyciu systemu szyfrowania plików Microsoft (EFS). Dzięki tym technologiom szyfrowania można zapobiec przechwyceniu danych pacjenta przechowywanych w pamięci skanera.  
*Dotyczy iTero Element, iTero Element 2, iTero Element Flex, iTero Element 5D oraz iTero Element 5D Laptop Configuration, iTero Element 2 Plus, iTero Element 5D Plus, iTero Element 5D Plus Lite*
- **Przesyłane dane są szyfrowane:** Dane osobowe PII oraz obrazy skanów wewnętrznych, których kopie zapasowe zostaną zapisane na serwerach Align, są przesyłane za pośrednictwem kanału szyfrowanego metodą TLS 1.2 przy wykorzystaniu zaufanych certyfikatów. Pomaga to zapobiegać przechwyceniu danych pacjenta w trakcie ich przesyłania.  
*Dotyczy iTero Element, iTero Element 2, iTero Element Flex, iTero Element 5D oraz iTero Element 5D Laptop Configuration, iTero Element 2 Plus, iTero Element 5D Plus, iTero Element 5D Plus Lite*
- **Zabezpieczenie przed złośliwym oprogramowaniem:** Skanery są dostarczane z zainstalowanym programem antywirusowym Trend Micro, który wykrywa złośliwe pliki w systemie. Definicje oprogramowania antywirusowego są często aktualizowane, a skanowanie urządzeń zaplanowano na każdy dzień.  
*Dotyczy iTero Element, iTero Element 2, iTero Element 5D, iTero Element 2 Plus, iTero Element 5D Plus, iTero Element 5D Plus Lite*
- **Zdalna konserwacja nie jest możliwa bez uzyskania pozwolenia:** Urządzenia wykorzystują program TeamViewer do nawiązywania sesji zdalnej. Oprogramowanie TeamViewer wymaga identyfikatora użytkownika i hasła, które muszą zostać dostarczone przez klienta personelowi serwisowemu Align przed nawiązaniem połączenia.  
*Dotyczy iTero Element, iTero Element 2, iTero Element Flex, iTero Element 5D oraz iTero Element 5D Laptop Configuration, iTero Element 2 Plus, iTero Element 5D Plus, iTero Element 5D Plus Lite*
- **Możliwość wprowadzania zmian w systemie operacyjnym i oprogramowaniu jest ograniczona:** Skanery wdrażają tryb Kiosk, który zapobiega wprowadzaniu przez użytkownika niepożądanych zmian w systemie operacyjnym i składnikach oprogramowania.  
*Dotyczy iTero Element, iTero Element 2, iTero Element 5D, iTero Element 2 Plus, iTero Element 5D Plus, iTero Element 5D Plus Lite*
- **Stosowane są następujące mechanizmy kontroli zarządzania dostępem:** Do korzystania ze skanerów wymagane jest konto użytkownika i hasło. Dzięki temu dostęp do skanera jest chroniony i łatwiej uniknąć nieautoryzowanego użycia.  
*Dotyczy iTero Element, iTero Element 2, iTero Element Flex, iTero Element 5D oraz iTero Element 5D Laptop Configuration, iTero Element 2 Plus, iTero Element 5D Plus, iTero Element 5D Plus Lite*
- **Zastosowanie podziału obowiązków:** Skanery umożliwiają rejestrację kilku kont użytkownika na jednym urządzeniu, z przypisanymi różnymi rolami. Dostępne są role lekarza, asystenta oraz pracownika wsparcia technicznego. Dzięki temu można monitorować czynności wykonywane przez poszczególnych użytkowników i skuteczniej chronić urządzenie.  
*Dotyczy iTero Element, iTero Element 2, iTero Element Flex, iTero Element 5D oraz iTero Element 5D Laptop Configuration, iTero Element 2 Plus, iTero Element 5D Plus, iTero Element 5D Plus Lite*

## Odpowiedzialność klienta w zakresie bezpieczeństwa i prywatności.

W ramach naszych badań zidentyfikowaliśmy zagrożenia, które są zależne od sposobu użytkowania produktu. Za bezpieczeństwo produktów, które dostarczamy naszym klientom, odpowiadają wszyscy interesariusze. Na podstawie oceny przeprowadzonej na serii systemów optycznych do obrazowania iTero® Element™ oczekujemy, że dostosujesz się do następujących zaleceń w celu ochrony produktu:

- **Fizyczne zabezpieczenie produktu i jego środowiska operacyjnego:** Obowiązkiem klienta jest zapewnienie bezpieczeństwa fizycznego produktu i obsługiwanie go w bezpieczny sposób. W przypadku systemu iTero® Element™ Flex należy kontrolować i monitorować fizyczny dostęp do platformy hostującej aplikację za pomocą takich mechanizmów, jak kamery bezpieczeństwa i identyfikatory. Ponadto fizyczne porty nieużywanego sprzętu sieciowego powinny być wyłączone, aby zapobiec nieautoryzowanemu dostępowi do aplikacji.  
*Dotyczy iTero Element, iTero Element 2, iTero Element Flex, iTero Element 5D oraz iTero Element 5D Laptop Configuration, iTero Element 2 Plus, iTero Element 5D Plus, iTero Element 5D Plus Lite*
- **Bezpieczna obsługa i ochrona sieci:** Obowiązkiem klienta jest zabezpieczenie sieci za pomocą mechanizmów wykrywania i zapobiegania włamaniom do sieci, korzystając odpowiednio z metody hardeningu/zapór sieciowych oraz segmentacji sieci, szczególnie w przypadku publicznego Internetu. Ponadto dane należy usuwać w odpowiedni sposób, zgodnie ze wszystkimi lokalnymi przepisami i regulacjami.  
*Dotyczy iTero Element, iTero Element 2, iTero Element Flex, iTero Element 5D oraz iTero Element 5D Laptop Configuration, iTero Element 2 Plus, iTero Element 5D Plus, iTero Element 5D Plus Lite*
- **Wykrywanie złośliwego oprogramowania i kod mobilny:** Obowiązkiem klienta jest dobór i wdrożenie ochrony antywirusowej/przeciw złośliwemu oprogramowaniu dla hosta iTero® Element™ Flex. W razie potrzeby należy zapewnić dodatkowe zasoby procesora i pamięci, aby zapobiec pogorszeniu wydajności, które może wystąpić z powodu funkcjonowania takiego programu.  
*Dotyczy iTero Element Flex oraz iTero Element 5D Laptop Configuration*
- **Stworzenie silnego hasła i ochrona danych logowania:** Obowiązkiem klienta jest ustawienie silnych haseł niezbędnych do uzyskania dostępu do skanerów i systemów Align. Hasło jest tym silniejsze, im więcej ma znaków, w tym znaków specjalnych. Jednym z najprostszych sposobów zapewnienia bezpieczeństwa jest używanie hasła bez danych osobowych i jego zmiana co 90 dni. Nazwy użytkownika oraz hasła zapewniającego dostęp do skanerów i systemów Align nie należy nikomu udostępniać oraz należy je chronić, pracując w bezpiecznym otoczeniu.  
*Dotyczy iTero Element, iTero Element 2, iTero Element Flex, iTero Element 5D oraz iTero Element 5D Laptop Configuration, iTero Element 2 Plus, iTero Element 5D Plus, iTero Element 5D Plus Lite*
- **Stosowanie podziału obowiązków i usuwanie niepotrzebnych kont personelu na bieżąco:** Jeśli klient stworzył wiele kont użytkowników z dostępem do skanera, jego obowiązkiem jest przypisanie tym użytkownikom odpowiednich ról w systemie, tj. lekarz, asystent lub pracownik wsparcia technicznego. Dzięki temu można monitorować czynności wykonywane przez poszczególnych użytkowników i skuteczniej chronić urządzenie. Ponadto obowiązkiem klienta jest usuwanie kont pracowników, którzy nie potrzebują już dostępu do skanera.  
*Dotyczy iTero Element, iTero Element 2, iTero Element Flex, iTero Element 5D oraz iTero Element 5D Laptop Configuration, iTero Element 2 Plus, iTero Element 5D Plus, iTero Element 5D Plus Lite*
- **Regularne tworzenie kopii zapasowych danych i zapewnienie aktualnych wersji oprogramowania:** Obowiązkiem klienta jest zadbanie o to, żeby skanery były stale połączone z systemami Align w celu tworzenia kopii zapasowych danych osobowych PII i skanów wewnętrznych na serwerach Align, a także restartowanie skanerów zgodnie z wymogami, aby pobrać najnowsze aktualizacje oprogramowania.  
*Dotyczy iTero Element, iTero Element 2, iTero Element Flex, iTero Element 5D oraz iTero Element 5D Laptop Configuration, iTero Element 2 Plus, iTero Element 5D Plus, iTero Element 5D Plus Lite*

- **Eksportowane dane nie są szyfrowane:** Obowiązkiem klienta jest ochrona eksportowanych danych, np. skanów wewnętrznych, za pomocą mechanizmów, takich jak stosowanie podpisów cyfrowych lub szyfrowanie nośników wymiennych.

*Dotyczy iTero Element Flex oraz iTero Element 5D Laptop Configuration*

W przypadku jakichkolwiek pytań bądź wątpliwości związanych z opisanymi zagrożeniami skontaktuj się z [TRM@aligntech.com](mailto:TRM@aligntech.com) lub [privacy@aligntech.com](mailto:privacy@aligntech.com).

## D Specyfikacja systemu

Ta sekcja zawiera specyfikacje dla następujących systemów:

- [iTero Element 2 specyfikacja systemu](#)
- [Specyfikacje systemu iTero Element Flex5D](#)
- [iTero Element 2 Plus specyfikacje systemu](#)

## D.1 iTero Element 2 specyfikacja systemu

<b>Monitor</b>	Ekran dotykowy 21,5 "Full HD (1920x1080)	
<b>Głowica</b>	<ul style="list-style-type: none"> <li>Głowica emituje czerwone światło lasera (680nm Klasa 1) a także białe światło LED.</li> <li>Moc robocza głowicy: 15VDC</li> </ul>	
<b>Bezprzewodowa sieć LAN</b>	Karta LAN umożliwia bezprzewodową łączność z siecią lokalną	
<b>Bezpieczeństwo</b>	Zapoznaj się z <a href="#">Dokumentacja dotycząca bezpieczeństwa produktu iTero Element</a> .	
<b>Moc robocza</b>	100-240 VAC- 50/60 Hz- 200 VA (maks.)	
<b>Temperatura robocza</b>	od 18°C do 26°C / 64,4°F do 78,8°F	
<b>Temperatura przechowywania/transportu</b>	-5°C do 50°C / 23°F do 122°F	
<b>Ciśnienie robocze i wysokość eksploatacji</b>	Ciśnienie: 520 mmHg do 771 mmHg (-69 kPa do -103 kPa) Wysokość: -400 stóp do 10 000 stóp	
<b>Ciśnienie i wysokość składowania/transportu</b>	Ciśnienie: 430 mmHg do 760 mmHg (~57 kPa do ~101 kPa) Wysokość: od 0 do 15 000 stóp	
<b>Wilgotność względna</b>	Eksploatacja: od 40% do 70% Przechowywanie: od 30% do 90%	
<b>Wymiary</b>	iTero Full HD ekran dotykowy tablet : <ul style="list-style-type: none"> <li>Wysokość: 356 mm (~14 cali)</li> <li>Szerokość: 552 mm (~ 21,7 cala)</li> <li>Głębokość: 65 mm (~ 2,5 cala)</li> </ul> Głowica: <ul style="list-style-type: none"> <li>Długość: 338,5 mm (~13 cali)</li> <li>Szerokość: 53,5 mm (~2 cale)</li> <li>Głębokość: 69,8 mm (~3 cale)</li> </ul>	Stojak na kółkach: <ul style="list-style-type: none"> <li>Wysokość: 1280 mm (~50 cali)</li> <li>Szerokość: 645 mm (~25 cali)</li> <li>Głębokość: 625 mm (~24,5 cali)</li> </ul>
<b>Waga netto</b>	Monitor: 8,3 kg (~ 18,3 funta) Głowica: 0,47 kg (~1,0 funt) bez kabla Stojak na kółkach: ~ 13,6 kg (~30 funtów)	



## D.2 Specyfikacje systemu iTero Element Flex5D

<b>Monitor</b>	Ekran laptopa	
<b>Głowica</b>	<ul style="list-style-type: none"> <li>• Głowica emituje czerwone światło lasera (680nm Klasa 1) a także białe światło LED.</li> <li>• Moc robocza głowicy: 15VDC</li> </ul>	
<b>Bezpieczeństwo</b>	Align Technology bardzo poważnie podchodzi do kwestii ochrony danych swoich klientów oraz ich pacjentów. Wszystkie dane pacjenta są przesyłane kanałem zaszyfrowanym metodą TLS, a wiadomości i informacje przechowywane są zgodnie z normami bezpieczeństwa, aby umożliwić naszym klientom podjęcie wszelkich uzasadnionych środków ochrony danych pacjenta.	
<b>Moc robocza</b>	100-240VAC- 50/60 Hz-40VA (maks.)	
<b>Temperatura robocza</b>	od 18°C do 26°C / 64,4°F do 78,8°F	
<b>Temperatura przechowywania/transportu</b>	od -5° do 50°C / 23° do 122°F	
<b>Wysokość eksploatacji</b>	Wysokość: od 0 do 10 000 stóp	
<b>Wysokość składowania/transportu</b>	Wysokość: od 0 do 15 000 stóp	
<b>Wilgotność względna</b>	Eksploatacja: od 40% do 70% Przechowywanie: od 30% do 90%	
<b>Wymiary</b>	Koncentrator iTero Element Flex 5D: <ul style="list-style-type: none"> <li>• Długość: 206 mm (~8 cali)</li> <li>• Szerokość: 94 mm (~3,7 cala)</li> <li>• Głębokość: 36,5 mm (~1,4 cala)</li> </ul> Głowica iTero Element : <ul style="list-style-type: none"> <li>• Długość: 338,5 (~13 cali)</li> <li>• Szerokość: 53,5 mm (~2 cale)</li> <li>• Głębokość: 69,8 mm (~3 cale)</li> </ul>	Uchwyt iTero Element Flex: <ul style="list-style-type: none"> <li>• Długość: 262 mm (~10 cali)</li> <li>• Szerokość: 89 mm (~3,5 cala)</li> <li>• Głębokość: 52 mm (~2 cale)</li> </ul> Futerał: <ul style="list-style-type: none"> <li>• Wysokość: 326,5 mm (~13 cali)</li> <li>• Szerokość: 455 mm (~18 cali)</li> <li>• Głębokość: 184 mm (~7 cali)</li> </ul>
<b>Waga netto</b>	Koncentrator iTero Element Flex : ~0,5 kg (~1 funt) Głowica iTero Element Flex : 0.47 kg (~1 funt) Pusty futerał: ~2 kg (~4,5 funta)	
<b>Waga przesyłki</b>	~8 kg (~17,6 funta)	

### D.3 iTero Element 2 Plus specyfikacje systemu

	Wersja wózkowa	Wersja mobilna
<b>Monitor</b>	Ekran dotykowy 21,5" Full HD (1920x1080)	Ekran dotykowy 15,6" Full HD (1920x1080)
<b>Głowica</b>	<ul style="list-style-type: none"> <li>Głowica emituje czerwone światło lasera (680nm Klasa 1) a także białe światło LED.</li> <li>Moc robocza głowicy: 15VDC</li> </ul>	
<b>Bezprzewodowa sieć LAN</b>	Karta LAN umożliwia bezprzewodową łączność z siecią lokalną <ul style="list-style-type: none"> <li>2,4 GHz , 5 GHz</li> <li>802.11ac</li> </ul>	
<b>Bezpieczeństwo</b>	Zapoznaj się z <a href="#">Dokumentacja dotycząca bezpieczeństwa produktu iTero Element.</a>	
	<b>Wersja wózkowa</b>	<b>Wersja mobilna</b>
<b>Moc robocza</b>	100-240 VAC- 50/60 Hz- 300 VA (maks.)	100-240 VAC- 50/60 Hz- 250 VA (maks.)
<b>Warunki środowiska pracy</b>		
• <b>Temperatura</b>	od 18°C do 26°C / 64,4°F do 78,8°F	
• <b>Wilgotność względna</b>	40% do 70% (bez kondensacji)	
• <b>Wysokość</b>	-400 do 10 000 stóp	
<b>Środowiskowe warunki transportu</b>		
• <b>Temperatura</b>	od -5°C do 50°C / 23°F do 122°F	
• <b>Wilgotność względna</b>	30% do 90% (bez kondensacji)	
• <b>Wysokość</b>	-400 do 15,000 stóp	
<b>Środowiskowe warunki przechowywania</b>		
• <b>Temperatura</b>	-5°C do 50°C / 23°F do 122°F	
• <b>Wilgotność względna</b>	30% do 90% (bez kondensacji)	
• <b>Wysokość</b>	- 400 stóp do 15 000 stóp	

## Właściwości fizyczne

<ul style="list-style-type: none"> <li>• <b>Głowica</b></li> </ul>	<ul style="list-style-type: none"> <li>• Długość: 338,5 mm (~13 cali)</li> <li>• Szerokość: 53,5 mm (~2 cale)</li> <li>• Głębokość: 69,8 mm (~3 cale)</li> </ul>	
<ul style="list-style-type: none"> <li>• <b>iTero Full HD jednostka z ekranem dotykowym</b></li> </ul>	<p><b>Wersja wózkowa</b></p> <ul style="list-style-type: none"> <li>• Wysokość: 356 mm (~14 cali)</li> <li>• Szerokość: 544 mm (~21,5 cali)</li> <li>• Głębokość: 60,5 mm (~2,3 cali)</li> </ul>	<p><b>Wersja mobilna</b></p> <ul style="list-style-type: none"> <li>• Wysokość: 275 mm (~10,8 cali)</li> <li>• Szerokość: 419 mm (~16,5 cali)</li> <li>• Głębokość: 41,5 mm (~1,6 cali)</li> </ul>
<ul style="list-style-type: none"> <li>• <b>Stojak na kółkach</b></li> </ul>	<p><b>Wersja wózkowa</b></p> <ul style="list-style-type: none"> <li>• Wysokość: 1279 mm (~50,3 cali)</li> <li>• Szerokość: 544 mm (~21,4 cali)</li> <li>• Głębokość: 562 mm (~22,1 cali)</li> </ul>	<p><b>Wersja mobilna</b></p> <p>NIE DOTYCZY</p>
<ul style="list-style-type: none"> <li>• <b>Długość kabla</b></li> </ul>	<p><b>Wersja wózkowa</b></p> <p>Kabel głowicy: 1,8 m, typowy</p> <p>Kabel zasilający: 3000 mm</p>	<p><b>Wersja mobilna</b></p> <p>Kabel głowicy: 1,8 m, typowy</p> <p>Kabel zasilający: 1 600 mm lub 3 000 mm</p>
<ul style="list-style-type: none"> <li>• <b>Waga netto</b></li> </ul>	<p><b>Wersja wózkowa</b></p> <p>Jednostka obliczeniowa: 10,5 kg (~23,1 funtów)</p> <p>Głowica: 0,47 kg (~ 1,0 funta) bez kabla</p> <p>Stojak na kółkach: ~12,5 kg (~27,5 funtów)</p>	<p><b>Wersja mobilna</b></p> <p>Tablet z uchwytem i głowicą: ~5,5 kg (~12,0 funtów)</p> <p>System zapakowany w walizce: ~11 kg (~24,0 funtów)</p> <p>Głowica: 0,47 kg (~ 1,0 funta) bez kabla</p>
<p><b>Specyfikacja procesora</b></p>	<p>Intel® Core™ i7</p>	
<p><b>Specyfikacja GPU</b></p>	<p>Nvidia</p>	
<p><b>Akumulator</b></p>	<p>Zintegrowany akumulator, umożliwiający nieprzerwane skanowanie i łatwe przenoszenie urządzenia po gabinecie bez odłączania i ponownego uruchamiania, zapewnia:</p> <ul style="list-style-type: none"> <li>• Co najmniej 30 minut aktywnego ciągłego skanowania (wersja wózkowa) i 10 minut (wersja mobilna)</li> <li>• &lt;2,5 godziny do pełnego naładowania</li> </ul>	

<b>Ochrona skanera i głowicy przed zanieczyszczeniem krzyżowym</b>	<ul style="list-style-type: none"><li>• Do jednorazowego użytku nakładki</li></ul>
<b>Dostępne porty</b>	USB typu A i C
<b>Technologia skanowania</b>	Technologia obrazowania konfokalnego w trybie równoległym
<b>Właściwości skanowania</b>	<ul style="list-style-type: none"><li>• Nie wymaga unoszenia - skanowanie można wykonać z odległości 0 mm</li><li>• Nie wymaga kalibracji pola</li><li>• Elastyczny protokół skanowania (start w dowolnym miejscu, automatyczne zszywanie)</li><li>• Automatyczne nagrzewanie końcówki zapobiegające parowaniu soczewki</li></ul>
<b>Czas skanowania</b>	Skanowanie całej jamy ustnej można ukończyć w zaledwie 60 sekund.
<b>Przechowywanie danych w chmurze</b>	Dane można przechowywać i uzyskiwać do nich dostęp za pośrednictwem portalu MyiTeror oraz w chmurze.



# align™

Align Technology, Inc.  
410 North Scottsdale Road,  
Suite 1300, Tempe,  
Arizona 85281  
USA

© 2022 Align Technology, Inc. Wszelkie prawa zastrzeżone. Align, Invisalign, iTero Element i inne, są znakami towarowymi i/lub znakami usługowymi firmy Align Technology, Inc. lub jednej z jej spółek zależnych lub stowarzyszonych i mogą być zarejestrowane w Stanach Zjednoczonych i/lub w innych krajach. 219903 Rev. A

